

185807



M O D E L O
D E

U T I L I D A D

SECCION TECNICA

CLASIFICACION I. P. C.

CLASE A63

SUBCLASE H

por "UNA FIGURA DE JUGUETE", a favor de Don JAIME CUADRADAS ANTON, de nacionalidad española, con domicilio en BARCELONA, calle Consejo de Ciento, nº 42.

= . =

MEMORIA DESCRIPTIVA

El presente modelo de utilidad se refiere a una figura de juguete.

En líneas generales, el modelo en cuestión consta en esencia de un muñeco desmontable, el cual se halla dotado de unas peculiaridades y características que lo hacen ventajoso ante la práctica con respecto a otras realizaciones conocidas para fines similares.

Más concretamente, en el invento, objeto del presente modelo, se ha ideado un muñeco constituido por varias partes, cada una de las cuales se fabrica con un plástico de color distinto, según la función aparente que representan en la figura a conformar.

10.



Además, en cada parte integrante de la figura, este procedimiento prevé la sobre-inyección, a colores distintos, de piezas y adminículos, tales como: unos tirantes en relieve, un sombrero sobre la cabeza, unos guantes puestos, un chaleco, unas polainas, cinturón cartucheras, pecheras de camisa y otros; todos ellos con visible relieve, que dan una sensación de realismo sorprendente. Aparte de poder añadir a la figura unas piezas independientes.

En la primera fase se procede al moldeo de cada una de las partes integrantes de la figura, con el material plástico del color adecuado a cada parte.

En la segunda fase se procede a la sobre-inyección, en cada parte que lo requiera, y a colores distintos, de los posibles adminículos adicionales.

En la tercera fase, se procede al montaje de las partes integrantes de las figuras, con la adición de aquellos elementos independientes y complementarios de la figura a conformar.

Y en la cuarta fase, se procede al acabado de la forma exterior, cuidando los detalles de la buena presentación.

El ensamblado de las piezas contiguas, se realiza enchufando un vástago prismático, que sobresalen de una de las partes, a un orificio de igual sección, que presenta la otra parte en la cara de unión. El vástago prismático, preferentemente exagonal, presenta una longitud entre doble a triple de su espesor y permite colocar la pieza en tres posiciones aceptables fijas y sin posibilidad de giro, mirando a la derecha, al centro o a la izquierda. En el extremo del vástago se ha dispuesto una esfera, de diámetro menor al espesor del prisma, cuya esfera enclava en una cavidad esférica, gra-



cias a la elasticidad del material.

Las partes extremas suelen presentar el ensamble macho, mientras las partes intermedias pueden presentar el ensamble hembra, en ambas caras de enchufe.

5. Con el fin de facilitar la explicación, se acompaña a la presente memoria descriptiva de una lámina de dibujos en la que se ha representado un caso de realización que se cita a título de ejemplo.

En los dibujos:

10. La figura 1, presenta una vista en perspectiva, de un sombrero con la copa vacía para cubrir la cabeza.

La figura 2, muestra una vista frontal de la cabeza, de cuyo cuello sobresale el prisma ensamblador y la bola encastradora.

15. La figura 3, representa una vista lateral de un pañuelo anudado al cuello, como prenda suelta independiente, adicionable a voluntad en la figura-juguete, en el ensamblado de las partes afectadas.

20. La figura 4, muestra una vista frontal del tórax hasta la cintura, con el agujero de ensamble para los vástagos, que perforan verticalmente el tórax, con las cavidades esféricas que encastran a las esferas terminales de los vástagos prismáticos.

25. La figura 5, es una vista en sección longitudinal del tórax.

La figura 6, presenta una vista en alzado de la parte desde la cintura a los pies.

La figura 7, muestra una vista en planta de una peana de sustentación.

30. La figura 8, es una vista lateral en sección, de la



peana.

Haciendo referencia a las figuras, es de observar que por -1-, se representa a un sombrero, con la copa vacía, para cubrir normalmente a la cabeza -2-, hasta el cuello del cual sobresale el vástago exagonal de enchufe -3-, con la bola o esfera -4-, de encaste; por -5-, a un pañuelo suelto e independiente, adicionable a voluntad, en la figura, cuando el ensamblado de la cabeza con el tórax, con los tirantes -7-, adicionados por sobre-inyección, en conjunto con el cinturón -8-, y los guantes -9-; por -10-, al abdomen y extremidades inferiores, en cuya parte procede adicionar por sobre-inyección, a las polainas zapatos -12-, y a la revolvera -11-; por 13, a los agujeros de enchufe y encaste, en la peana -14-, de sustentación.

El modelo, dentro de su esencialidad, puede ser llevado a la práctica en otras formas de realización que difieran en detalle de la indicada a título de ejemplo en la descripción y a las cuales alcanzará igualmente la protección que se recaba. Podrá, pues, construirse en cualquier forma y tamaño, con los materiales más adecuados, por quedar todo ello comprendido en el espíritu de las reivindicaciones.

= . =

N O T A

Descrito el objeto y utilidad de la presente invención, lo que se declara como no divulgado ni practicado en España, comprende las siguientes reivindicaciones:

1ª.- Una figura de juguete, caracterizada esencialmente por el hecho de estar constituida por: varias piezas operativamente conformadas para ser ensambladas entre sí y confor-



- mar la figura propiamente dicha, porque cada pieza presenta un color propio del lugar que ocupará en la conformación de dicha figura, presentando también relieves configurativos de los adminículos adicionales, y porque estas piezas comprenden
5. unos elementos de ensamble con bloqueo por escaste; siendo dichos elementos, un vástago prismático hexagonal con esfera en su extremo libre, y un orificio longitudinal vertical con acabado esférico; realizándose el encaje por elasticidad de los citados elementos, y además porque una vez enlazadas las piezas,
10. permiten, unas con respecto a las otras, varias posiciones, permitiendo a su vez la conformación de la figura la adición de piezas sueltas que complementan a esta, y por ir la figura soportada por una peana de apoyo al firme, realizándose el ensamble de esta del mismo modo que el anteriormente dicho.
- 15.

2ª.- Una figura de juguete.

- Según se describe y reivindica en la presente memoria descriptiva que consta de cinco hojas foliadas y escritas a máquina por una sola de sus caras, acompañadas de los dibujos reglamentarios.
- 20.

Madrid, a 30 ABR. 1970

p. a. M.ª LUISA ISERN CUYAS
p. p.

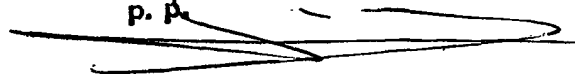

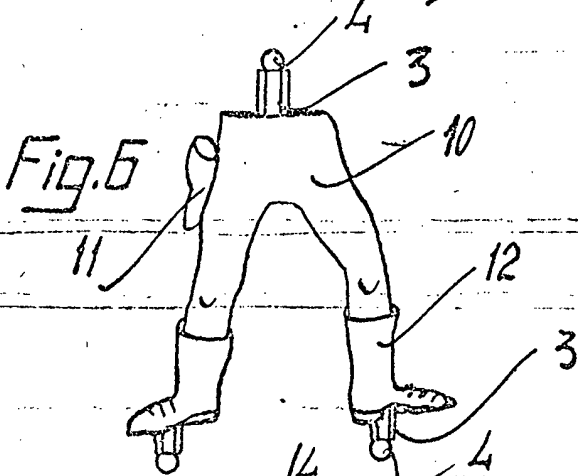
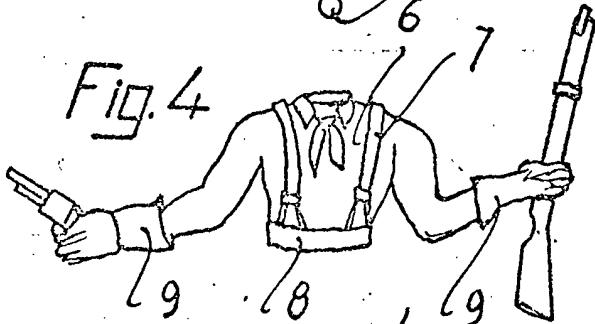
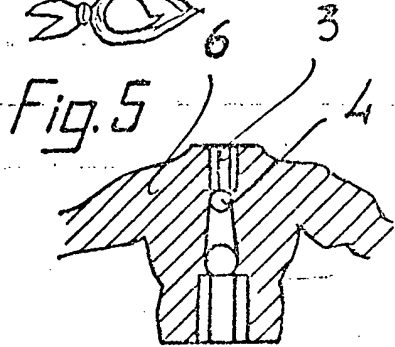
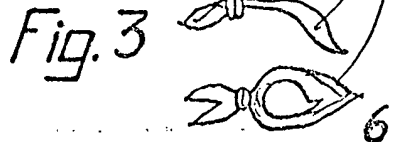

BAD ORIGINAL

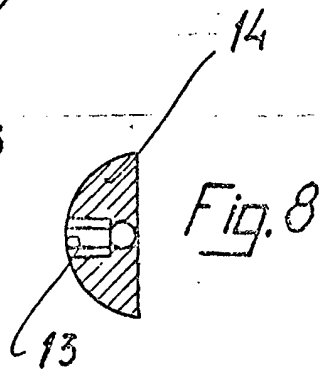
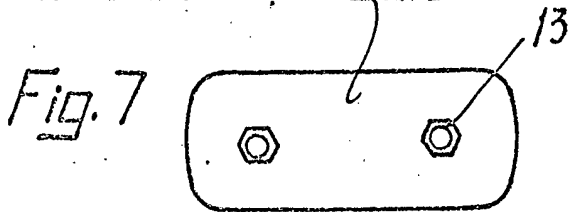

Madrid, a 30/12/1910
p.a. M.^a LUISA IBERN-CUATAS
p.r.