



185831

185831

SECCION TECNICA
CLASIFICACION I. P. C.
CLASE <u>A47</u>
CLASE <u>C</u>

PATENTE

DE

MODELO DE UTILIDAD

por 20 años

a favor de Don Victor Manuel CENICEROS OJEDA
 de nacionalidad española
 residente en Barcelona, calle Juan Güell, 189
 por:

"MUEBLE DE FUNCION MULTIPLE"

MEMORIA DESCRIPTIVA

La presente patente de modelo de utilidad se refiere a un mueble de función múltiple que ofrece varias e importantes ventajas con relación a todo lo conocido hasta la fecha, tanto por lo que atañe a la comodidad de uso como por lo que afecta a la simplicidad de constitución, la cual se traduce en una evidente economía.

Esencialmente, este nuevo mueble está constituido por un conjunto articulado a base, como mínimo, de dos cuerpos regulares de material muelle, provistos en su interior de sendas armaduras de refuerzo, permitiendo las uniones previstas en tales cuerpos el que éstos puedan adquirir un gran número de posiciones para actuar de cama, de tumbona, de silla, de taburete y para otras



combinaciones según las necesidades.

Para la mejor comprensión de la presente memoria descriptiva, se acompaña una hoja de dibujos en la que, tan sólo a título de ejemplo, se representa un caso práctico de ejecución del citado mueble, con indicación de algunas de las muchas posiciones que puede adoptar para su utilización.

5. En dicho dibujo, la Fig. 1 muestra uno de los cuerpos, parcialmente seccionado, que integran el mueble; la Fig. 2 es una vista lateral del mismo cuerpo; las Figs. 3 y 4 representan detalles en el sistema de articulación que puede adoptarse para unir dos o más de dichos cuerpos; y las Figs. 5 a 14 son vistas en perspectiva de otras tantas posiciones o combinaciones posibles con el repetido mueble.

10. El objeto de la demanda está constituido, como mínimo, por dos cuerpos articulados entre sí, usualmente de forma cuadrada o rectangular, cada uno de ellos determinado (Fig. 1) por una masa uniforme de material muelle o alveolar (1), preferentemente espuma, revestido por un forro de protección y adorno (2), hallándose empotrado en la citada masa (1) una armadura constituida por una o más placas (3), de material rígido apropiado, recortadas siguiendo la configuración general del citado cuerpo y unidas debidamente a aquella masa (1), de preferencia durante la propia fase de moldeo del material alveolar o espumado. Estas placas (3) dan solidez al conjunto del cuerpo sin privarle de su flexibilidad.

15. Para que dos o más de los citados cuerpos (1-2) pueden cumplir su función, a los mismos se les provee de articulaciones, las cuales pueden ser (Fig. 3) del tipo de bandas o cintas cruzadas (4), para la movilidad en ambos sentidos, o bien de la clase de bisagra (5) (Fig. 4), para la movilidad en un solo sentido.

20. En estas condiciones, y empleándose normalmente tres

25. 30.

10:07:31



cuerpos (1-2), pueden realizarse las siguientes combinaciones:

- Fig. 5.- Asiento o taburete sin respaldo; Fig. 6.- Asiento o taburete con respaldo; Fig. 7.- Mueble escalonado (con dos cuerpos); Fig. 8.- Tumbona con respaldo; Fig. 9.- Cama; Fig. 10.- Tumbona con respaldo inclinado; Fig. 11.- Doble asiento o taburete, con y sin respaldo; Fig. 12.- Combinación con varios escalones; Fig. 13.- Sofá sin respaldo; Fig. 14.- Sofá con respaldo.

Es evidente que son posibles muchas otras combinaciones, según el gusto del usuario y las disponibilidades del espacio.

- 10. Serán independientes del objeto de la invención los materiales, formas y dimensiones de los diferentes elementos que integran un mueble de las características generales expuestas, siempre que las variaciones que se introduzcan no afecten a su esencialidad.

15. **N O T A**
REIVINDICACIONES

Se reivindica como objeto de la presente Patente de Modelo de Utilidad:

- 1ª.-Mueble de función múltiple, que se caracteriza esencialmente por estar constituido por un conjunto articulado compuesto, como mínimo, por dos cuerpos regulares de material muelle, provistos en su interior de sendas armaduras planas que dan rigidez a tales componentes, los cuales, en virtud de sus articulaciones, pueden adquirir varias posiciones para actuar de cama, de tumbona con respaldo perpendicular, de tumbona con respaldo inclinado, de silla o asiento con respaldo, de taburete o asiento sin respaldo y demás combinaciones con varios conjuntos de dicho tipo.

- 2ª.-Mueble de función múltiple, según la reivindicación anterior, que se caracteriza por el hecho de que los dos o más cuerpos articulados entre sí, provistos de dispositivos intermedios

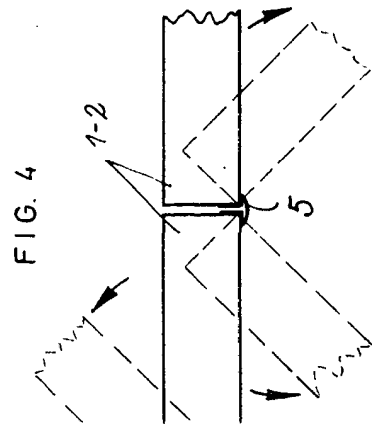

FIG. 4

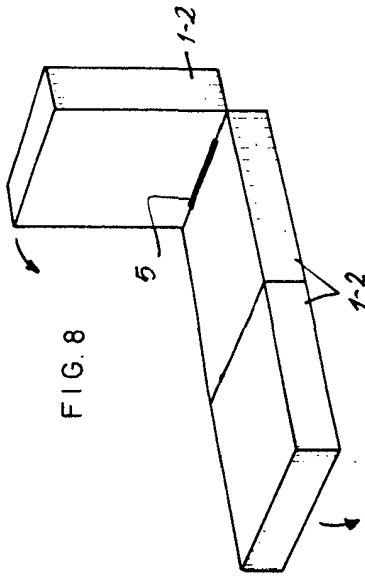

FIG. 8

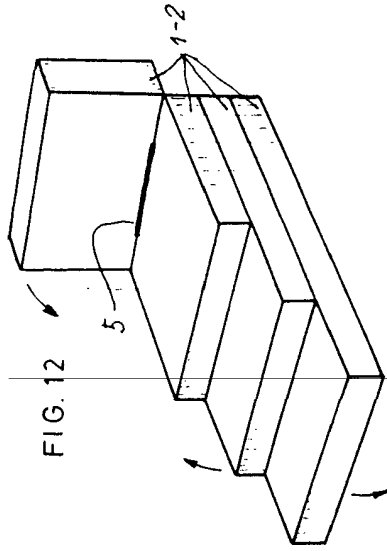

FIG. 12

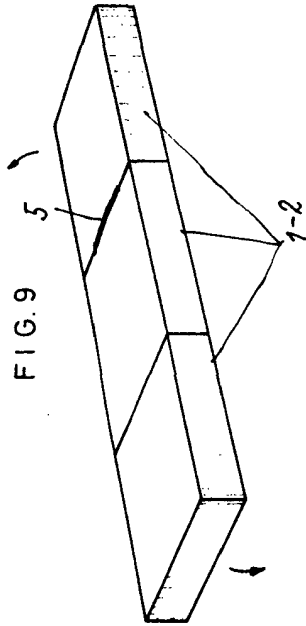

FIG. 9

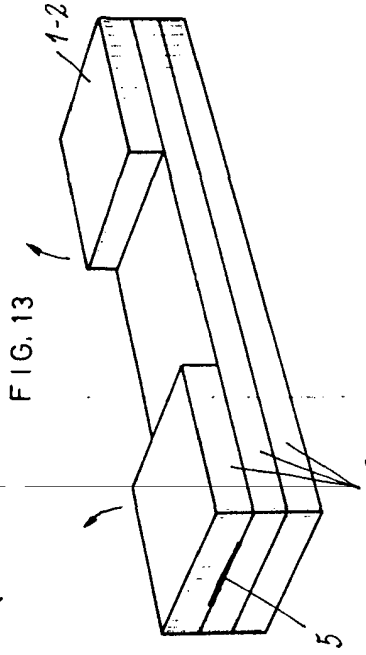

FIG. 13

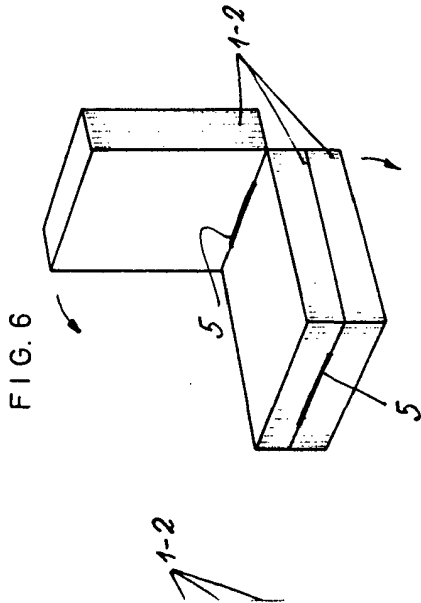

FIG. 6

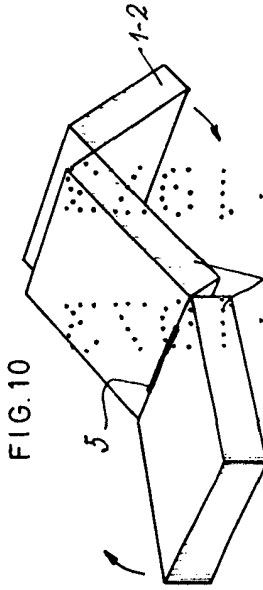

FIG. 10

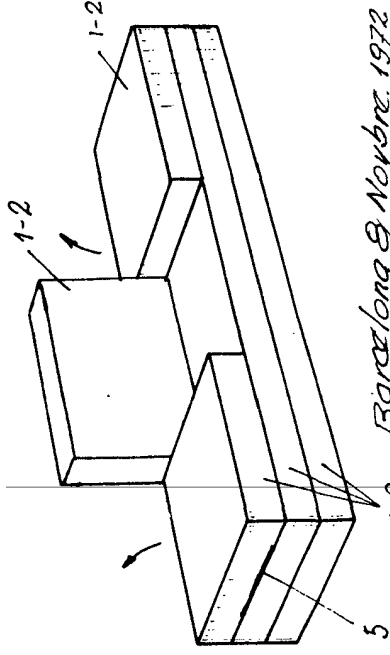

FIG. 14

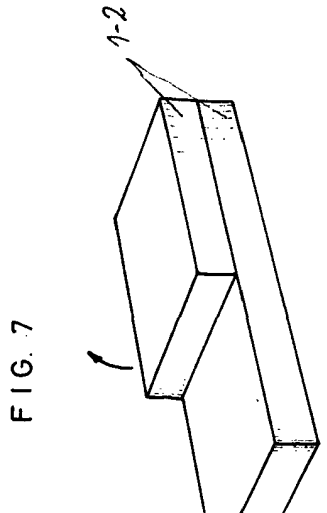

FIG. 7

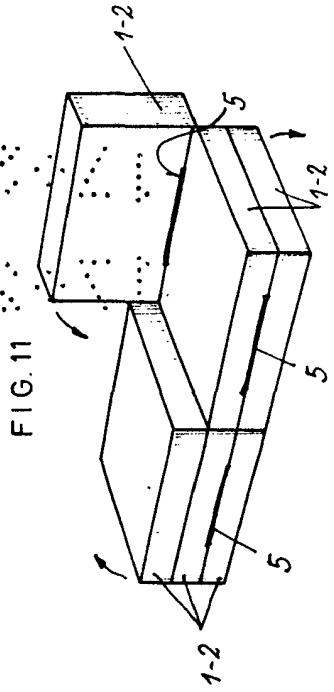

FIG. 11

Barcelonq 9 Novembre 1972
P.A.