

105829
6-12-78

185829

SECCION TECNICA
CLASIFICACION I. P. C.
CLASE F16 B63
CLASE K C



M O D E L O D E U T I L I D A D

por "UNA VALVULA DE ACCIONAMIENTO A PALANCA PARA LA CARGA DE CHALECOS NEUMATICOS SALVAVIDAS Y SIMILARES", a favor de la firma Nemrod Metzeler, S.A., de nacionalidad española, residente en Barcelona, calle Sagrera, nºs. 44 al 58. - - -

M E M O R I A D E S C R I P T I V A

5 El presente modelo de utilidad hace referencia a una válvula para la carga de chalecos neumáticos salvevidas y otros elementos similares, cuya principal característica radica en su dispositivo de accionamiento a palanca pulsadora, accionable a voluntad por el usuario y que viene descrita detalladamente a continuación.

Dicha válvula es solidaria de una botella de aire comprimido, a la que perfectamente se fijará roscada sobre su parte superior.

10 Su propia estructura posee forma de abrazadera para su fácil y pronto empalme al chaleco neumático que debe recibir el aire comprimido en la botella.

En el interior de su cuerpo, la válvula posee el dispo-

185829



sitivo de accionamiento a palanca pulsadora, un dispositivo de filtrado del aire en el empalme con el chaleco y un dispositivo de purga que permitirá extraer el resto de aire a presión alojado en el interior de la válvula antes de desconectarla del chaleco, evitando el molesto ruido producido por el escape violento de ese aire al liberar la salida de la válvula.

En la lámina adjunta se ha dibujado, a modo de ejemplo no limitativo una realización práctica de la válvula objeto del presente modelo de utilidad.

La Fig. 1, dibuja una sección de la válvula por el plano axial determinado por el mecanismo de accionamiento a palanca.

La Fig. 2, muestra otra sección por un plano a 45° del anterior coincidente con la válvula de purga.

Siguiendo los diseños se observa la válvula, con su cuerpo -3-, que se prolonga hacia arriba formando la brida -4-, que se abrazará sobre el chaleco, provista del tornillo de fijación -5-. El cuerpo -3-, quedará roscado sobre la botella -6-, estando provisto de un conducto de entrada de aire -7-, estrangulado en su extremo para evitar el paso de impurezas.

En el interior del cuerpo -3-, queda dispuesto el mecanismo de apertura, accionable por la palanca -8-, situada en un costado de la válvula y oscilante sobre su costado superior. Dicha palanca, mantenida en su posición de no accionamiento por el resorte -9-, se apoya sobre el percusor -10-, el cual a su vez se apoya sobre la base de la válvula de cierre -11-. Oprimiendo la palanca hacia adentro se produce el avance del percutor y el retroceso de la válvula, manteni-



da siempre en su posición por el resorte -12-. El aire que a través del conducto -13-, ha penetrado en la recámara -14-, podrá entonces pasar por el orificio -15-, antes cerrado por la válvula -11- y el conducto -16-, hasta el chaleco neumático, habiendo atravesado el filtro de salida, formado por un filtro de rejilla -17-, un disco protector -18- y la arandela de sujeción -19-, además del resorte -20-.

El percutor -10-, discurre a través del tapón estanco -24-, que evitará el escape del aire por el orificio a través del cual el percutor emerge al exterior bajo la palanca.

Un tapón roscado -21-, en cuyo fondo queda alojado el resorte -12-, de la válvula de cierre, permitirá una graduación adecuada del empuje del citado resorte, según se desee, permitiendo por consiguiente que la palanca -8-, actúe con mayor o menor suavidad.

Finalmente, en la cara frontal del cuerpo -3-, se encuentra el tornillo de purga -22-, el cual cierra la salida -23-, que comunica con el orificio de paso de aire -15-. Desenroscando el tornillo, se permitirá la salida del aire contenido en el conducto -16-, antes de despalmar el chaleco y evitando el molesto escape imprevisto de dicho aire.

Descrito suficientemente el objeto de la invención, es de hacer notar que al ser llevado a la práctica podrán variar las formas, dimensiones, proporción y disposición de los distintos elementos, así como los materiales utilizados, sin que por ello se altere, ni modifique, su esencialidad.

- N O T A -

Se reivindica como objeto del presente Modelo de Utilidad:



18.- Una válvula de accionamiento a palanca para la carga de chalecos neumáticos salvavidas y similares, caracterizada por estar constituida por un cuerpo, que se fijará roscado sobre la boca de la botella de aire comprimido, el cual cuerpo se prolonga en forma de brida o abrazadera para su sujeción al chaleco, estando dicha brida provista del correspondiente tornillo de sujeción y poseyendo el cuerpo citado en su interior el mecanismo de accionamiento a palanca que abra o cierre el paso del aire contenido en la postcámara de la válvula, antes de separar el chaleco.

2ª.- La propia válvula, según la anterior reivindicación, caracterizada porque el mecanismo de apertura consiste en una palanca situada en un costado del cuerpo, al exterior, oscilante sobre su brida superior y susceptible de ser oprimida hacia adentro, venciendo la resistencia de un resorte cilíndrico bajo ella colocado, la cual palanca descansa sobre un percuter que penetra en el interior del cuerpo, a través de un tapón estanco y cuyo extremo se apoya sobre la base de la válvula de cierre, válvula dispuesta en la recámara del cuerpo y mantenida siempre fuertemente apoyada sobre el orificio de paso de aire por la acción de un resorte cilíndrico colocado tras ella y cuya presión puede ser graduada por un tapón roscado que cierra la recámara.

3ª.- La propia válvula, según las anteriores reivindicaciones, caracterizada porque en la base del cuerpo, roscado sobre la boca de la botella está la entrada de aire, formada por un tubo aplastado en su extremo, para evitar el paso de impurezas, llegando el aire por el conducto de entrada hasta la recámara, de forma que al oprimir la palanca y desplazarse la válvula por el empuje del percuter, el aire pasará hacia el



conducto de salida ya liberado y hacia el chaleco a través de un filtro metálico adecuado.

5 4º.- La propia válvula, según la primera reivindicación, caracterizada porque posee un orificio comunicado directamente con el conducto de salida de aire o postcámara, el cual orificio queda cerrado por un tapón resaca, que actuará a modo de purga al sacarse, permitiendo la salida del aire allí contenido, antes de separar la botella, después de ser recargada ésta.

10 5º.- UNA VALVULA DE ACCIONAMIENTO A PALANCA PARA LA CARGA DE CHALECOS NEUMATICOS SALVAVIDAS Y SIMILARES.

Madrid, 18 de Noviembre de 1972-

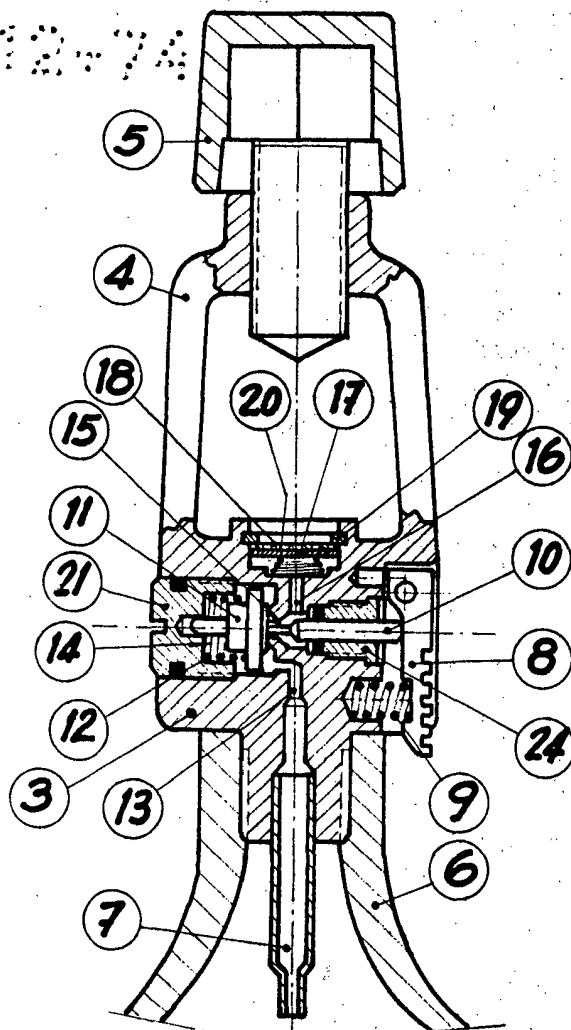

Fig.1

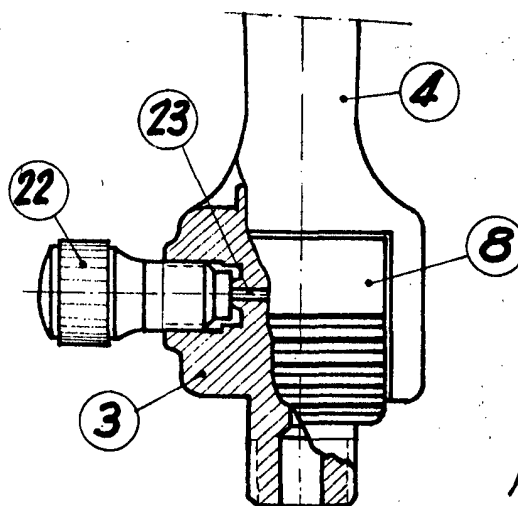

Fig.2

pa. Fernando Peraire

Escala variable