

185809



18 NOV 1912

MODELO DE UTILIDAD

por VEINTE años

cuyo privilegio se solicita para España,
sus territorios y plazas de soberanía, a
favor de

D. JAVIER VINTRÓ RIGALL

de nacionalidad española, domiciliado en
BARCELONA, calle Pablo Alcover, 59, 2º la.

relativo a:

"SOPORTE PARA BLOQUE CALENDARIO DE SOBRE-
MESA"

=====

185809

18 NOV



MEMORIA DESCRIPTIVA

5. La presente invención se refiere a un soporte para bloque calendario de sobremesa, ideado con la finalidad de albergar las mismas hojas en forma tal que permita, de manera cómoda, la realización de anotaciones escritas sobre ellas. - - - - -

10. El soporte de referencia se caracteriza porque está constituido por un cuerpo hueco con un espacio interior paralelepípedo de fondo plano y sustancialmente rectangular, con paredes de contorno con borde superior en declive hacia la parte delantera, presentando en dicho fondo, sobre una línea anteroposterior media, dos rebajes paralelos entre sí aptos para albergar la parte inferior de sendas anillas compuestas por dos mitades en mutuo acoplamiento por sus extremos abiertos, de modo que en el espacio interior del cuerpo se dispone un bloque de hojas tales como de calendario diario, de notas o similares, retenidas mediante las citadas anillas pasantes por unos orificios de un orillo lateral, todo ello de manera que, siendo distribuibles dichas hojas en dos mitades adyacentes de igual espesor, mediante traspaso por encima y por debajo de las anillas situadas en la parte central de ambas mitades, las mencionadas hojas quedan al mismo nivel que los bordes superiores de las paredes laterales del cuerpo, permitiendo escribir en ellas con apoyo de la mano sobre el borde derecho el cual a tal efecto presenta mayor

15.

20.

185809



anchura que el izquierdo. -----

Otros objetos y características de la invención se irán dando a conocer en detalle a lo largo de la descripción que sigue, haciendo referencia a los dibujos ilustrativos que

5. la acompañan. En los dibujos: -----

Figura 1, representa, visto en perspectiva, un soporte según la invención. -----

Figura 2, corresponde a una sección del mismo soporte, según una línea II-II de la figura anterior. -----

10. El soporte 1 es un cuerpo obtenido en plástico, metal, madera u otro material idóneo, sea por moldeo u otro proceder, que consta esencialmente de un espacio interior paralelepípedo cuyo fondo 2 es sustancialmente plano y rectangular, de una pared trasera 3, de unas paredes laterales 4 y de una pared delantera 5 que, en el presente ejemplo gráfico, se prolonga en
15. el sentido de su anchura formando un surco longitudinal 6. Las paredes laterales 4 tienen pendiente desde la parte trasera hacia la delantera. -----

El fondo 2, posee dos rebajes 7 situados en una línea
20. central anteroposterior, orientados hacia las paredes laterales 4, siendo destinados a la parcial introducción de unas anillas 8 dispuestas verticalmente y en la misma orientación; estas anillas se componen de dos piezas que se acoplan por sus extremos abiertos, dotados de elementos de ensamble a presión 9. La
25. mitad superior 10 de las anillas 8 es plana, para evitar resaltes, y la mitad inferior 11 es redondeada como la superficie 12 del

185869



encaje 7. -----

El espacio interior del cuerpo 1 permite colocar un bloque de hojas 13 dotadas de un par de orificios 14 junto a un orillo lateral, con la particularidad de ser dispuestas en dos mitades de igual espesor, lo cual es factible por paso de las

5. hojas 13 por la parte superior o por la inferior de las anillas 8, en cuyas condiciones resulta que dichas mitades presentan su cara superior 15 al mismo nivel que los bordes superiores 16 de las paredes laterales 4, lo cual permite una cómoda escritura

10. de las hojas 13 con apoyo de la mano sobre el correspondiente borde 16 de pared 4, para cuyo efecto, la pared lateral derecha posee mayor anchura que la izquierda. A medida que transcurren los días en el calendario, o se van llenando las hojas 13, las mismas se van pasando de una a otra mitad, en ambos sentidos, o

15. sea por encima y por debajo, para mantener los niveles sensiblemente iguales, dado que las anillas 8 pueden separarse libremente con respecto al cuerpo 1. -----

El cuerpo 1 tiene el surco delantero 6 para poder colocar lápices, plumas o bolígrafos, y una entalla posterior 17

20. que facilita el asido del bloque de hojas 13. -----

Descritas convenientemente las características de la invención, se hace constar que en la misma podrán introducirse cuantas variantes de detalle pueda aconsejar la experiencia, siempre que con ello no se modifique la esencialidad de la misma que es la que se resume y concreta en las reivindicaciones

25. que siguen. -----

185809



NOTA

Se declaran de novedad, utilidad y propiedad para España, sus territorios y plazas de soberanía, las siguientes: - -

REIVINDICACIONES

- 5. 1.- Soporte para bloque calendario de sobremesa, caracterizado porque está constituido por un cuerpo hueco con un espacio interior paralelepípedo de fondo plano y sustancialmente rectangular, con paredes de contorno con borde superior en declive hacia la parte delantera, presentando en dicho fondo, sobre una línea anteroposterior media, dos rebajes paralelos entre sí aptos para albergar la parte inferior de sendas anillas compuestas por dos piezas en mutuo acoplamiento por sus extremos abiertos, de modo que en el espacio interior del cuerpo se dispone un bloque de hojas tales como de calendario diario, de notas o similares, retenidas mediante las citadas anillas pasantes por unos orificios de un orillo lateral, todo ello de manera que, siendo distribuídas aquellas hojas en dos mitades adyacentes de igual espesor, mediante traspaso por encima y por debajo de las anillas situadas en la parte central de ambas mitades, las mencionadas
- 10. hojas quedan al mismo nivel que los bordes superiores de las paredes laterales del cuerpo, permitiendo escribir en ellas con apoyo de la mano sobre el borde derecho el cual a tal efecto presenta mayor anchura que el izquierdo. - - - - -
- 15.
- 20.

2.- "SOPORTE PARA BLOQUE CALENDARIO DE SOBREMESA". -

- 25. Todo ello tal como se describe y reivindica en la pre-

185800

18 NOV



sente memoria que consta de seis hojas, foliadas y mecanografiadas por una sola de sus caras, y de dos figuras que la ilustran.

MADRID, 18 NOV. 1972

P. A. M. CURELL SUÑOL

Carbonell

Por Poder
Firmado: J. Carbonell

MCP



FIG. 1

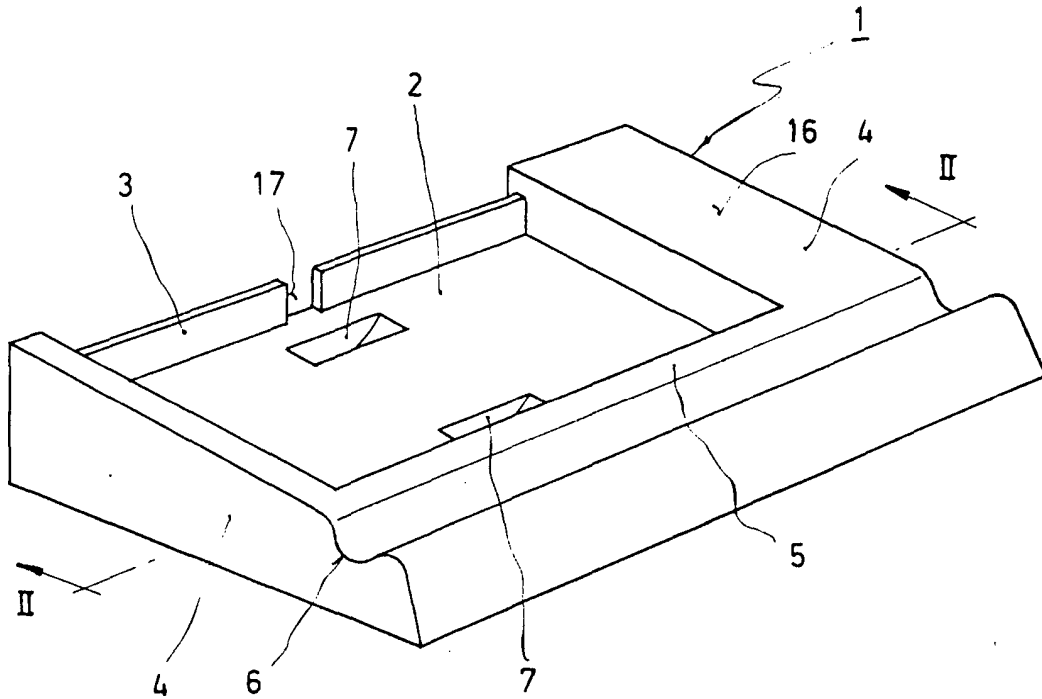
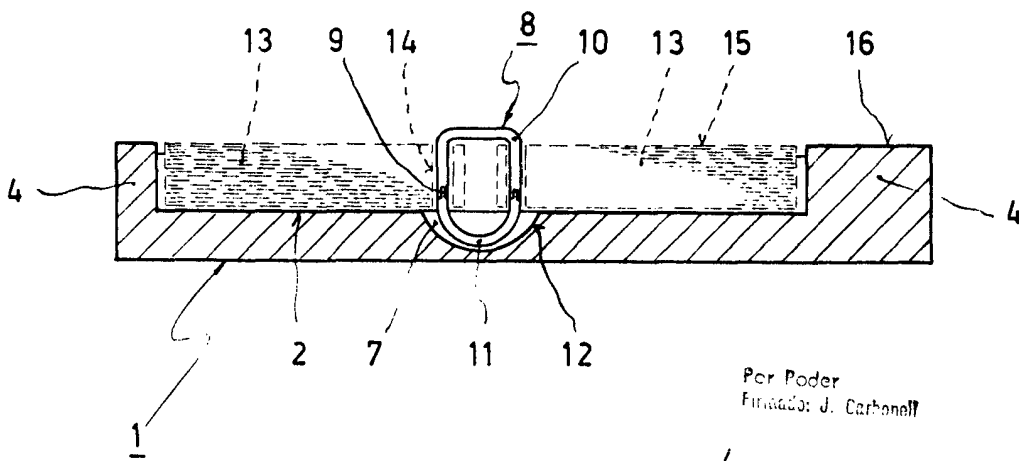

FIG. 2



Per Poder
Firmado: J. Carbonell

Carbonell

MADRID, 13 NOV. 1972.

F. A. M. CURELL SUÑOL