

185779



memoria descriptiva

185779

MODELO DE UTILIDAD

=====

Que se solicita en España por veinte años,  
a favor de D. JOSE GONZALO AGUADO, de naciona-  
lidad española, residente en Teruel nº 9 (MA-  
DRID), por: "PERCHA NEUMATICA PERFECCIONADA".

-----

185179



Se refiere el modelo, a una percha neumática perfeccionada que viene a constituir una variante de realización del Modelo de Utilidad 141.922 que el propio solicitante tiene concedido.

5.- En las condiciones estructurales del conjunto se respetan todas sus características de modo que las características específicas de la percha se mantienen fundamentalmente.

10.- Una de las particularidades del modelo es que el borde inferior de dichas perchas han sido acondicionados de ganchos o similares que penden de sendos puntos de anclaje y que pueden constituir elementos de sostén accesorios independientes de la función normal de la percha,

15.- por ejemplo: para colgar el calzado o cualquier otro accesorio deseable.

20.- Una de las particularidades del modelo es que en el costureado electrónico del borde inferior de la percha se ha previsto un alma de refuerzo, tal como un alambre de acero o similar, varilla o refuerzo.

Encima de éste abarcando las dos partes o paredes

185770



de la percha se han previsto taladros ojetados o corchetados para especial resistencia de las que penderán los ganchos de cualquier tipo para recibir complementos accesorios.

5.-

Para dar una idea más amplia de las características del modelo, a continuación hacemos referencia a la lámina de dibujos que a esta memoria se acompaña en la que, de manera un tanto esquemática y tan solo por vía de ejemplo, se representan los detalles preferidos del

10.-

invento.

En los dibujos:

La figura 1ª, es una vista en alzado frontal del conjunto.

15.-

La figura 2ª, es una vista en sección vertical y transversal del mismo conjunto.

20.-

Aludiendo a las referencias de dicha lámina de dibujos, veremos que está constituido por el cuerpo hinchable -1- con la configuración habitual en forma de percha cerrada que consta de la válvula de llenado y deshinchado -2- de cresta de remate -3- y del agujero -

185779



con corchete -4- para suspenderla o colgarla de cualquier punto adecuado.

5.-

En la parte inferior, abarcando las dos paredes de la percha se han previsto los agujeros, también corchetados -5-, por supuesto en número variable, en más o menos, según se considere oportuno y de los cuales pendan de elementos de enganche o colgado -6- y -7-.

10.-

Estos elementos de suspensión -6- y -7- destinados para soportar pesos muertos, precisan de un elemento de resistencia que ha sido previsto como alma de la costura inferior mediante una varillao similar -8- que ha sido incorporada en el propio soldado de la costura o borde antedicho.

15.-

Una vez descrita convenientemente la naturaleza del modelo se hace constar a los efectos oportunos que el mismo no queda limitado a los detalles exactos de esta exposición, sino que por el contrario en él se podrán introducir aquellas modificaciones de detalle que las circunstancias y la práctica pudieran aconsejar siempre y cuando no se alteren las características esen-

20.-

103/19



...ales del mismo que se resumen en las siguientes:

REIVINDICACIONES

5.- 1ª "PERCHA NEUMATICA PERFECCIONADA", del tipo formado por un cuerpo neumático perifericamente soldado, -  
 dotado de cresta superior con corchete y agujero de suspensión y válvula de llenado y deshinchado que se caracteriza porque en la costura del borde inferior, como alma, se ha previsto parcial o totalmente un elemento -  
 10.- delgado de refuerzo tal como fina varilla de acero o similar y por encima de éstas, abarcando las dos paredes del cuerpo, sendos agujeros con corchetes o similares de los que penden ganchos o medios de suspensión para -  
 colgar elementos o complementos accesorios.

15.- 2ª "PERCHA NEUMATICA PERFECCIONADA".

Según se describe y reivindica en la presente memoria descriptiva que consta de cinco hojas mecanografiadas por una sola de sus caras y una lámina de dibujos -  
 que ilustran.

20.-

Madrid, 17 NOV. 1972

EL AGENTE OFICIAL,  
A. L. DE LA HERA

185779



D. JOSE GONZALO AGUADO.

Hoja nº

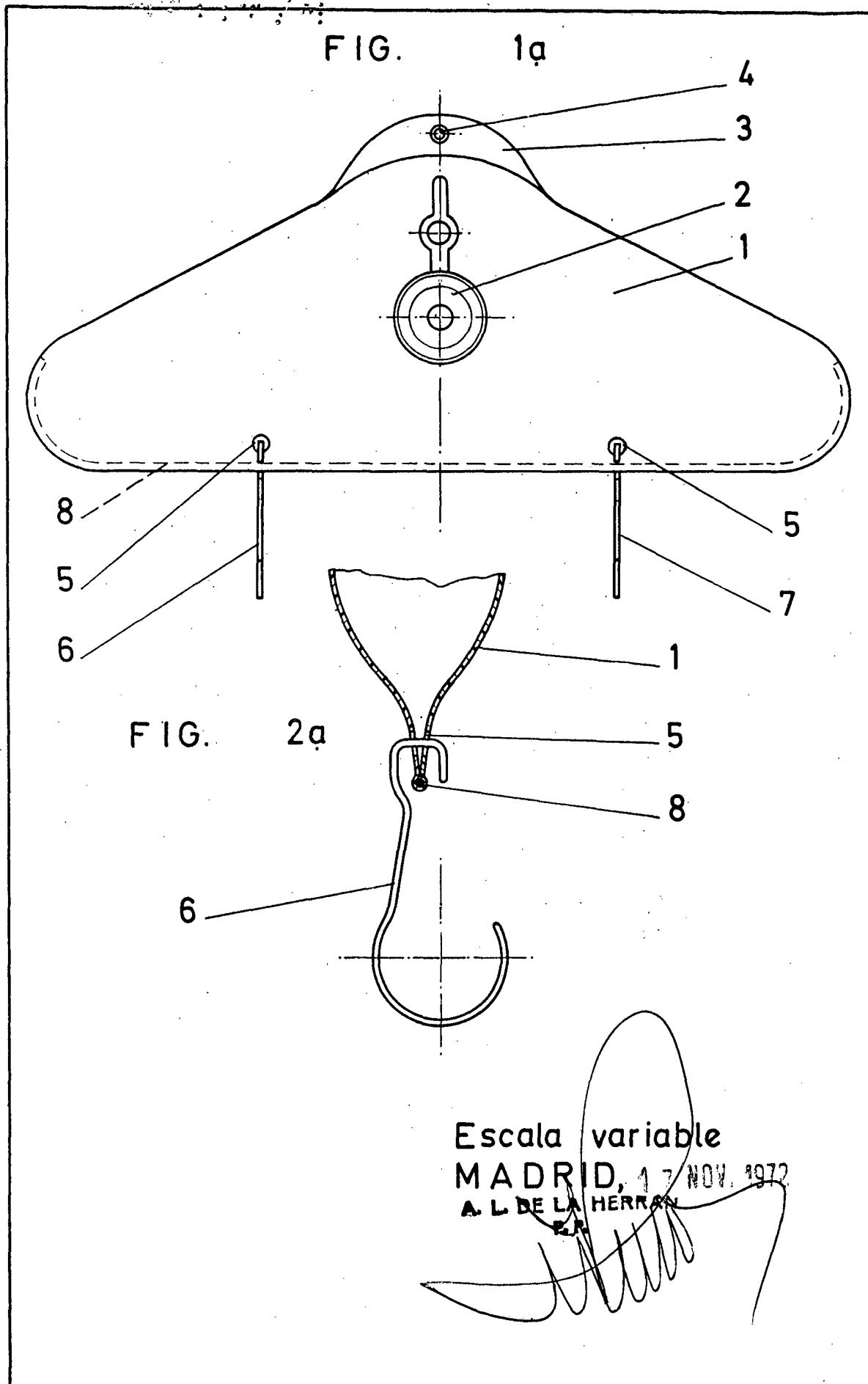

Escala variable

MADRID, 17 NOV. 1972

A. L. DE LA HERRERA