

185764

188764



MEMORIA DESCRIPTIVA

correspondiente a un MODELO DE UTILIDAD, por veinte años, por:"PANERA PERFECCIONADA", que se solicita a favor de Don VICENTE MARTINEZ ARROYO, de nacionalidad española, residente en MEDINA DEL CAMPO (Valladolid), c/ Guadalajara, s/n.

- - - oOo - - -

Tiene por objeto este Modelo de Utilidad amparar la fabricación y explotación exclusiva de una panera perfeccionada, cuyas características constructivas y de funcionamiento la hacen muy ventajosa.

5.-

Se conocen ya las cajas para guardar el pan, hechas preferentemente de chapa metálica, de planta rectangular y tapa basculante frontal, que se apoya sobre dos remaches o pequeños ejes que atraviesan los laterales de la caja y una especie de orejetas internas de la propia tapa. Sin embargo, este acoplamiento no da a la

10.-



15.- larga buen resultado, pues el continuo manejo de la tapa sobre una articulación tan ligera la deteriora en un espacio de tiempo relativamente corto.

15.- Según el presente Modelo de Utilidad, el movimiento de la tapa se hace por simple deslizamiento sobre unas guías correderas, lo que además de mas duradero resulta mas suave, mas centrado y mas silencioso.

20.- Consiste exactamente en hacer una embutición arqueada en cada lateral de la caja o en aplicar sobre dichos laterales, por su cara interna, una moldura arqueada que hace el mismo efecto.

Los laterales de la tapa se hallan en el mismo caso, formando por uno u otro medio un nervio o resalte que se aloja en la canal arqueada del lateral de la caja.

25.- Para completar esta descripción se hace referencia en lo que sigue al dibujo adjunto, dado a título de ejemplo ilustrativo, no limitativo, en el que:

La figura 1ª muestra la nueva panera en perspectiva.

30.- La figura 2ª es una sección transversal por la línea A-B de la figura 1ª, y

La figura 3ª es una vista por C-D de la figura 2ª.

35.- Como puede observarse en estas figuras, la caja o panera propiamente dicha -1- tiene su lado frontal abierto y dicha amplia abertura se cubre con la tapa deslizando



40.- te -2-, realizándose este deslizamiento mediante una corredera en forma de arco, según la cual cada pared lateral -3- de la caja -1-, bien forma en si misma, por estampación, una acanaladura de medio punto -4-, o bien la lleva aplicada, por soldadura, como se representa en la figura 3ª.

45.- Por su parte, la tapa -2- también forma en sus laterales una configuración que da lugar a un saliente arqueado -5-, o se forma por un nervio postizo capaz de deslizarse por la canal de la caja antes dicha, que es el ejemplo ilustrado.

50.- De una u otra forma, el caso es formar tanto en los laterales de la caja como de la tapa unas guías de encaje mutuo, capaces de permitir el deslizamiento suave para levantar o abatir la tapa -2-.

Como tope del recorrido de la tapa, sobre todo en la apertura, sirven los finales de la corredera y también el asidero -6- según vemos en la figura 2ª.

55.- Conforme se desprende de lo dicho, este sistema de cierre es mucho mas eficaz, no precisa de agujeros e impide deformaciones de la tapa lo que impide la penetración de cualquier insecto. Permite también la colocación de un entrepaño interior, por cuanto que la tapa no precisa de la amplia orejeta interior de articulación.

60.- Las modificaciones que puedan ser introducidas en el objeto descrito y no afecten a su esencialidad ca-



característica, se entenderán incluidas en esta solicitud, sean cualesquiera las circunstancias que concurran.

65.-

NOTA

Descrito suficientemente el objeto de esta solicitud se declaran de novedad en España las siguientes:

REIVINDICACIONES

70.-

1ª.- Panera perfeccionada, que se caracteriza por el hecho de que la tapa se mueve por deslizamiento de una corredera formada entre la pared interna de cada lateral de la caja y los laterales de dicha tapa, teniendo esta corredera forma arqueada en su disposición y un machihembrado en su sección.

75.-

2ª.- Panera perfeccionada, según la reivindicación anterior, que se caracteriza por el hecho de que las partes componentes de la corredera se sueldan en las paredes interiores de los laterales de la caja y en los externos de la tapa.

80.-

3ª.- PANERA PERFECCIONADA.

Todo tal y como se describe y reivindica en la presente Memoria Descriptiva que consta de cinco hojas mecanografiadas por una sola de sus caras y se ilustra con los dibujos que a la misma se acompañan.

85.-

Madrid, a dieciseis de No-

- 5 - 188764 '6



viembre de mil novecientos setenta y dos.

VICENTE MARTINEZ ARROYO

p. a.



FIG. 1

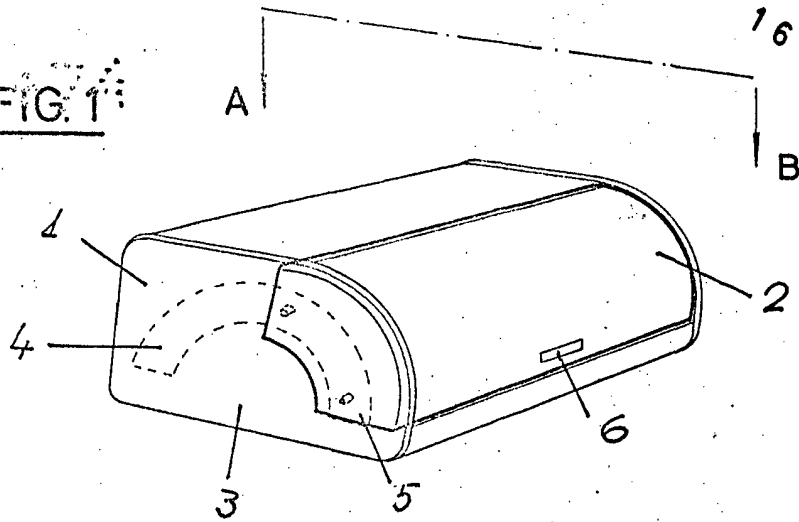

FIG. 2

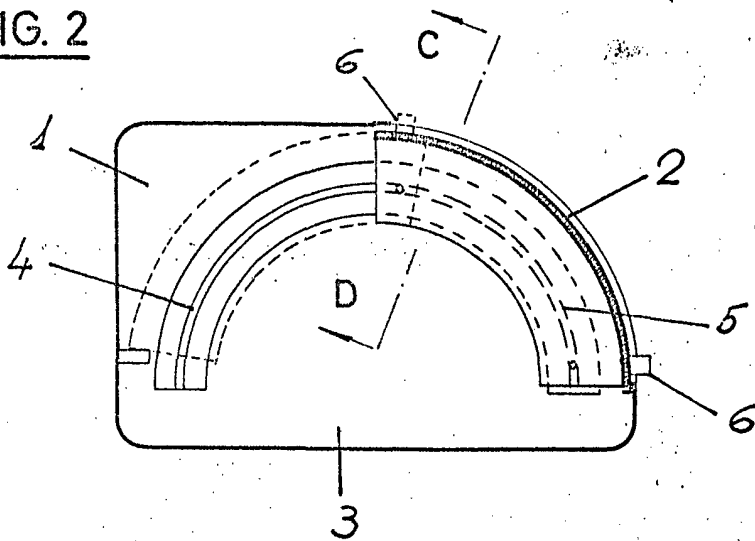
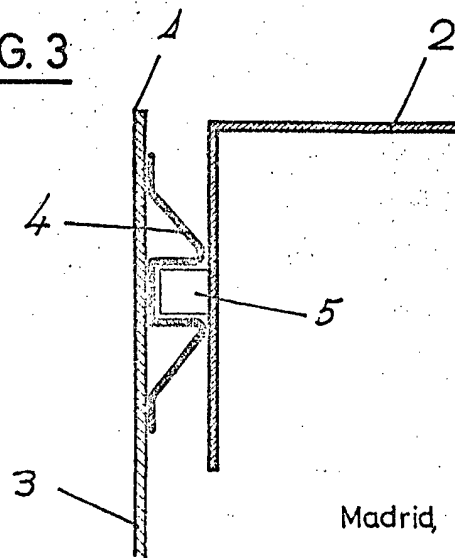

FIG. 3



Madrid, 16 de NOVIEMBRE de 1972

ESCALA VARIABLE