



- 1 - 185721

**memoria descriptiva****MODELO DE UTILIDAD**  
=====

Que se solicita en España por veinte años, a favor de D. JESUS DIAZ SUGASAGA, de nacionalidad español la residente en SANTANDER. Monte Barrio San Miguel nº 43, por:-

" TAPON PRECINTO PERFECCIONADO".-

-----



Se refiere éste modelo de utilidad <sup>↑</sup> como el enunciado indica, a un tapón precinto de los del tipo formado por un cuerpo de revolución, sin tética o de material plástico, que se ajusta a presión sobre el gollete de las botellas y queda montado en él con caracter inviolable.

5.-

Este elemento, constituye una variante de realización del objeto, que bajo el modelo de utilidad número 151.032, tiene concedido el propio solicitante.

10.-

Una de las particularidades del tapón es que está formado por un cuerpo de revolución únicamente delimitado por dos partes bien definidas, una superior de efecto tronconiforme y verticalmente es- triada o reforzada y otra inferior uniformemente cilíndrica que constituye el faldón del tapón y la zona desprecintable propiamente dicha.

15.-

Una de las particularidades de la zona superior es que la planta, por fuera, es completamente lisa y, por dentro, presenta un leve regruesamiento concéntrico de borde o canto biselado que constituye

20.-



5.- el obturador propiamente dicho y, además, en el contorno interior, presenta unos pasos de rosca que vienen a constituir elementos de reaprovechamiento por roscado, una vez desprecintado el conjunto.

10.- Otra de las características es que el faldón por dentro, consta de los nervios de tope inviolable y otro de ajuste contra el mismo que, en la parte exterior, en un punto previsto, o - provocado, consta de una solapa o uña que se prolonga en un sector que abarca la casi total altura del tapón, resultando tangente y en contacto con la zona superior reforzada.

15.- Para dar una idea más amplia de las características del modelo, a continuación hacemos referencia a la lámina de dibujos que a ésta memoria se acompaña en la que, de manera un tanto esquemática y tan sólo por vía de ejemplo, se representan los detalles preferidos del modelo.

20.- En los dibujos:

La figura 1ª, es una vista en alzado del conjunto



to

La figura 2a, es una vista en sección según un plano vertical del conjunto, montado en el gollete de un envase.

5.-

Aludiendo a las distintas figuras, veremos que el conjunto presenta una zona superior -4-, ligeramente coniforme hacia la planta y verticalmente estriada, zona rígida o de refuerzo, cuyo plano superior -1-, por dentro, presenta un regreue

10.-

samiento concéntrico con el canto o borde biselado para ajustar, perfectamente en la boca del bollete -G- y, además, en el contorno interior, consta de unos pasos de rosca -4a- susceptibles de fijarse a la zona roscada -R-, del gollete, una vez des-

15.-

precintado el conjunto y para ulteriores reaprovechamientos de éste.

20.-

El resto o faldón -2- presenta una zona superior interiormente debilitada -3- que constituye la zona para el desgarramiento propiamente dicho de dicho faldón y además, consta de una solapa -5- generada en un punto previsto o terminal del fal-

8-10-74

185721



dón que se prolonga en un sector -8- abarcando casi completamente la zona estriada -4- con la que resulta adosado y en contacto a modo de zona para el desgarramiento total del conjunto.

5.-

Una vez descrita convenientemente la naturaleza del modelo, se hace constar a los efectos oportunos que el mismo no queda limitado a los detalles exactos de ésta exposición sinó que por el contrario en el se podrán introducir aquellas modi

10.-

ficaciones de detalle que las circunstancias y la práctica pudieran aconsejar siempre y cuando no se alteren las características esenciales del mismo que se resumen en las siguientes:

REIVINDICACIONES  
=====

15.-

1a.- " TAPON PRECINTO PERFECCIONADO" del tipo formado por un cuerpo de revolución monopieza y de material plástico inyectado moldeado que se caracteriza al estar dividido en dos partes, una superior verticalmente estriada y legeramente con

20.-

forme de superficie o planta plana e interiormente regruesada según un abultamiento plano concen

55 44 00 74

- 6 - 185721



trico interior, con canto o borde biselado para ajustar adecuadamente en la boca del gollete y, en el contorno interior, de unos pasos de rosca para montaje en el mismo en ulterior reaprovechamiento del tapón.

5.-

2a.- " TAPON PRECINTO PERFECCIONADO", conforme la reivindicación anterior, el resto está formado por el faldón que se caracteriza al estar formado por un sector uniforme que presenta, en la zona de contacto, un debilitamiento para desgarrar y una solapa o ufeta exterior que se prolonga hasta la zona estriada superior cubriéndola casi totalmente y, con la que está adosada y en contacto.

10.-

3a.- " TAPON PRECINTO PERFECCIONADO", según se describe y reivindica en la presente memoria descriptiva que consta de seis hojas mecanografiadas por una sola de sus caras y una lámina de dibujos que la ilustran.

15.-

MADRID 14 NOV. 1972

EL AGENTE OFICIAL.-

A. L. DE LA HERRERA

20.-

54074

D. JESUS DIAZ SUGASAGA.

185721

Hoja única



FIG. 1a

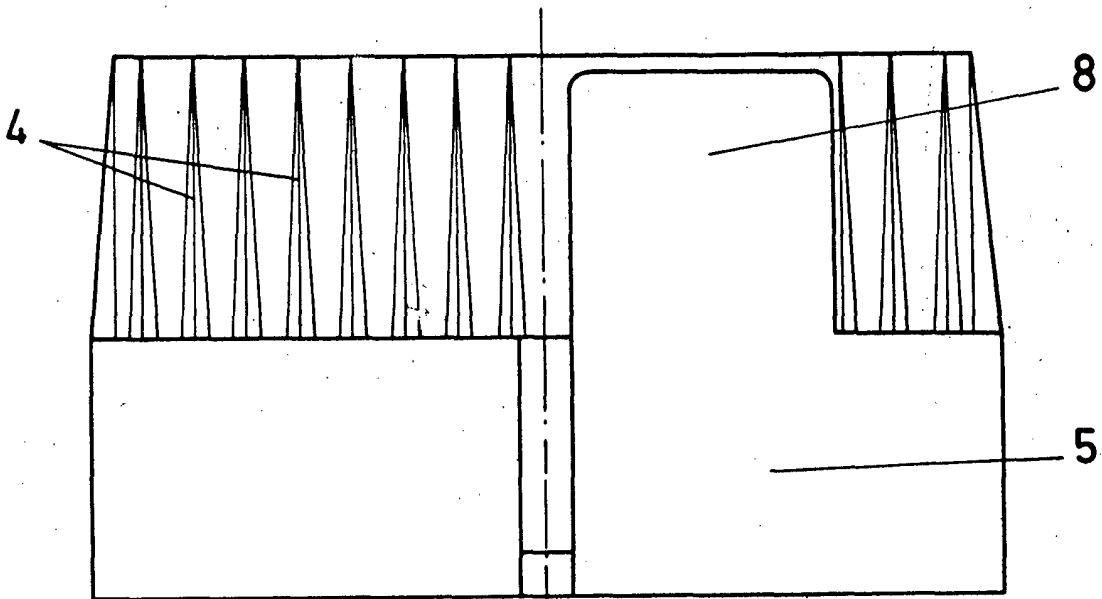
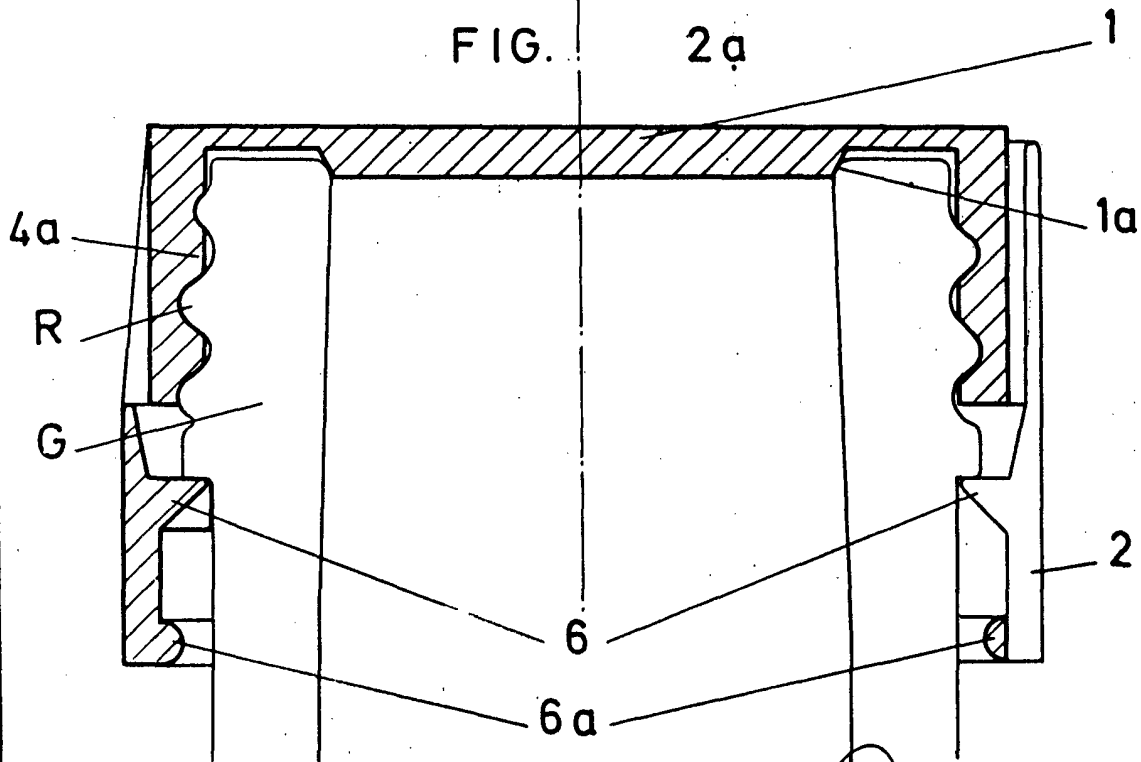

FIG. 2a



Escala variable

MADRID, 14 NOV. 1972

A. L. DE LA HERRERA