

185702

185702

15 NO



C/6626

185702

B65D

MEMORIA DESCRIPTIVA

=====

Correspondiente al registro de Modelo de Utilidad que, por veinte años, se solicita a favor de Doña M^a. Teresa MILLET MARISTANY, de nacionalidad española, residente en Barcelona, calle Balmes n^o. 396, - - - - -

5.

p o r

"DISPOSITIVO DE CIERRE DE ENVASES"

El objeto del presente Modelo de Utilidad se refiere a un dispositivo de cierre de envases de los del tipo de boca ancha, en especial metálicos, que al propio tiempo que actúa como tal, es también precinto.

10.

La novedad del nuevo cierre la tiene en el hecho de

10-1-75

185702

15



que es parte del propio envase y por tanto no se puede efectuar la apertura del envase hasta que no se realiza la rotura de parte de la boca del propio envase, pero sin alterar para nada su tapa, por lo que como ésta, una vez abierto el envase, no sufre modificación alguna y sí solo en la boca del envase, aquella tapa puede continuar actuando perfectamente de tapa sin menoscabo de su cierre, aunque desprecintado el mismo.

5.

Para una correcta interpretación se describe, a continuación, un caso de realización práctica, a título de ejemplo, no limitativo de un cierre de envases según la invención, acompañándose de una hoja de dibujos en la que, en sección se representa el dispositivo de cierre de envases.

10.

Consiste la invención en que el envase -1- de material plástico moldeado, flexible, presenta en el borde de la abertura de entrada y salida de la materia a envasar, un escalón perimetral -2- y sobre del mismo y en el borde externo se eleva una prolongación -3-, también perimetral, con debilitamiento perimetral -4- de la zona intermedia situada entre la prolongación y el borde de la que nace, teniendo en el extremo superior -5- de la aludida prolongación y por todo el borde del lado interno, un estribo descendente, inclinado -6-, que queda encima y separado del escalón perimetral -2- de la boca del envase-1-, en cual escalón se dispone la tapa rígida -7-, principalmente metálica, de perímetro también escalonado, a fin de que el escalón saliente -8- de la tapa laminar, rígida, se apoye sobre el escalón -2- de la boca del envase y el escalón entrante -9- contra la pared interna del borde superior de la propia boca, mientras que el borde superior en voladizo -10- de la tapa se adentra y ancla en el vértice -11- del estribo descendente

15.

20.

25.

30.

185702 75



perimetral -6- de la prolongación superior -5- del borde del envase, existiendo medios -12- para facilitar la rotura de la zona -4- de debilitamiento.

5. Se sobreentiende que en el presente caso, serán variables cuantos detalles de construcción y acabado, no alteren, cambien o modifiquen la esencia de la invención.

N O T A

10. Descrito el objeto y utilidad de la invención, lo que se declara como no divulgado ni practicado en España, comprende las siguientes reivindicaciones:

15. 1ª.- Dispositivo de cierre de envases, caracterizado por el hecho de que el envase de material plástico moldeado, flexible, presenta en el borde de la abertura de entrada y salida de la materia a envasar, un escalón perimetral y sobre del mismo y en el borde externo se eleva una prolongación, también perimetral, con debilitamiento perimetral de la zona intermedia situada entre la prolongación y el borde de la que nace, teniendo en el extremo superior de la aludida prolongación y por todo el borde del lado interno, un estribo descendente, inclinado, que queda encima y separado del escalón perimetral de la boca del envase, en cual escalón se dispone la tapa rígida, principalmente metálica, de perímetro también escalonado, a fin de que el escalón saliente de la tapa laminar, rígida, se apoye sobre el escalón de la boca del envase y el escalón entrante contra la pared interna del borde superior de la propia boca, mientras que el borde superior en voladizo de la tapa se adentra y ancla en el vértice del estribo descendente perimetral de la prolongación superior del borde del envase, existien-



do medios para facilitar la rotura de la zona de debilitamiento.

2ª.- DISPOSITIVO DE CIERRE DE ENVASES.

5. Según se describe y reivindica en la presente Memoria descriptiva que consta de cuatro hojas foliadas y escritas por una sola cara y acompañada de una hoja de dibujos.

Madrid, a quince de Noviembre de mil novecientos setenta y dos.

P.A.,

A. Arichó

P. P.

185702

95 MS

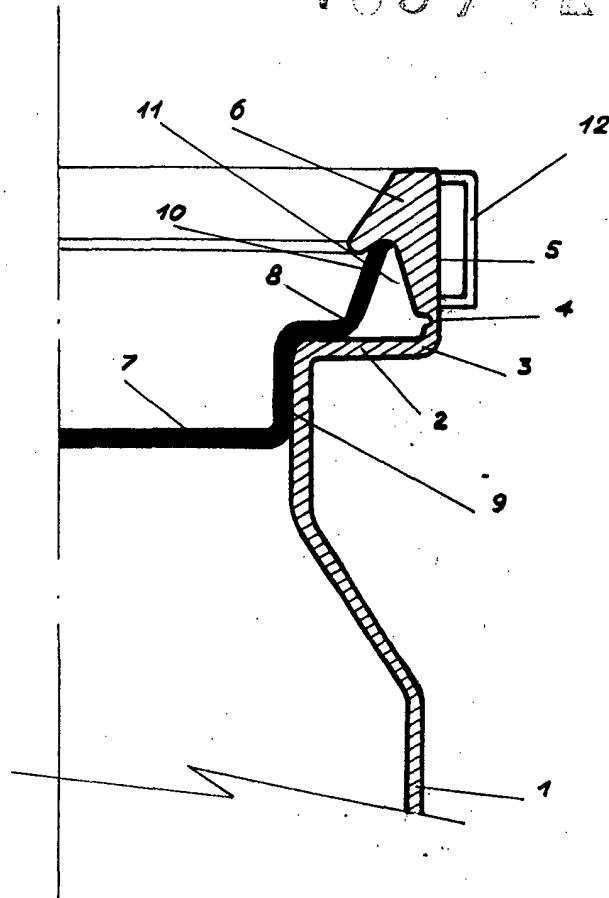

Madrid, a 15 Noviembre 1972

P.F.

A. Aricha

p. p.

Escala variable