



185676

E 05 D

MODELO DE UTILIDAD

por V E I N T E años

a favor de PLASTICOS INDUSTRIALES REUNIDOS, S.A.

(P.I.R.S.A.)

de nacionalidad española

residente en TORREJON DE ARDOZ (Madrid).- Ebro, 10

Km. 21.400

por:

"BISAGRA PERFECCIONADA".-

-----

31-8-74

- 2 185676



5.- El Modelo de Utilidad objeto de la presente memoria se refiere, como su titulo indica a una bisagra que reúne unas cualidades de utilizacion muy superiores a todas cuantas hasta el momento han aparecido en el mercado, por su ligereza, resistencia y por no necesitar engrase.

10.- Esencialmente consiste la presente invención en una unica pieza, en material moldeable inyectado, cada una compuesta de un doble acoplamiento uno macho y otro hembra que encajan en los correspondientes de otra pieza constituyendo una bisagra completa. Entre el acoplamiento macho y hembra se ha previsto un casquillo de material moldeable de especiales características.

15.- Para la mejor comprensión del invento que se preconiza se acompaña una hoja de planos en la que en dos figuras se detalla suficientemente la constitución y disposición de sus elementos componentes así como su utilización en un ejemplo de realización practica no limitativo.

20.- La figura primera representa una vista frontal del conjunto montado y la segunda una vista analoga de una sola de las piezas componentes, observandose el detalle del casquillo.

25.- La numeración que acompaña a las figuras tiene el mismo significado para ambas siendo este el siguiente:

1 y 2.- Piezas iguales.

3.- Alojamiento hembra.

4.- id. macho.



185676



Todo ello tal y como se describe y reivindica en la memoria que antecede que consta de CUATRO hojas escritas a maquina por una sola de sus caras y planos que la ilustran.

Madrid, 14 de Noviembre de 1.972



1030/0



FIG. 1

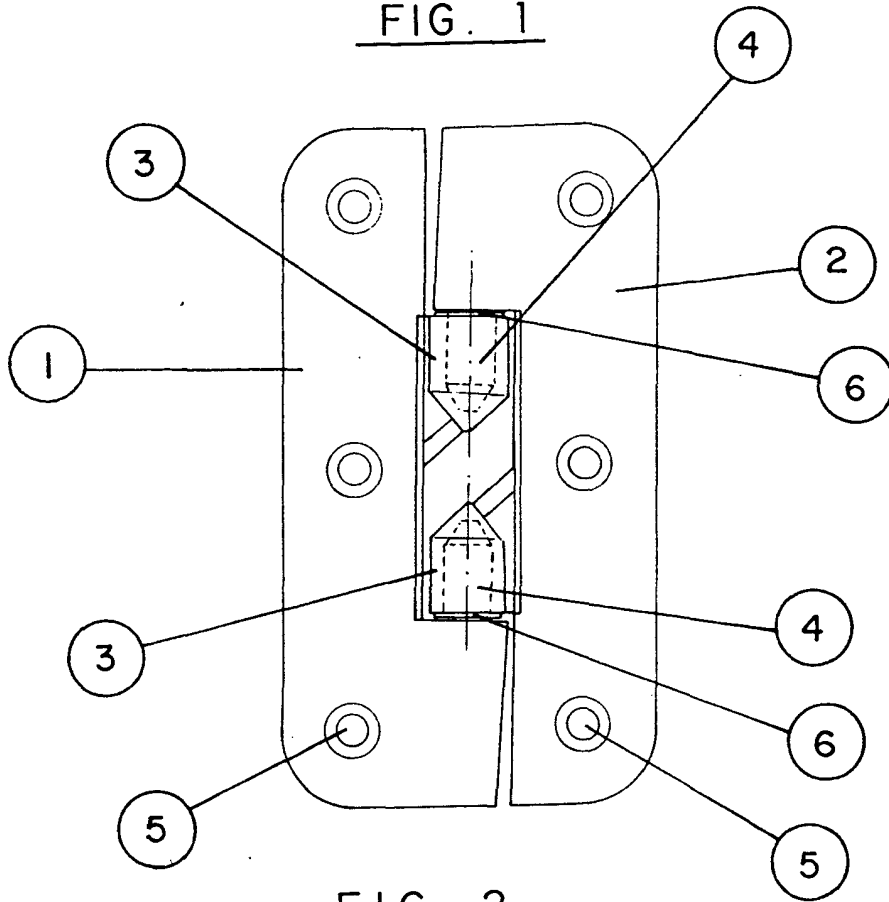
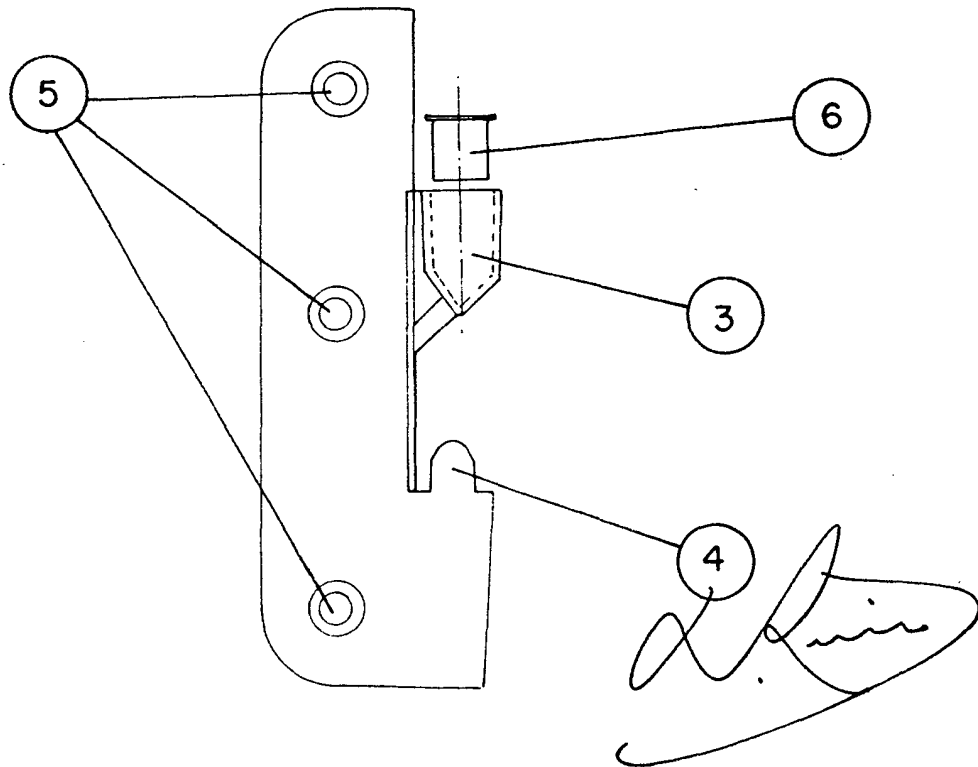

FIG. 2



ESCALA VARIABLE