



B.65D.



185659

M O D E L O
D E
U T I L I D A D

por "ENVASE CON TAPA FLEXIBLE CON ENCASTRE EN SUS CUATRO ESQUINAS", a favor de la firma ZAERAPACK, S.L., domiciliada en el Polígono Industrial de Torrejón de Ardoz - MADRID.

= . =

MEMORIA DESCRIPTIVA

El presente Modelo de Utilidad se refiere a un envase provisto de tapa flexible con encastre en sus cuatro esquinas.

- En el tipo de envases presentadores de gran difusión en el comercio actual la tapa, normalmente transparente para acceso de las vistas al interior, esta insertada al cuerpo de base merced a muchos y variados sistemas, entre los que se menciona el de encastre por introducción de pestaña longitudinal al lado mayor del panel lateral de la tapa en ranura, también longitudinal practicada en la base o ariste lateral longitudinal del fondo aparente del cuerpo del envase.
- 5.
 - 10.



Esta solución, la más utilizada y mecanizada en este tipo de envases, presente graves inconvenientes, entre los que se encuentran, en lo que a su utilización se refiere, la gran longitud de corte a que obliga el encastre longitudinal de base, lo cual debilita la resistencia y consistencia de la base aparente que se combe y cede el peso del contenido e incluso las inhabilitan para contener artículos pesados como, por ejemplo, frascos de perfume o similares.

Con el fin de solventar estos inconvenientes y disponer de envases de este tipo, capaces de contener cualquier tipo de artículo, pesado o no, delicado o no y, al mismo tiempo, cerrar el cuerpo de base de manera completa y perfecta, sin debilitar la base aparente del envase se ha ideado la presente invención en la cual se dispone de un cierre completo, por encastre de las cuatro esquinas, con lo cual se mantienen de una sola pieza los laterales con lo que se consigue mantener la misma resistencia en la base aparente que si fuera de una sola pieza.

Para mejor comprensión de la invención vamos a describir la presente invención a base de los dibujos de la adjunta lámina en la cual se materializa una realización preferida de la misma dada a título de ejemplo y sin carácter limitativo.

En los dibujos se muestra una vista perspectiva del envase con la tapa semimontada y el cuerpo mostrando las muescas de esquinazo para el encastre de las lentejas saledizas de las bases de las esquinas de la tapa todo ello a la altura de la base aparente, perfectamente visible en el corte frontal, así como todo el cuerpo cerrado y solidificado por tapa de base sobremontada.

En los dibujos representamos por 1 la tapa transparente, o no, del envase cuyo cuerpo 2 presenta en su base aparente y ubicadas en sus cuatro esquinazos sendas muescas 6 en las que se encastran,



por flexibilidad, las lentejas saledizas 5 de las bases de las cuatro esquinas de la tapa 1 lo cual puede verse perfectamente en los detalles a mayor escala de los círculos adosados a la figura, de la misma forma que en el corte frontal puede observarse la contratapa inferior 3 termosoldada a la pestaña 4 que solidifica al cuerpo de base 2.

Dentro de la esencialidad de la invención caben variantes de detalle, asimismo protegidas y así podrá ser cualquiera la forma de las lentejas saledizas de la base de las esquinas de la tapa, cualquiera el número e incluso situación de las muescas practica-
10. das en las bases aparentes, así como las dimensiones y materiales en que se construyan los envases.

N O T A

Hecha la descripción del presente invento lo que se declara
15. como no divulgado ni practicado en España, comprende las reivindicaciones siguientes:

1.- Envase con tapa flexible con encastre en sus cuatro esquinas, c a r a c t e r i z a d o por el hecho de en la base apa-
20. rente del cuerpo del envase y, precisamente, en sus cuatro esquinas a haces con el plano de la misma se practican sendas muescas pasantes de pequeña longitud con el fin de permitir y admitir el encastre de correspondientes lentejas saledizas ortogonalmente dispuestas en los diedros y vértices inferiores de los esquinazos de la tapa para que su flexibilidad permita el encastre mú-
25. tuo y sólido encaje de tapa a cuerpo.

2.- Envase según la reivindicación 1, c a r a c t e r i z a d o por el hecho de que para proporcionar solidez relativa entre

27-74

- 4 - 185659



1972

el cuerpo del envase y la tapa relativamente flexible, se inmobilizan las dimensiones volumétricas del mencionado cuerpo adaptando una tapa inferior perimetralmente a su sección recta y sobre pestaña apropiada del mismo cuerpo.

3.- Envase con tapa flexible con encastre en sus cuatro esquinas.

Según se describe y reivindica en la presente Memoria que consta de cuatro hojas foliadas y mecanografiadas por una sola cara y de una lámina de dibujos.

Madrid, a 14 Noviembre de 1972

ZAERAPACK, S.L.

p. a.

JAIWE ISEBIN



ZAERAPACK, S.L.

185659

hoja unica



1972

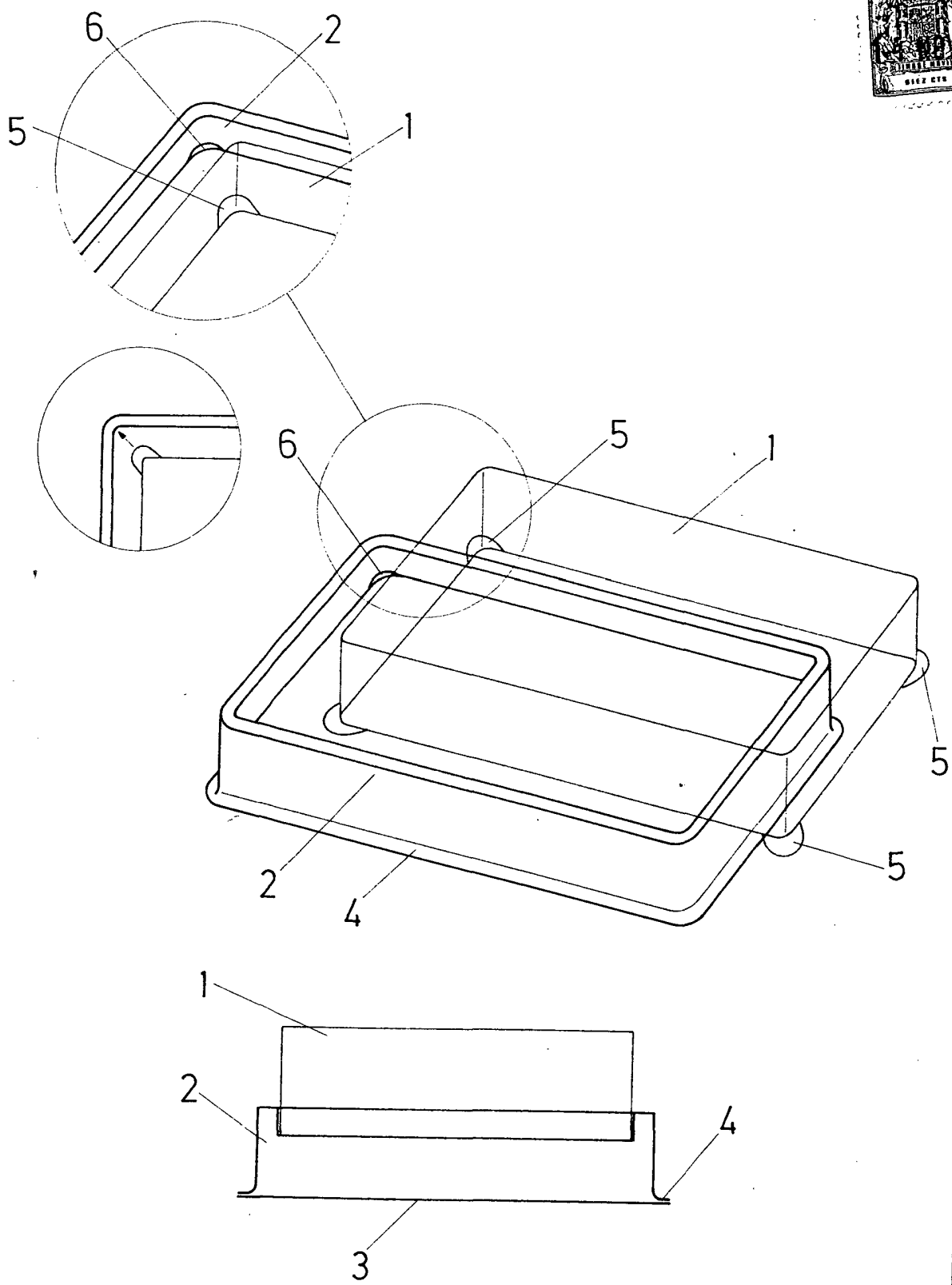

MADRID, 14 NOV 1972

JAIME ISERN

[Handwritten signature]