

185651
185651

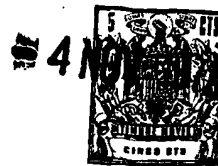

M O D E L O
D E
U T I L I D A D

a favor de MIKMIK, S. A., entidad española, domiciliada en Barcelona, calle Industria, 295, por "JUEGO DE TIRO".

- . -

MEMORIA DESCRIPTIVA

La presente invención se refiere a un juego de tiro que permite establecer competiciones entre varios jugadores, sin que el juego entrañe peligro alguno para los que lo practican.

5. No cabe duda que los juegos que permiten ejercitar la puntería de los niños tienen un gran atractivo para los mismos. Por otra parte, el juego con las canicas siempre ha estado arraigado en los pequeños. Por todo ello se ha ideado el juego objeto de la invención, en el que intervienen las canicas como cuerpos lanzables para ejerci-
- 10.

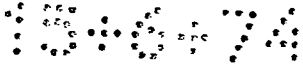

185651

tar la puntería en un blanco sumamente original.

- El juego de tiro en cuestión consta de una caja abierta frontalmente, en cuyo interior están montadas una serie de cubetas oscilantes, que tienden a mantenerse volcadas, las cuales están dotadas de medios de enganche con sendos dispositivos de retención que tienden a mantenerse en la posición de enclavamiento con las cubetas en cuya posición éstas se mantienen derechas. Estos dispositivos están unidos a sendas palancas, con el extremo situado frente a una abertura inferior de la caja y dotado de una cabeza ensanchada que constituye diana, susceptible de ser golpeada por objetos rodantes lanzados por los jugadores, mientras que en el borde inferior de la abertura frontal arranca una pista curvada que finaliza por encima de las cubetas.
- 5.
- 10.
- 15.

Los objetos lanzados por los jugadores son, de preferencia, bolas pesadas que al golpear la cabeza de alguna de las palancas, la desplazan de forma que se desbloquea el fiador que mantiene erguidas a las cubetas.

- 20.
- En la posición erguida las cubetas presentan su boca superior de forma que ocupan conjuntamente todo el ancho de la pista curvada, cuya pista guía a las bolas que no han dado en la diana y penetran libremente por la entrada de la caja, hasta el interior de las cubetas.
- 25.
- En la posición abatida, las cubetas se vuelcan de forma que su abertura superior queda por encima de la pista curvada, por la que caen las bolas que se encontraban en el interior de la cubeta.



De cada cubeta se prolonga una aleta con una abertura, en la que engarza un gancho solidario de la palanca y que constituye el dispositivo fiador, cuya aleta finaliza en una oreja saliente que, en la posición abatida de la cubeta, constituye pulsador de accionamiento para devolverla a la posición erguida.

5.

Las cubetas se hallan situadas frente a una pared transparente de la caja, que permite observar su contenido.

La caja está dotada de unas aberturas superiores situadas encima de las cubetas en la posición erguida, que permiten colocar las bolas u otros objetos en su interior.

10.

Las cubetas son de distinto tamaño, y las palancas correspondientes presentan la cabeza-diana de superficie inversamente proporcional a su tamaño.

La pista curvada está formada por una lámina flexible desmontable.

15.

Esta lámina está dotada de cortes en sus extremos que dan lugar a la formación de orejas taladradas susceptibles de ser atravesadas por clavijas que ajustan en orificios de la caja, cuyas paredes laterales presentan salientes de guía y retención de la pista.

20.

Las paredes de la caja presentan medios para el montaje de tabiques que prolongan la profundidad de la misma.

Para la mejor comprensión de cuanto queda descrito en la presente memoria, se acompañan unos dibujos en los que, tan sólo a título de ejemplo, se representa un caso práctico de realización del objeto de la invención.

25.

10074

185651

- 4 NOV



5. En dichos dibujos, la figura 1 es una vista en perspectiva del despiece del juego; la figura 2 es una sección transversal del juego una vez montado, apareciendo en línea de trazos la posición de una cubeta volcada, y en trazo fijo la posición erguida; la figura 3 es una vista en perspectiva frontal de la caja montada y con el juego en pleno desarrollo; y la figura 4 es una vista en perspectiva posterior.

10. El juego de tiro descrito consta en los dibujos de una caja -1- abierta frontal y posteriormente, con una ventana transversal cerrada por una pared transparente -2- y una abertura inferior -3-. En el interior de la caja, y frente a la pared transparente -2-, están montadas tres cubetas -4-4a-, la central mayor que las dos extremas, todas ellas articuladas por puntos inferiores -5-. Estas cubetas presentan una aleta inferior -6- acodaada en forma de gancho, dotada de una abertura -7- y de una prolongación frontal -8- a modo de pulsador, que sobresale por una abertura -8a-.

15. Debajo de cada cubeta está articulada por puntos -9- una palanca de primer género -10-, cuyo extremo superior presenta un gancho -11- y el inferior queda situado frente a la abertura -3-, rematado por un disco -12- y una placa cuadrangular -12a-, la mayor y las dos menores, respectivamente. Las aletas -6- están situadas frente a unas aberturas -13- de la caja.

20. Por su parte las cubetas -4-4a- están abiertas superior y frontalmente. La caja presenta unas ventanas -14-



situadas encima de la cara abierta superior de las cubetas -4-4a-. En el canto posterior de las paredes laterales de la caja -1- se acoplan sendos tabiques -15-, por medio de pestañas -16- que ajustan en encajes -17-.

5. El fondo y la cara posterior de la caja está ocupado por una lámina arqueada -18-, dotada en los bordes extremos de cortes -19- que dan lugar a la formación de pestañas -20-, provistas de orificios -21-, atravesados por clavijas -22- que se enchufan en manguitos -23- que sobresalen de la cara interna de la caja. Los tabiques -15- presentan unos tetones -24- que constituyen topes de apoyo para el borde de la lámina -18- en la posición de uso (figura 2).

10. El juego está completado por unas bolas pesadas -25- que utilizan los jugadores.

15. El juego se practica del modo siguiente: Las cubetas -4-4a- se sitúan en posición erguida, de forma que el gancho -11- engarza en la abertura -7- de la aleta -6-. En el interior de las cubetas se soloca un número determinado de bolas -25- y los jugadores, a una distancia convenida disparan sus bolas intentando hacer blanco en el disco -12- o placas -12a-. Las bolas que no consiguen dar en el blanco recorren la lámina curvada -18-, que se constituye en pista de deslizamiento, y al llegar a la altura de la cara superior de las cubetas, caen en su interior. Cuando una bola consigue hacer blanco en -12-12a-, hace oscilar a la palanca -10-, de forma que el gancho -11- libera a la aleta -6- y la cubeta, debido a su propio peso y al de las bolas que

20.

25.

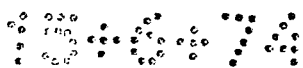

185651



5. se hallan en su interior, se vuelva hacia atrás y las bolas caen sobre la pista -18- saliendo por la abertura frontal -3-. Cuando una cubeta -4-4a- ha volcado, la aleta -8- sobresale por la abertura -8a-, de forma que, presionando sobre la misma, es posible situar de nuevo a la cubeta en su posición erguida.

El juego admite unas reglas diversas, pero esencialmente se entiende que el jugador que consiga más dianas irá cobrando más bolas, hasta ganar la partida.

10. Conviene destacar que la cubeta central -4- es mayor que las laterales -4a-, de forma que tiene más probabilidades de contener bolas. Por ello la diana-12- de la misma es algo menor que las otras -12a-, a fin de dificultar el impacto.

15. Serán independientes del objeto de la invención, los materiales empleados en la construcción de las distintas piezas que componen el juego, formas y dimensiones de las mismas y cuantos detalles accesorios puedan presentarse, siempre y cuando no afecten a su esencialidad.

- . -

N O T A

20. Se reivindica como objeto del presente modelo de utilidad:

1. Juego de tiro, caracterizado porque consta de una caja abierta frontalmente, en cuyo interior están

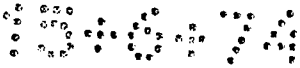

185651

- 4 NOV



por dicha pista saliendo al exterior.

5. Juego de tiro, según las reivindicaciones 1 a 4, caracterizado por el hecho de que cada cubeta se prolonga en una aleta con una abertura en la que engarza un gancho solidario de la palanca y que constituye el dispositivo fiador, cuya aleta finaliza en una oreja saliente que, en la posición abatida de la cubeta, constituye un pulsador de accionamiento para devolverla a la posición erguida.
10. 6. Juego de tiro, según las reivindicaciones 1 a 5, caracterizado por el hecho de que las cubetas se hallan situadas frente a una pared transparente de la caja, que permite observar su contenido.
15. 7. Juego de tiro, según las reivindicaciones 1 a 6, caracterizado por el hecho de que la caja está dotada de unas aberturas superiores situadas encima de las cubetas en su posición erguida que permiten colocar las bolas u otros objetos en su interior.
20. 8. Juego de tiro, según las reivindicaciones 1 a 7, caracterizado por el hecho de que las cubetas son de distinto tamaño y la cabeza-diana de la palanca correspondiente de superficie inversamente proporcional a su tamaño.
25. 9. Juego de tiro, según las reivindicaciones 1 a 8, caracterizado por el hecho de que la pista está formada por una lámina flexible desmontable.
10. Juego de tiro, según las reivindicaciones 1 a 9, caracterizado por el hecho de que los extremos de la lámina están dotados de unas aletas taladradas susceptibles

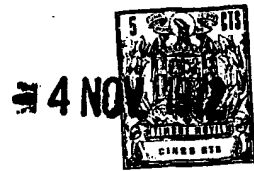

185651

de ser atravesadas por clavijas que se enchufan en alojamientos de la cara interna de la caja, mientras que las paredes laterales de la misma están dotadas de topes que guían la posición correcta de la pista.

5. 11. Juego de tiro, según las reivindicaciones 1 a 10, caracterizado por el hecho de que las paredes laterales de la caja presentan medios para el montaje de tabiques que prolongan la profundidad de la misma.

12. Juego de tiro.

10. La presente memoria descriptiva consta de nueve hojas foliadas escritas a máquina por una sola cara.

Barcelona, 4 de noviembre de 1972

MIKMIK, S. A.

p.a. L. PONTI

PP



FIG. 1

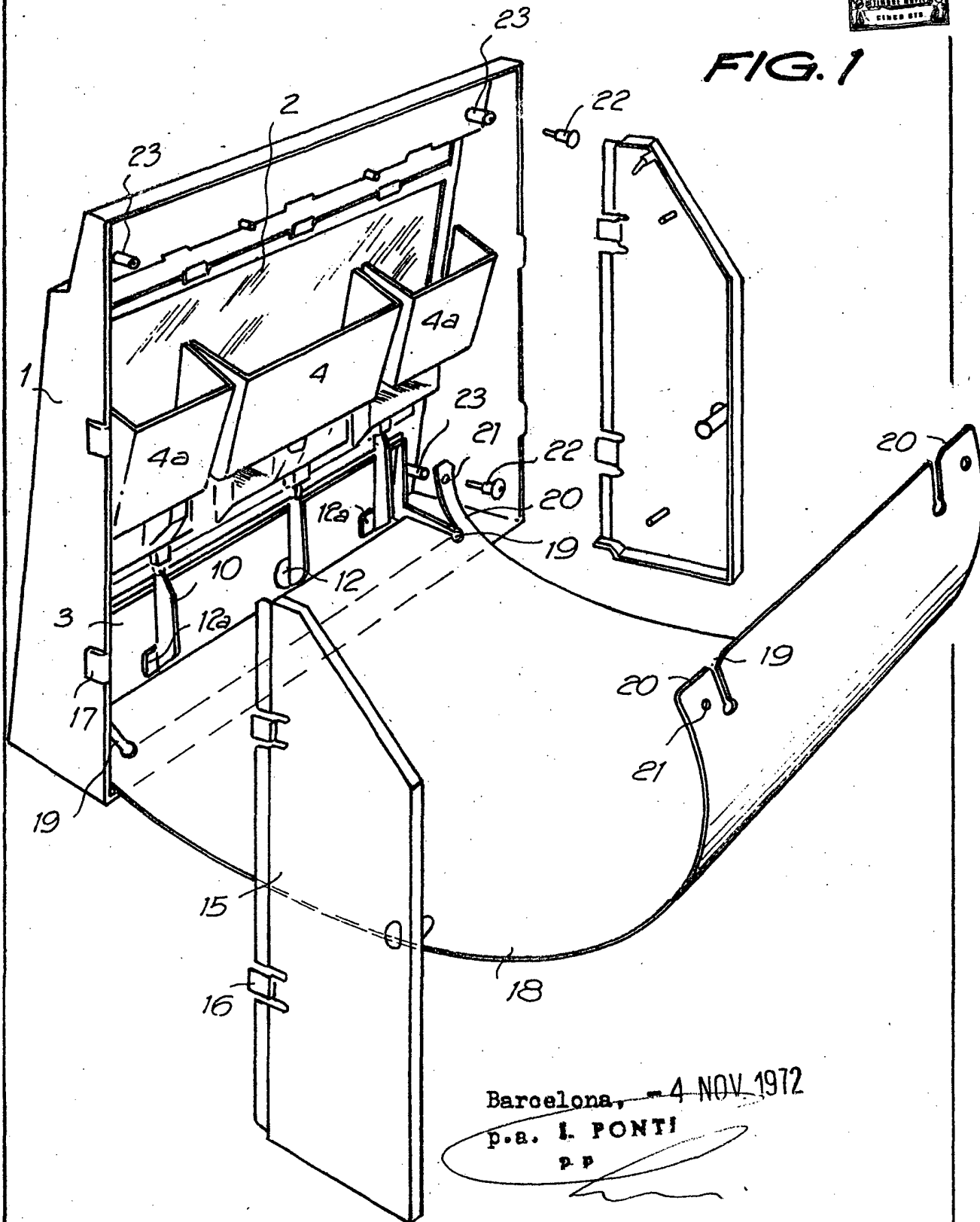

22749/3

Barcelona, 4 NOV 1972
p.a. I. PONTI
P.P.



FIG. 2

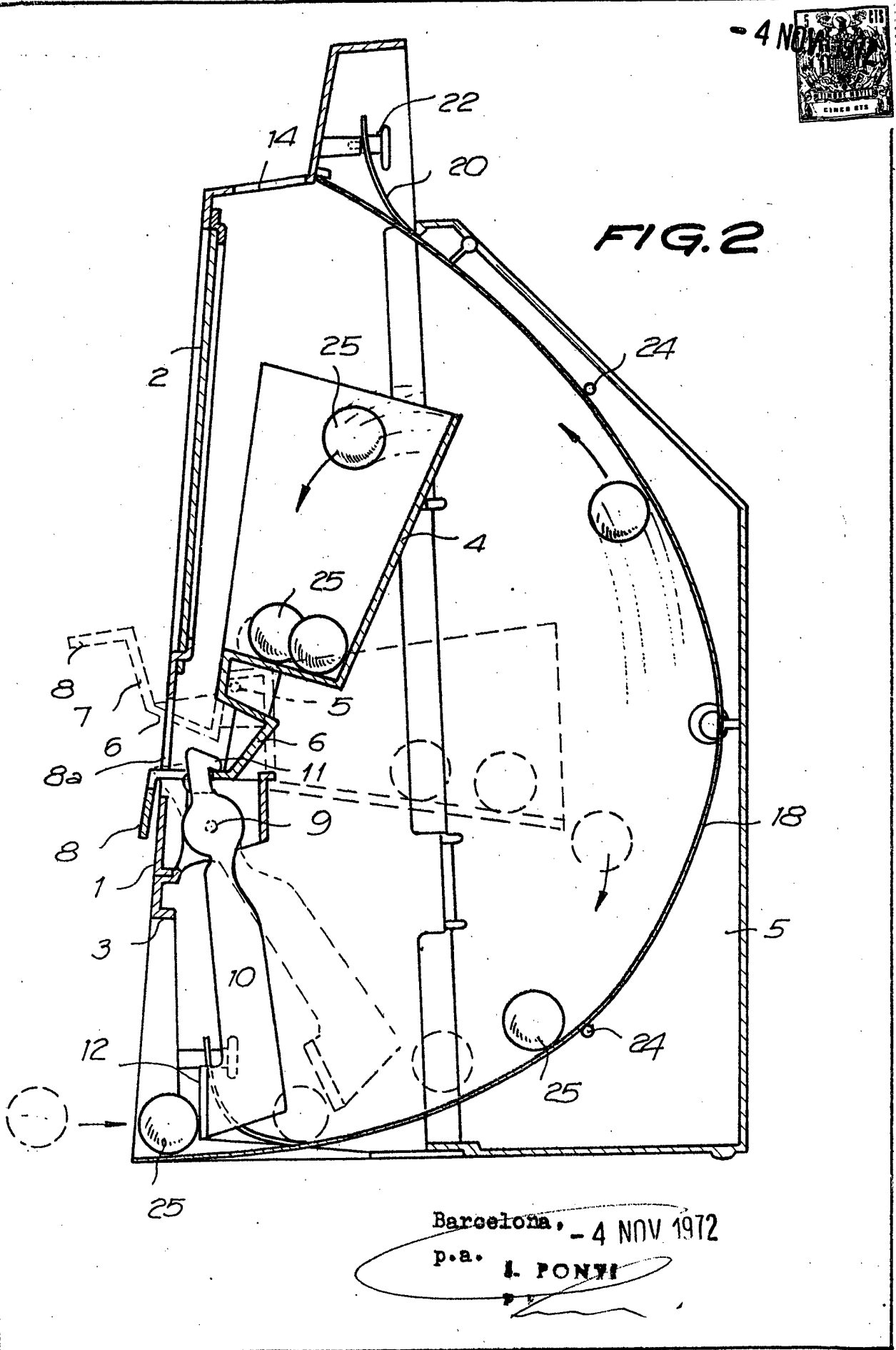

C/64177

Barcelona, - 4 NOV 1972

p.a. I. PONTI

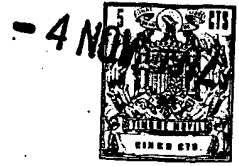
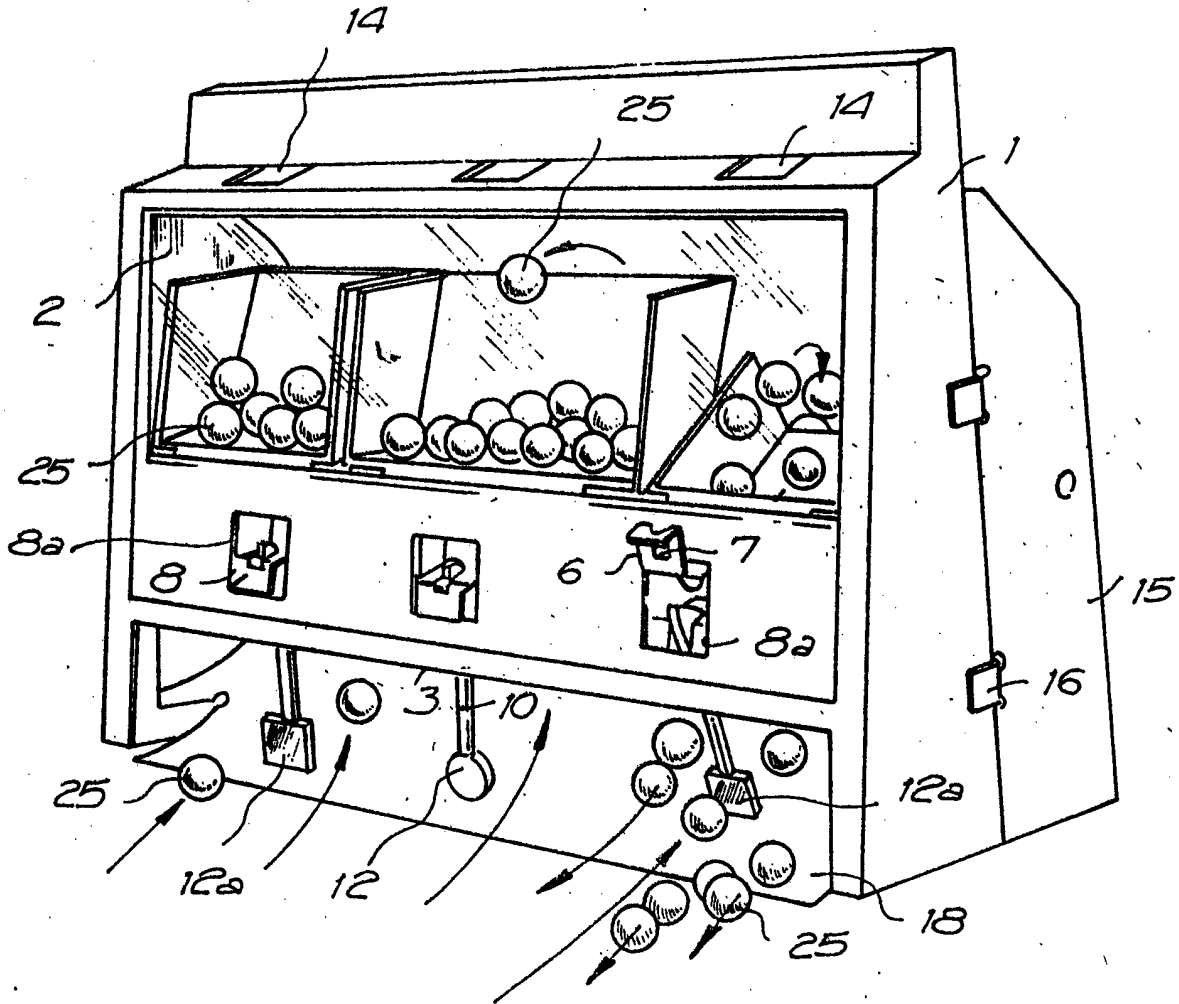
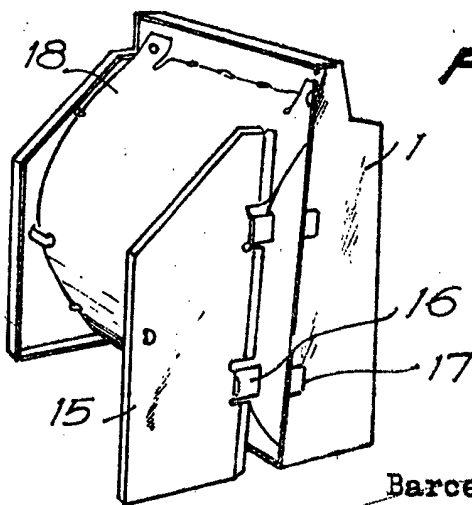

FIG. 3



2214912

FIG. 4



Barcelona, - 4 NOV. 1972
p.a. L. PONYI