

27-12-74

185644

185644

- 4 NOV



RVD

MODELO DE UTILIDAD

por 20 años

por "PORTABARRAS DE COSMÉTICO", a favor de D. Francisco CASTEJÓN Ventura, de nacionalidad española, domiciliado en BARCELONA - Córcega, 555, 6º 2ª.

=====

MEMORIA DESCRIPTIVA

El presente Modelo de Utilidad se refiere a un estuche para alojamiento y protección de una barra de cosmético, tal como una del tipo lápiz pintalabios, que se caracteriza porque la barra en cuestión es escamoteable, y por tener el estuche en cuestión una configuración de caja circular que, por giro de sus dos partes asociadas, produce la salida o retracción de la citada barra.

El movimiento de extracción e introducción de la barra sustentada por un soporte interior se consigue mediante un dispositivo de tetón y doble guía curvilínea, de suerte que el primero se ve obligado a describir una trayectoria que determina su posición entrante o saliente, así como múltiples situaciones intermedias, de acuerdo con las de los dos componentes de la caja.

15. Para facilitar la explicación, se acompaña a



la presente memoria unos dibujos en los que se ha representado, a título de ejemplo ilustrativo y no limitativo, un caso de realización de un portabarras de cosmético, según los principios de las reivindicaciones.

5. En los dibujos:

La figura 1 es una vista interior de la tapa del estuche, la figura 2 una sección meridiana del mismo y la figura 3 una vista del interior de la caja propiamente dicha.

10. La figura 4 es otra sección meridiana por un plano perpendicular al que produce la de la segunda figura.

Los elementos designados con números en los dibujos corresponden a las partes siguientes:

15. -1-, base de la caja, bordeada por las paredes cilíndricas -2-, sobre las que se aplica la tapa -3-, de modo que la zona de unión se establece mediante los nervios -4- entrantes y salientes; -5- y -6-, guías rectilíneas, simétricamente dispuestas en la cara interna del fondo -1-, entre las que queda situado el soporte -7- de la barra de cosmético, dotado de un tetón -8- que se introducirá entre las guías -9-, derivadas de la cara interna de la tapa -3- y adoptando una configuración de 3, como se ve en la figura 1; -10-, saliente alabeado en la periferia de la tapa, destinado a cerrar la abertura -11- existente en la periferia -2- de la caja cuando la barra se halla introducida en el estuche, en tanto que, cuando se inicia el movimiento para la salida de la barra, se desplaza el elemento -10- que cerraba su salida; la abertura -11- será ventajosamente circular y de diámetro li-

12474

185644



geramente superior al de la barra.

El acoplamiento de los nervios periféricos -4- permite la rotación de los dos componentes del estuche y el desplazamiento simultáneo del soporte -7- por efecto

5. del obligado deslizamiento de su tetón -8- entre las guías -9-, y la forma simétrica de éstas determinará que, a sen tidos opuestos de rotación de las partes del estuche, co rrespondan sentidos distintos de desplazamiento de la ba rra.

10. El estuche formado por las piezas -1-, -2- y -3- se realizará de material plástico de resistencia, aca bado y coloración convenientes.

Las caras externas del estuche podrán comportar una decoración adecuada a la naturaleza del dispositivo.

15. Todo cuanto no afecte, altere, cambie o modifi que la esencia del portabarras descrito, será variable a los efectos del actual Modelo.

N O T A.

Se reivindica como objeto de este registro por

20. Modelo de Utilidad:

1.- Portabarras de cosmético, caracterizado esencialmente por estar constituido por un estuche en forma de caja aplanada, una de cuyas bases posee, en su cara interna, dos guías rectilíneas y paralelas, simétricamen-

25. te situadas respecto al centro y destinadas a la contención de un soporte prismático de la barra de cosmético, susceptible de realizar un desplazamiento diametral y su salida al exterior a través de un orificio practicado en las paredes laterales de la caja, poseyendo el soporte de

30. la barra un tetón destinado a introducirse y desplazarse

27-12-74

105644

- 4 -

- 4



entre unas guías curvilíneas que tienen la forma de un 3 simétrico, y se derivan de la cara interna de la tapa del estuche, acoplada por su periferia a la caja mediante unos nervios anulares en sus bordes, figurando en la propia ta
5. pa un saliente alabeado destinado a tapar el orificio de salida de la barra cuando ésta permanece introducida.

Sean cuales fueren las circunstancias que concurran en la esencialidad del Modelo de Utilidad, definido en la anterior reivindicación, cuyo objeto es:

10. 2.- "PORTABARRAS DE COSMÉTICO".

Consta la presente memoria de cuatro hojas foliadas, mecanografiadas por una sola cara y de los dibujos adjuntos.

Barcelona, - 4 NOV. 1972

15. P.A. de D. Francisco CASTEJÓN Ventura,

ALFONSO DURÁN
P. P.

Fdo.: Luis Durán Benejam

FE/mo.

FIG. 1

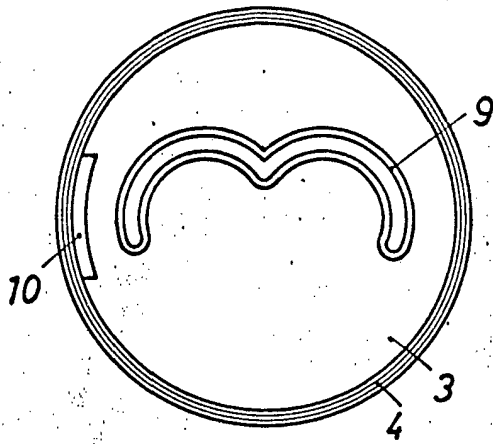

FIG. 2

- 4

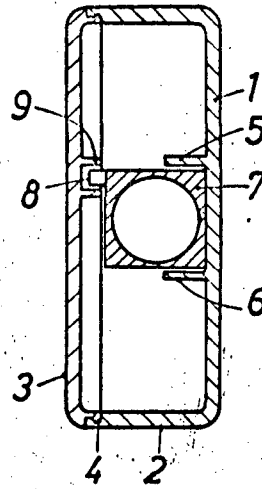

FIG. 3

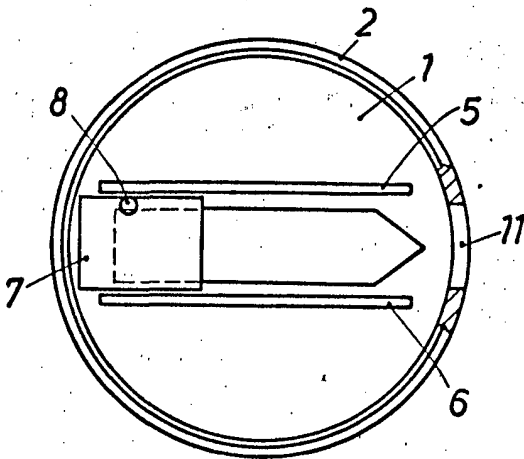
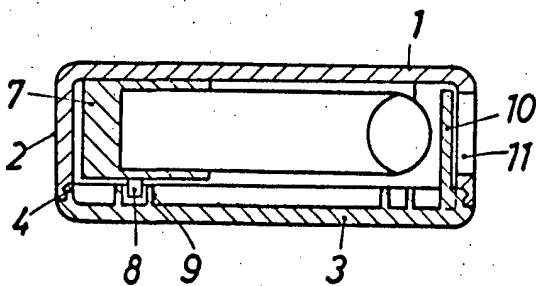

FIG. 4



BARCELONA, - 4 NOV. 1972

P.A. ALFONSO DURÁN
p. p.

Fdo.: Luis Durán Benejans

ESCALA VARIABLE