



185637

M O D E L O  
D E  
U T I L I D A D

a favor de Don Amadeo MAGRIÑÁ MASDEU, de nacionalidad española, residente en Barcelona, Calle Cros, 18, por "BANDA PARA JUEGOS DE SOBREMESA".

- . -

## MEMORIA DESCRIPTIVA

La presente invención se refiere a una banda para cierto tipo de juegos de sobremesa, cuya realización, muy sencilla y económica, viene a solventar los problemas de construcción inherentes al aludido tipo de juego.

5. En efecto, existen multiplicidad de juegos que se llevan a cabo mediante el impulso de un elemento rodante que se desplaza sobre un tablero con el fin de ser colocado o introducido en unos puntos determinados preestablecidos por las reglas del juego de que se trate. Dentro de
10. esta gama de juegos existen aquellos cuyas normas permiten

130674

105637



u obligan a que dicho elemento rodante percuta en uno, o varios de los lados que rodean el tablero de juego, con el fin de conseguir un desplazamiento de la aludida pieza móvil, sea para eludir obstáculos o para cumplir una norma impuesta por la regla del juego.

5.

Para este tipo de juegos es preciso conseguir una banda elástica que rodee al tablero de juego, totalmente lisa, es decir sin puntos de unión ni soldadura, con el fin de proporcionar una superficie de rebote sin defecto alguno que pudiera modificar la trayectoria del elemento rodante en el caso de que incidiera en algún punto irregular de la banda.

10.

Según puede deducirse de cuanto a continuación se pasa a describir, la banda objeto de la presente invención constituye la más perfecta solución para estos juegos.

15:..

La indicada banda se caracteriza esencialmente por el hecho de estar constituida por una tira sensiblemente elástica, la cual se acopla a unos soportes apropiados que la mantienen tensa delimitando el tablero de juego.

20..

Tales soportes están constituidos por una serie de salientes verticales, distribuidos regular o irregularmente alrededor del limite de la superficie del tablero de juego, contra cuya parte posterior se apoya la tira elástica continua ya citada.

25.

Estos salientes están dotados en su dorso de unas guías y topes para determinar la correcta posición de apoyo de la tira elástica.

Los dibujos adjuntos muestran tan sólo a título



de ejemplo, no limitativo del alcance de la presente invención, un caso práctico de realización de una banda para juegos de sobremesa.

5. En dichos dibujos, la figura 1 muestra en perspectiva un despiece de los elementos que forman la banda; la figura 2 es una vista en perspectiva de un tablero de juego que tiene montada una banda según las características de la que nos ocupa; y la figura 3 es una sección longitudinal de un fragmento del tablero, referido a un detalle de uno de los soportes que mantiene tensa y en posición colocada la tira elástica que forma la banda.
- 10.

Así, pues, según la representación de los dibujos, que responden a una realización preferida, la banda para juegos de sobremesa objeto de la invención está constituida por la tira -1- continua, formada por un material sensiblemente elástico, la cual, en su posición de uso, queda colocada limitando el tablero de juego -2- y paralela a las aletas -3- que circundan al mismo.

15.

La posición de uso anteriormente indicada se consigue mediante la colaboración de los salientes -4- que sobresalen verticalmente de las cuatro esquinas del tablero de juego -2- sobre cuya zona dorsal se apoya la cinta elástica -1-, manteniéndola tensada correctamente para que rebote en ella el elemento rodante -5- según muestra la figura 2 de los dibujos.

20.

25.

Estos salientes -4- están dotados posteriormente de la ranura -6- a la que se acopla la tira elástica -1-, constituyéndose en un elemento de guía para su posición



185637

colocada. Estos salientes -4- están asimismo dotados por su extremo superior de los topes -7- que impiden la salida fortuita de la tira -1- en el caso de un movimiento brusco del tablero de juego.

5. Serán independientes del objeto de la presente invención los materiales que forman los elementos constitutivos de la banda para juegos de sobremesa, así como las formas y dimensiones, tanto absolutas como relativas, de los mismo, y, en consecuencia, todo cuanto no afecte a su esencialidad.
- 10.

- . -

## N O T A

Se reivindica como objeto del presente modelo de utilidad:-

1. Banda para juegos de sobremesa, caracterizada por el hecho de que consta de una tira elástica mantenida tensa mediante soportes apropiados y que limita el tablero de juego.
15. 2. Banda para juegos de sobremesa, según la reivindicación anterior, caracterizada por el hecho de que el tablero de juego presenta en el límite de la superficie una serie de salientes contra los que se apoya una tira elástica continua.
20. 3. Banda para juegos de sobremesa, según las reivindicaciones 1 y 2, caracterizada por el hecho de que los

13:6:74

- 5 7185637

- 3



salientes están dotados en el dorso de guías y topes para determinar la posición de apoyo de la tira elástica.

4. Banda para juegos de sobremesa.

La presente memoria descriptiva consta de cinco hojas foliadas, escritas a máquina por una sola cara.

Barcelona, 3 de Noviembre de 1.972

Amadeo MAGRIÑÁ MASDEU

p.a.

Vertical column of Braille characters on the left margin.

22012/1  
485037

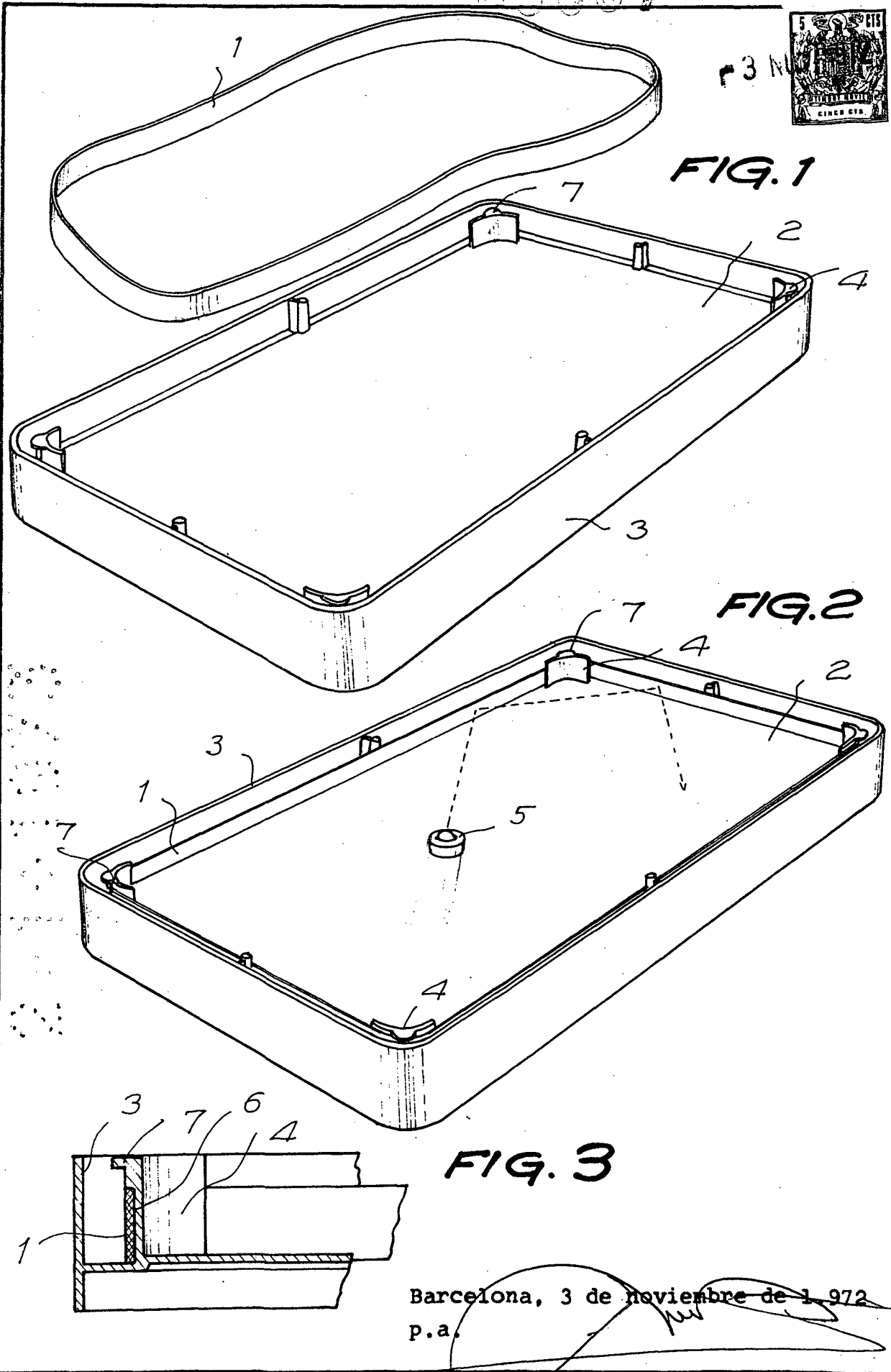

22012/1

Barcelona, 3 de noviembre de 1972  
p.a.