

4-10-74



185600

MODELO DE UTILIDAD

por 20 años

A favor de JANE, S. A., sociedad mercantil española,  
domiciliada en BARCELONA, Cartagena, 203. - - - - -  
por: "REPOSAPIES PERFECCIONADO PARA COCHES-SILLA  
INFANTILES". - - - - -

MEMORIA DESCRIPTIVA

El presente modelo de utilidad hace referencia  
a un reposapiés perfeccionado para coches-silla infantiles  
que, en virtud de su especial constitución, resulta  
5 notablemente ventajoso con relación a los usuales.

En este sentido, es necesario considerar que  
los reposapiés usuales consisten, en su mayoría, en un  
emparrillado de varillas provisto de dos brazos laterales  
mediante los que se vincula al asiento del vehículo. Estos  
10 emparrillados son constructivamente complicados y su



montaje en el coche-silla es un tanto laborioso, todo lo cual repercute desfavorablemente en el coste del vehículo. Por otra parte, son relativamente voluminosos y sobresalen de modo que ocupan un espacio importante, contribuyendo, además, a aumentar el peso del coche-silla.

Estudiadas las referidas deficiencias, se ha llegado a la obtención del reposapies objeto de este modelo de utilidad con el que se eliminan aquéllas y que, con tal fin, consiste en una monopieza moldeada de un material plástico oportuno y que tiene la forma de una placa oblonga cuya cara inferior presenta en prolongación unas pinzas que encajan a presión elástica sobre un elemento transversal delantero inferior del vehículo, en cuyo elemento descansa el reposapies. El mismo comprende dos entrantes extremos que encajan sobre los brazos laterales delanteros del bastidor del coche-silla, con lo que se evita el giro del reposapies sobre el elemento en el que descansa y se impide el desplazamiento lateral del propio reposapies.

Con el fin de facilitar la explicación, se acompaña a la presente memoria descriptiva una hoja de dibujos en la que se ha representado un caso práctico de realización, el cual se cita sólo a título de ejemplo no limitativo del alcance del presente modelo de utilidad.

En dichos dibujos:

La figura 1 es una vista lateral que ilustra el reposapies en sección montado en el bastidor del correspondiente coche-silla infantil.

La figura 2 es un detalle que muestra el repo-

10474

11500



sapias en sección longitudinal igualmente montado en el bastidor del vehículo.

De conformidad con las ilustraciones, el reposapias que se describe está constituido por una monopieza -1- moldeada de un material plástico conveniente y cuya forma es la de un cajetín alargado y de pequeña profundidad de cuyo fondo se derivan unas pinzas -2- constituidas por pares de pestañas enfrentadas que en el borde presentan un biselado interno -3-, mientras que en la cara interior tienen sendos entrantes que juntamente determinan una acanaladura de sección circular -4-. El cajetín -1- se dispone en posición invertida y sus pinzas se aplican sobre el eje -5- de las ruedas delanteras del coche-silla correspondiente. La colocación es facilitada por los biselados -3- y el eje -5- encaja en la acanaladura -4-, en la que el mismo entra a presión elástica, con lo que el cuerpo monopieza -1- queda firmemente sujeto sobre dicho eje.

El cuerpo -1- tiene en sus extremos sendas prolongaciones -6- dirigidas hacia arriba y en las que están formadas respectivas canales inclinadas en las que encajan los brazos laterales delanteros -7- del bastidor del vehículo a los que va unido el eje -5-, con lo que se impide el giro del cuerpo -1- y el desplazamiento hacia los lados sobre dicho eje, resultando estabilizada la posición del reposapias.

El cajetín -1- tiene en el fondo una pluralidad de nervios -8- en forma de rejilla que cooperan con las paredes longitudinales del propio cajetín a proporcionar al mismo la rigidez necesaria para impedir su flexión



al aplicar los pies sobre la superficie superior de apoyo. Esta superficie ostenta unos nervios longitudinales -9- que evitan el deslizamiento de los pies y reducen el desgaste del reposapiés.

5                   Es interesante insistir en el hecho de que este reposapiés es de constitución muy sencilla y de que su montaje en el coche-silla se puede efectuar con gran facilidad, mediante el encaje a presión de las pinzas -2- sobre el eje -5- de las ruedas delanteras y  
 10 el encaje de las prolongaciones extremas acanaladas -6- sobre los brazos laterales -7- del bastidor vinculados a dicho eje. No obstante, en el reposapiés existen unos orificios -10- aptos para la colocación de remaches destinados a inmovilizar el propio reposapiés sobre el  
 15 eje -5- en el caso de que no se empleen las prolongaciones acanaladas de bloqueo -6- citadas. De todas maneras, esta sujeción es notablemente más sencilla que la de los reposapiés existentes en el mercado. Además, el reposapiés no constituye obstáculo alguno para la marcha del  
 20 vehículo ni para su plegado porque no sobresale, dado que consiste prácticamente en una simple placa angosta dispuesta sobre el eje de las ruedas delanteras que, por otra parte, constituye un elemento ligero y decorativo, al contrario de los reposapiés clásicos y empleados en  
 25 general.

El modelo, dentro de su esencialidad, puede ser llevado a la práctica en otras formas de realización que difieran tan sólo en detalle de la indicada únicamente a título de ejemplo, a las que alcanzará asimismo la  
 30 protección que se recaba. Podrá, por tanto, fabricarse

1000000

1000000



el reposapiés de referencia en cualquier configuración y tamaño y con los materiales y medios más convenientes, por quedar todo ello comprendido en el espíritu de las siguientes reivindicaciones.

5

N O T A

Se reivindica como objeto del presente modelo de utilidad:

1.- Reposapiés perfeccionado para coches-silla infantiles, caracterizado esencialmente por el hecho de consistir en un cuerpo monopieza moldeado según una placa alargada en cuya cara inferior comprende unas pinzas que encajan a presión elástica sobre un elemento transversal delantero inferior del vehículo, en cuyo elemento descansa el citado cuerpo monopieza, de manera que queda sujeto en el coche-silla.

2.- Reposapiés perfeccionado para coches-silla infantiles, según la reivindicación anterior, caracterizado por el hecho de estar provisto en sus extremos de sendas acanaladuras en las que encajan los brazos laterales delanteros del bastidor, con lo que se evita el giro del reposapiés y sus desplazamientos laterales sobre el elemento transversal citado, estabilizándose, por tanto, la posición del reposapiés.

3.- REPOSAPIÉS PERFECCIONADO PARA COCHES-SILLA INFANTILES.

10000000

10000000

13



Consta la presente memoria descriptiva de seis hojas mecanografiadas, foliadas, numeradas y escritas por una sola cara, acompañada de una lámina de dibujos.

Madrid, a **13 NOV. 1972**

JANE, S.A.

P. A.

MANUEL M. M. M. M.

P. F.

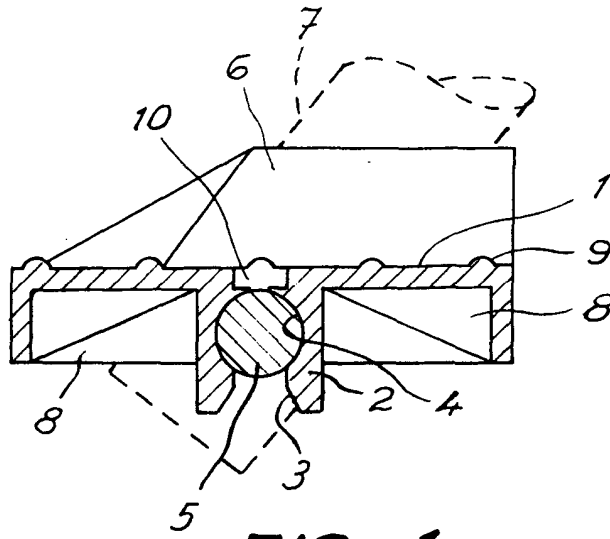

FIG. 1

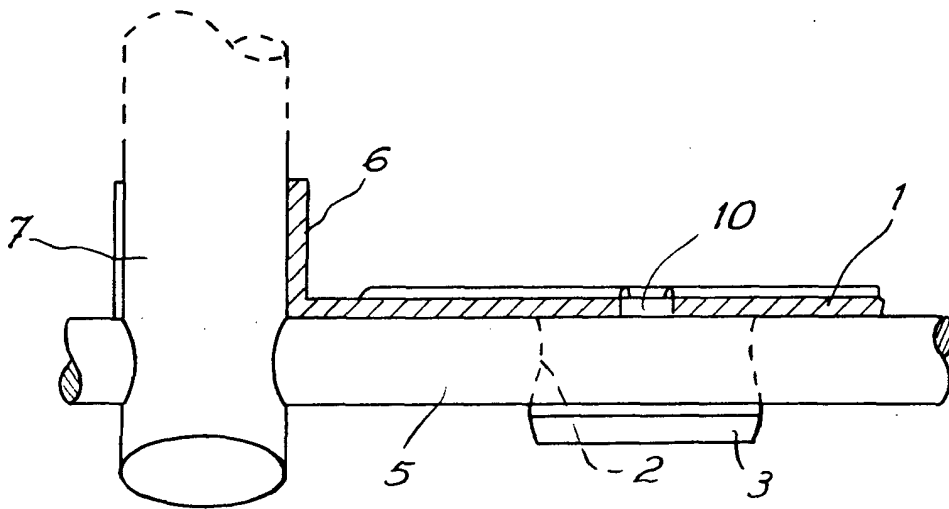

FIG. 2

Madrid, 10 de Noviembre 1972

MANUEL DE JANE  
P. P.