

185575

11



185575

## memoria descriptiva

### MODELO DE UTILIDAD

Que se solicita en España por veinte años,  
a favor de HERMANOS PASCUAL, S.R.C., de naciona  
lidad española, residente en Carretera de Logro  
ño nº 20 (ZARAGOZA), por: "DISPOSITIVO DOMESTI-  
CO DE DOBLE APLICACION".

- - - - -

185575

- 2 -



- El dispositivo doméstico que se preconiza admite la doble adaptación de sus características para aplicaciones de diferentes operaciones caseras.
- Este elemento sencillo y fácil de manejar, está representado por un dispositivo semiautomático el cual, en una de sus funciones, puede emplearse como exprime-limones, - naranjas o cítricos en general y adaptándole una pieza - de accesorio e invirtiendo la posición del anterior, se - consigue un adecuado elemento de batido.
- Una de las particularidades del modelo es la simplificación.
- Está constituido por un cuerpo, prácticamente en su totalidad, de material plástico, formado por un cuerpo colector que consta de un escalón interior periférico y un nervio de asiento y, en el borde superior, de una boquilla o vertedera.
- Otro detalle es que consta de una pieza intermedia tamiz y receptor del mecanismo dotada de un eje equicentro acondicionado para recibir la cabeza del exprimidor - y el núcleo aletado de batido.
- Finalmente, otra de las particularidades, se establece

185575

11 NOV 1952



- 3 -

de un cuerpo que actua de tapa, de receptor de los productos a exprimir y de medio impulsor para realizar la operación de exprimido.

5.-

Para dar una idea más amplia de las características del modelo, a continuación, hacemos referencia a la lámina de dibujos que a esta memoria se acompaña en la que, - de manera un tanto esquemática y tan solo por via de ejemplo, se representan los detalles preferidos del invento.

En los dibujos:

10.-

La figura 1ª, es una vista en sección según un plano vertical del conjunto.

La figura 2ª, es una vista en alzado del mismo conjunto.

15.-

La figura 3ª, es una vista en sección según un plano vertical de la adaptación del dispositivo en su segunda variante.

20.-

Aludiendo a dichas figuras, principalmente a la primera, veremos que el conjunto se compone de un cuerpo colector -1-, otro intermedio que de hace de tamiz y de receptor del mecanismo -2- y un elemento de cobertura -3- que está acondicionado para recibir el cítrico y para man-



... tener un alineamiento en sus funciones.

5.- El cuerpo colector, presenta, a una determinada altura un escalón -4-, y encima de éste un fino nervio circundante -la- que es donde descansa el cuerpo intermedio -2- y un pitorro o saliente de vertedera -5- que cuyo fondo respecto con el borde de dicho nervio -la- guarda una pequeña diferencia -5a- a modo de salida dosificada del contenido.

10.- El cuerpo intermedio -2- presenta en el fondo, una pluralidad de finas ranuras, agujeros o similares -6- que constituyen el fondo filtrante del tamiz que, equicentro, normal, consta de un manguito axial -7- en el que, también axialmente, va montado un vástago cilíndrico y hueco -8- que, interiormente, da cobijo a un resorte de torsión y/o amortiguación anclado o fijado por uno de sus extremos.

15.- En el extremo libre del mismo, va acondicionada la cabeza -lo-, hueca, para exprimir, que, facultativamente, rosca o monta en dicho extremo.

20.- La tapa -3-, en la parte superior, por dentro presenta una bóveda de forma semiesférica (casquete semiesférico)

11 NOV



Compuesto de una pluralidad de finos tabiquillos de - cantos generatrices perfectamente adecuada para recibir la mitad de un cítrico cualesquiera.

5.- Dicha tapa va guiada en el interior del filtro o tamiz -2- y por fuera presenta un faldón -12- que resulta parcialmente guiado por la parte exterior de dicho - tamiz -2-.

10.- Según la representación de la figura 1ª, basta acoplar el cítrico y empujar hacia abajo para producir el exprimido.

El resorte -9- cede a la presión manual arrastrando la cabeza -10- que girará por el efecto de torsión e instantaneamente impulsará hacia arriba, el conjunto.

15.- En la figura 3ª, corresponde a una variante de la aplicación del conjunto. Se ha suprimido la tapa -3- y el cuerpo intermedio o tamiz -2- se ha invertido. En el extremo del vástago -8-, hemos acoplado una cabeza o núcleo de aletas -13- que descansa por un saliente en el fondo de -1-. De esta forma presionando en el cuerpo -2- por efecto de torsión del resorte alojado en el interior

20.-



de 28- provocamos una rotación reversible de dicha cabeza -13- muy adecuada para el batido de productos que lo precisen.

5.- Una vez descrita convenientemente la naturaleza del modelo se hace constar a los efectos oportunos que el mismo no queda limitado a los detalles exactos de esta - exposición, sino que por el contrario en él se podrán - introducir aquellas modificaciones de detalle que las - circunstancias y la práctica pudieran aconsejar siempre y cuando no se alteren las características esenciales - 10.- del mismo que se resumen en las siguientes:

#### REIVINDICACIONES

15.- 1a "DISPOSITIVO DOMESTICO DE DOBLE APLICACION", formado por un conjunto de material plástico que se caracteriza al estar formado por tres partes principales, una - que constituye el colector acondicionado para recibir otra intermedia que sirve de tamiz y de punto de recepción del mecanismo de accionamiento y una tapa acondicionada para 20.- recibir el producto a exprimir y para deslizar, en sentido vertical, caracterizándose además, por constar de una



5.11.11

cabeza de exprimido y núcleo de aletas para batido.

5.-

2ª "DISPOSITIVO DOMESTICO DE DOBLE APLICACION", conforme la anterior reivindicación, el colector se caracteriza porque consta de un escalón, y encima de un nervio periférico interior, a cierta altura, para acondicionamiento del tamiz, por simple asiento y, en el borde superior, un saliente a modo de vertedera, que presenta una escasa diferencia con el fondo de la boquilla para vertido del contenido, sin quitar el tamiz.

10.-

3ª "DISPOSITIVO DOMESTICO DE DOBLE APLICACION", conforme la 1ª y 2ª reivindicación, dicho tamiz presenta un fondo finamente ranurado y agujereado a modo de filtro y equicentro en sentido axial un manguito reforzado en el que va guiada una columna hueca que aloja un resorte fijado por uno de sus extremos y acondicionado en el extremo libre para recibir los elementos de exprimido y de batido.

15.-

4ª "DISPOSITIVO DOMESTICO DE DOBLE APLICACION", conforme la 1ª reivindicación, dicha tapa se caracteriza porque en el fondo de la misma presenta una boveda semiesférica formada por una pluralidad de tabiquillos de canto,

20.-

generatrices, para recibir el cítrico a exprimir y va -



guiado en el cuerpo del tamiz por dentro y, por fuera, -  
según un faldón interiormente vacío que guía sobre el -  
borde superior del mentado tamiz, actuando de exprimidor.

5.- 5ª "DISPOSITIVO DOMESTICO DE DOBLE APLICACION", supri-  
miéndose dicha tapa se caracteriza porque el tamiz se in-  
vierte de posición dotándose en el extremo libre de la -  
columna el núcleo de aletas, sobre cuyo terminal asienta,  
en el fondo del colector y presionando en el tamiz hace-  
mos girar éste para batir.

10.- 6ª "DISPOSITIVO DOMESTICO DE DOBLE APLICACION",  
Según se describe y reivindica en la presente memo-  
ria descriptiva que consta de ocho hojas mecanografiadas  
por una sola de sus caras y una lámina de dibujos que ilus-  
tran.

15.-

Madrid, 11 NOV. 1972

EL AGENTE OFICIAL,  
A. L. DE LA HERRERA

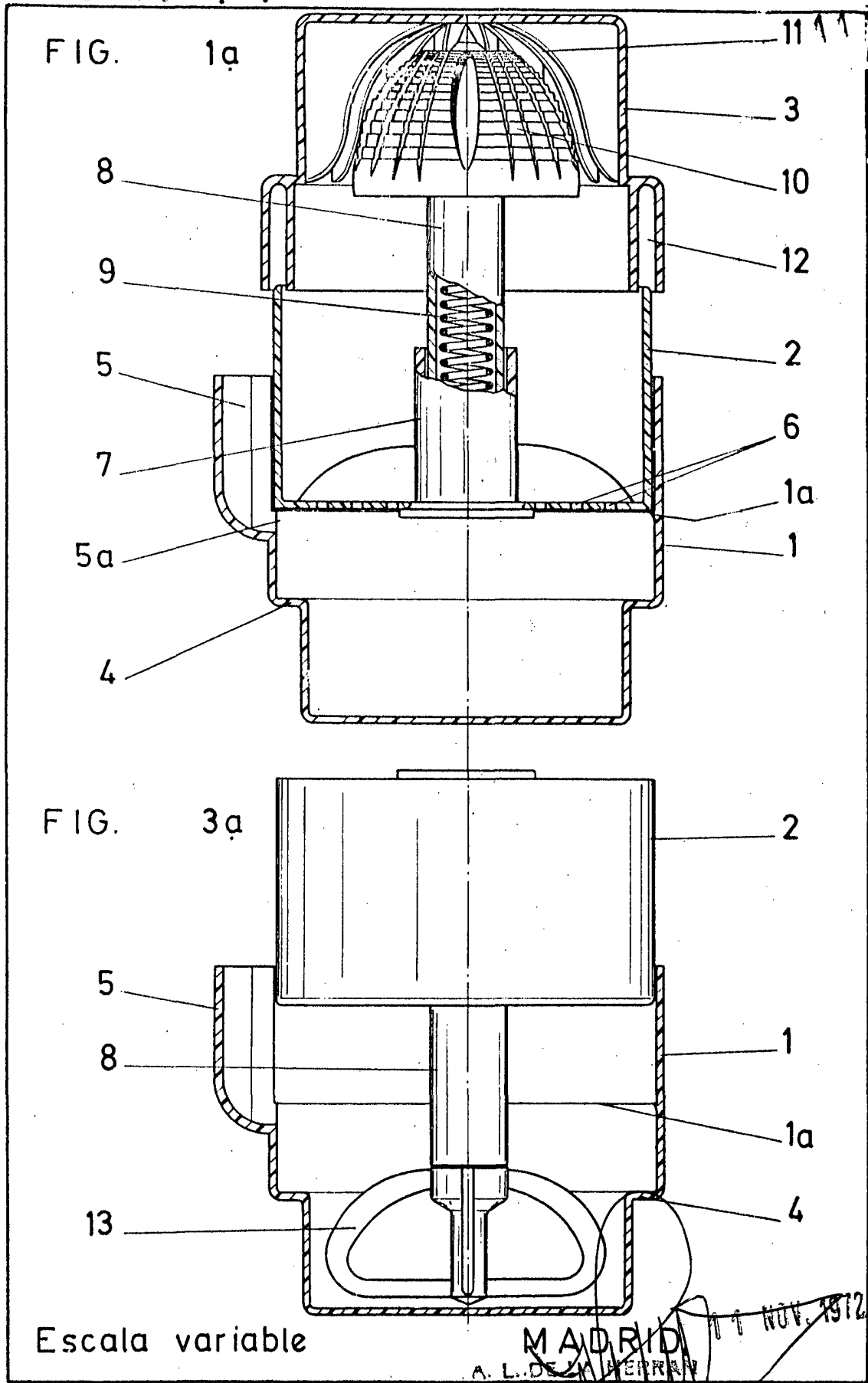



40307

FIG. 2a

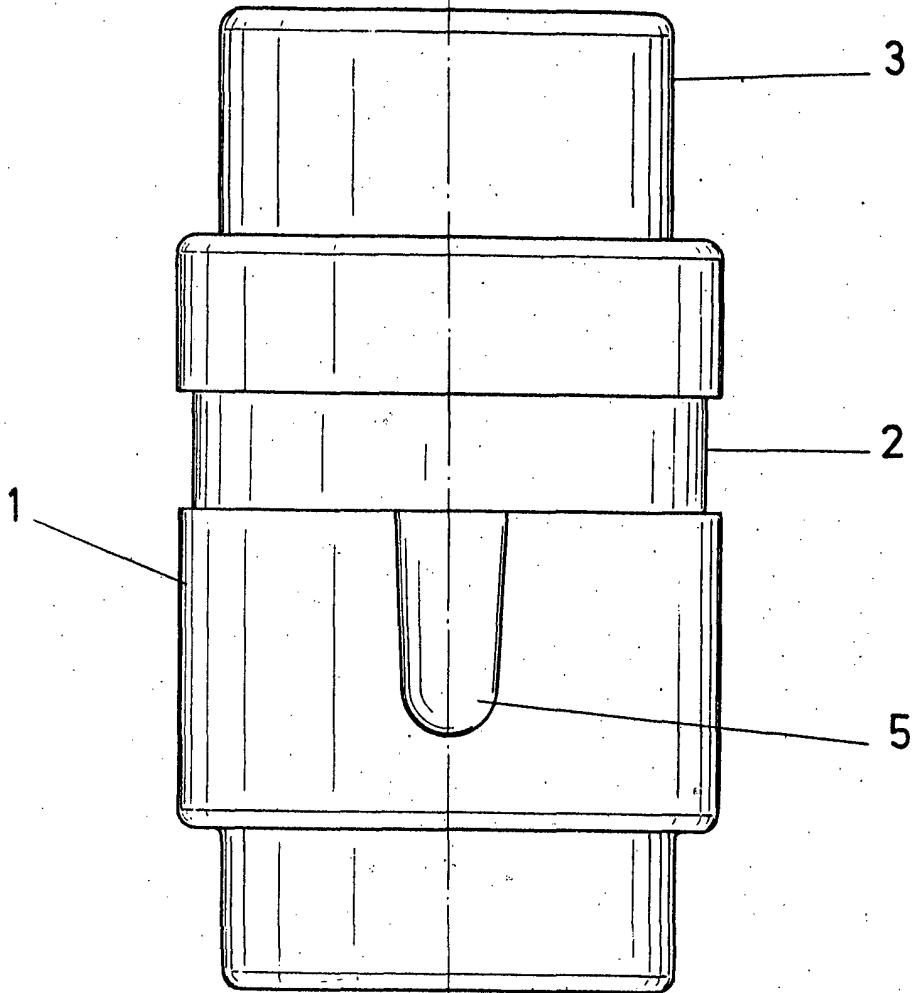

Escala variable  
MADRID, 11 NOV. 1972  
A L. DE LA HERRAN  
P.P.