

13-11-74

185566



A24F

MODELO DE UTILIDAD

por 20 años por

"CAJETILLA O ENVASE PARA CUERPOS ALARGADOS DE ENVASADO VERTICAL", a favor de DON ANGEL CÁNDENAS TORTOSA, domiciliado en MADRID, calle de Hilarión Eslava, nº 62.

MEMORIA DESCRIPTIVA
=====

5.-

Cada vez se utilizan más las cajetillas, estuches o envases de tabaco con apertura superior, pero en general el público consumidor en vez de abrirlos como normalmente vienen dispuestos para ello, lo hace a base de una apertura lateral en la parte superior, con lo que los cigarrillos son extraídos casi uno a uno, lo que evita que el resto de ellos se salga de la cajetilla con facilidad, pero hasta la fecha no había sido creado un estuche destinado a dicha finalidad, que es el objeto del modelo de utilidad que nos ocupa.

10.-

185566



15.- Una vez conocido su objeto, con la ayuda de la lámina de dibujos adjunta, que lo es a título de ejemplo y una de sus posibles y variadas formas de realización práctica, pasaremos a describirlo, observándose en la figura 1, la cajetilla cerrada y en la figura 2 con su tapa superior lateral abierta.

20.- En esencia el objeto consiste en una cajetilla o envase 1, de cartón y normalmente paralelepípedica, que está provista en su cara superior 2, de una pequeña +tapa 3 que ocupa solamente una pequeña parte de la misma, dispuesta bien en cualquiera de sus dos laterales o en el centro, y por la que pueden extraerse los cigarrillos u objetos contenidos casi uno a uno, evitando la salida de los restantes. Esta tapa podrá o no estar dotada de la solapa lateral 5, y el faldón anterior 4, con lo que se acoplará más fácilmente, pudiendo disponer de un trepado 6, en la arista de insercción, con el fin de separarla o no, para mayor facilidad en el manejo del envase o cajetilla y conseguir la más fácil extracción de su contenido. El faldón 4 y la solapa 5, como hemos dicho, podrán ser suprimidos, en cuyo caso para cerrar o precintar la cajetilla o envase se utilizará una cinta adhesiva separada y coloreada, como se observa en la figura 1.

35.- Igualmente dicha cinta adhesiva, podrá estar substituida por una cinta de plástico fuerte o más bien un trozo de cuerda o guita que inserta en todo el perímetro de dicha tapa, por el interior y por debajo del cartón o papel que la constituya, y con uno de sus extremos saliente hacia el exterior que servirá, tirando del mismo para rasgar o cortar dicho perímetro o contorno de la tapa 3, quedando totalmente separada de la cajeti-

40.-



lla y abierta para extraer su contenido.

45.-

Suficientemente descrito que nos es el objeto del modelo de utilidad que nos ocupa, que lo es solamente a título de ejemplo y una de las múltiples realizaciones a que en la práctica puede llegarse tomando como fundamento en la construcción el descrito en la presente memoria, únicamente nos resta señalar que las modificaciones de forma, tamaños, materiales empleados u otras

50.-

no fundamentales, no deben ser consideradas variaciones que afecten a su esencialidad.

N O T A

55.-

El modelo de utilidad descrito recaerá, pues, sobre las siguientes reivindicaciones:

60.-

1ª.-"CAJETILLA O ENVASE PARA CUERPOS ALARGADOS DE ENVASADO VERTICAL", caracterizada por cuanto en su cara superior dispondrá de una tapa que solamente ocupará una pequeña parte de dicha cara, pudiendo estar situada lateralmente o en el centro y provista o no de solapa lateral y faldón anterior, disponiendo para ser separada del paquete para una más fácil utilización de un trepado en su arista de inserción en la cajetilla, o pudiendo carecer de solapa y faldón lateral a cuyo efecto podrá estar precintada y sujeta por medio de cinta adhesiva, que dispondrán de un apéndice de tracción separado y coloreado para su mejor diferenciación, y/o también provista en el contorno o perímetro de dicha tapa, de una cinta, cuerda o guita dispuesta en su interior y por debajo del material que constituye la tapa, sobresaliendo hacia afuera uno de sus extremos tirando del cual se rasga el contorno o perímetro de la tapa quedando ésta separada del resto de la cajetilla o envase.

65.-

70.-

2ª.-"CAJETILLA O ENVASE PARA CUERPOS ALARGADOS

185566



75.-

DE ENVASADO VERTICAL^m.

Todo ello tal y conforme queda descrito, representado y reivindicado.

Esta memoria consta de cuatro hojas mecanografiadas y foliadas por una sola de sus caras, conteniendo un total de ochenta líneas.

80.-

MADRID A 10 DE NOVIEMBRE DE 1972

P.A.

MANUEL DE ARPE.

13-11-72

185565



D I S E Ñ O

=====

DE UN MODELO DE UTILIDAD, A FAVOR DE DON ANGEL CÁNDENAS TORTOSA, DOMICILIADO EN MADRID, CALLE DE HILARIÓN ESLAVA, Nº. 62, POR: "CAJETILLA O ENVASE PARA CUERPOS ALARGADOS DE ENVASADO VERTICAL".

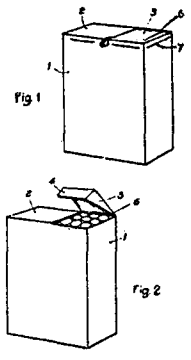

Escala variable.

MADRID A 10 DE NOVIEMBRE DE 1972

P.A.

MANUEL DE ARPE.

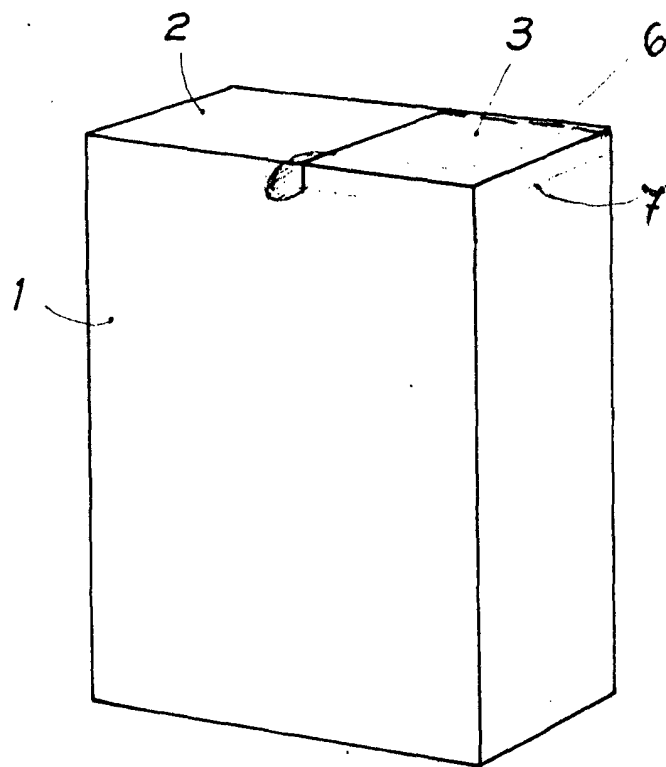

Fig. 1

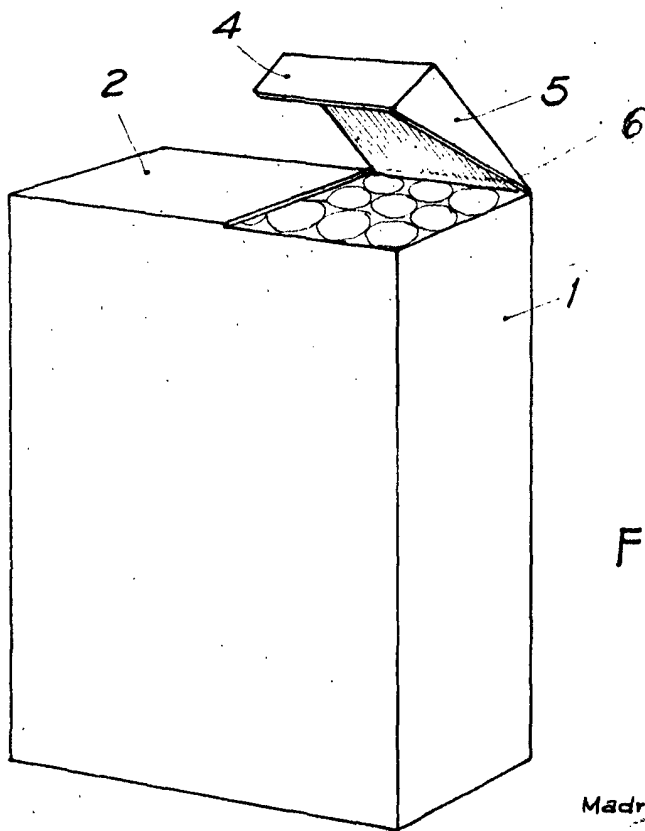

Fig. 2



Madrid, 10 NOV. 1922

ESCALA VARIABLE