

185559



1972

185559

A 47K

EXPEDIENTE: MODELO DE UTILIDAD

Titular D. CELSO CRESPO TIMONER

Nacionalidad: Española

Domicilio: C/ Brasil nº 83 - VALENCIA -8-

Objeto: "DISPOSITIVO HIGIENICO PARA CEPILLOS DE DIENTES"

Prioridad:

### MEMORIA DESCRIPTIVA

5 En el curso de la presente Memoria Descriptiva y con la ayuda del Plano adjunto, van a quedar expuestas las características que ofrece un dispositivo higiénico para la colocación de los cepillos de dientes, que por sus evidentes condiciones de utilidad y novedad, supone para su titular mérito suficiente para que le sea otorgado el privilegio de exclusiva explotación industrial y comercial, de acuerdo con lo establecido en el vigente Estatuto-Ley de Propiedad Industrial.

10 Como ya hemos indicado, consiste este objeto en un recipiente para cuartos de baño y aseo, en el

15 que pueden colocarse los cepillos de dientes que usa  
la familia, y cuyas cepillos, en las partes que compo-  
tan las cerdas, quedan convenientemente preservados  
del medio ambiente, poseyendo medios para la sustenta-  
ción de vasos, dos al menos. Es pues evidente que nos  
hallamos ante un dispositivo de gran utilidad, a la  
que <sup>hay</sup> que unir su magnífica presentación por los materia-  
les plásticos de que está fabricado, y su sencilla co-  
20 locación en la pared, al alcance de cualquier persona.

Para facilitar la comprensión de la descrip-  
ción que sigue, hemos considerado oportuno aportar  
una lámina de dibujos, en la que se recoge un caso prác-  
tico de realización, con la natural salvedad de que es-  
25 ta aportación tiene solamente carácter de ejemplo y por  
ello deberá ser estimada con el más amplio criterio.

La figura 1ª de la lámina de dibujos nos mues-  
tra al dispositivo o recipiente visto en perspectiva,  
con su cubierta transparente o translúcida algo levan-  
30 tada (por su propio peso debiera estar siempre abatida)  
y con uno de los dos soportes de vaso, situado en su  
lugar; la figura 2ª nos muestra una vista lateral del  
recipiente, colocado sobre el muro y en sección verti-  
cal para apreciar su estructura.

35 Refiriéndonos a las precitadas figuras, desig-  
namos con -1- al recipiente, que adopta una forma apro-  
ximadamente paralelepípedica, abierta por delante, y  
cuya parte inferior a la que designamos con -2-, ofre-  
ce una serie de entallas -3-, iguales, destinadas a

185559

11 NOV



-3-

40

acoger a los cepillos de dientes -4- en la forma mostrada en la figura 2ª, de forma que las palas de inserción de las cerdas quedan situadas dentro del recipiente -1-, y los mangos quedan pendientes y visibles, lo que facilita a los usuarios su identificación, ya que,

45

normalmente en las casas, cada usuario tiene un cepillo cuyo color es diferente a los otros y le permite su rápida localización. De esta forma podemos afirmar que las cerdas, que al final del empleo del cepillo suelen quedar húmedas, quedan protegidas del medio ambiente y

50

no recoge polvo, por cuanto el recipiente queda normalmente protegido por una tapa transparente o translúcida

-5-, que en la parte anterior cubre la cara abierta del recipiente, y que bascula sobre dos prolongaciones que posee la tapa en su parte superior y que quedan parcial

55

mente introducidas en los orificios -6- laterales. Esta tapa -5-, posee su borde inferior -7- ligeramente rebatido hacia afuera para facilitar su asido y levantamiento.

60

En la pared de fondo del recipiente -1-, se encuentran dos orificios longitudinales -8-, para paso de unos ganchos -9- solidarios de la placa de base -10- la cual se monta y fija sobre el muro -11- mediante los pequeños tornillos -12-.

65

En el recipiente, en sus laterales y parte posterior existen unos macizos -13-, con unos orificios ciegos -14-, verticales, en los que puede introducirse la rama -15- de una varilla metálica -16-, convenientemente doblada, que remata en el soporte -17-, previsto para sostener un vaso. Esta estructura se encuentra en



-4-

70      ambos lados del recipiente.

Convenientemente descrita la estructura y funcionalidad de este recipiente, sólo nos resta manifestar que serán variables las circunstancias de materiales, tamaños, formas, dimensiones, proporciones y colores siempre y cuando ello no afecte a su esencialidad que se resume en la siguiente

75

N O T A

=====

Los puntos que se reivindican en el presente Modelo de Utilidad, son:

80      1º.-Dispositivo higienico para cepillos de dientes, que se caracteriza porque adopta la forma de un recipiente o caja, preferentemente paralelepípedica abierta por su parte anterior, y cuya parte inferior o base, ofrece desde su borde anterior una serie de entallas, todas ellas iguales, para sostén de las cabezas provistas de cerdas de los cepillos de dientes, cuyos mangos quedan colgando visibles, quedando protegida la cara abierta del recipiente por una tapa, translúcida o transparente, que cubre dicha cara del recipiente, basculando sobre dos resaltes laterales que sobresalen en la parte superior de la tapa, y que quedan parcialmente alojados en sendos orificios abiertos en las paredes laterales del recipiente, ofreciendo en la parte externa y también en ambos lados y parte posterior del mismo unos macizos, con orificios ciegos verticales, capaces para acoger a una varilla metálica que, convenientemente doblada constituye un soporte externo para un vaso, ofreciendo por último la pared de fondo del

85

90

95

185559



-5-

100 recipiente unos orificios para su colgado en los ganchos de una placa de base que se sujeta al muro por medios adecuados. Y

105 2º.- "DISPOSITIVO HIGIENICO PARA CEPILLOS DE DIENTES", de conformidad en un todo en lo esencial y fines industriales a lo descrito en la precedente Memoria Descriptiva y gráficamente representado en las figuras del plano adjunto para su mejor comprensión.

Esta Memoria consta de CINCO hojas, escritas o mecanografiadas por una sola cara y a doble espacio en 105 líneas.

Valencia, 7 Noviembre 1.972

Por autorización del interesado.

*J. L. Valle*



FIG. 1

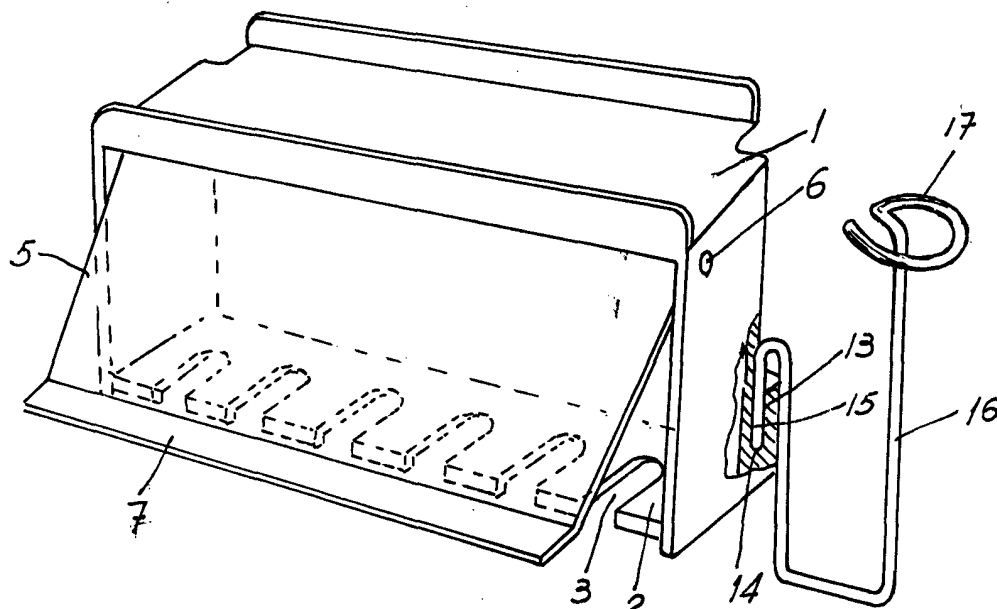
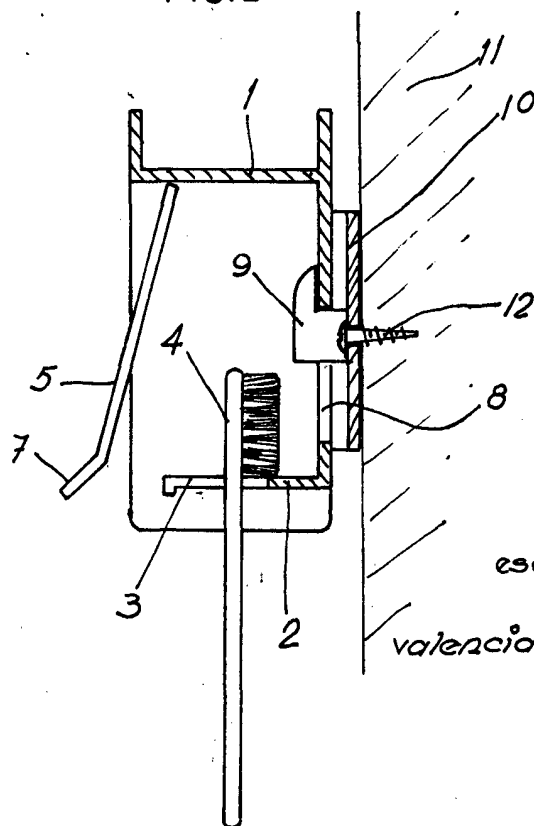

FIG. 2



escala variable

valencia noble 1972  
p.a.