

185538

2474

185538



G 09 F

M O D E L O  
D E  
U T I L I D A D

por "UNA CARTELERA PERFECCIONADA", a favor de Don JOSE BONET  
PLENSA y Don ANTONIO BONET SABARTRÉS, ambos de nacionalidad  
española, con domicilio en BARCELONA, calle Aragón, nº 362  
bajos.

= . =

MEMORIA DESCRIPTIVA

El presente modelo de utilidad se refiere a una car-  
telera perfeccionada.

5. En líneas generales, el modelo en cuestión consta en  
esencia de una cartelera preferentemente ideada para expre-  
sar a través de la misma el cambio de moneda extranjera, va-  
lores, bolsa u otros similares; hallándose dicha cartelera  
dotada de unas peculiaridades que la hacen ventajosa ante la  
práctica con respecto a otras realizaciones conocidas para  
fines análogos, y con lo que quedan subsanados los inconve-  
nientes y molestias que hasta la fecha venian presentando  
10. las carteleras utilizadas.

Más concretamente, en el citado invento, objeto del



5. presente modelo, se ha ideado una cartelera, integrada por un marco provisto de unas pestañas operativamente dispuestas para constituir unas ranuras en las cuales se introducen unas lamas con los textos grabados. Dichos textos ocupan la mayor parte de la superficie; siendo acupado el resto, y de forma líneal a los textos, por unos elementos longitudinales de perfil en "U", portadores cada uno de los mismos, de una pluralidad de anillos fresados en once caras, en las que están grabados los números del uno al cero y los signos respectivos. Los mencionados anillos giran respectivamente sobre una rueda excéntrica, con muelle formando presión de retención, con lo cual los anillos quedan inamovibles sin un previo esfuerzo.

10. Las citadas ruedas, y como consecuencia los anillos, van fijados a un eje longitudinal; el cual queda retenido en su correspondiente elemento longitudinal de perfil en "U", al ir fijados sus extremos por atornillado a unas orejas soporte previamente fijadas a las partes extremas del citado elemento de perfil en "U".

15. La separación entre anillo y anillo se efectúa mediante una placa circular muy delgada que permanecerá invisible.

20. El modelo queda completado con la existencia en el fondo o cara vista de los elementos longitudinales de perfil en "U", de unas ventanas, separadas entre sí, a través de las cuales se aprecian una de las caras de cada anillo.

25. El proceso operativo o de utilización del modelo, consiste en pulsar hacia el interior al mismo tiempo que se gira, cada anillo; poniendo el número y signo que se quiera para hacer la cantidad que se desee o corresponda.

30. Con el fin de facilitar la explicación, se acompaña a la presente memoria descriptiva de una lámina de dibujo en



la que se ha representado un caso de realización que se cita a título de ejemplo.

En los dibujos:

5. La figura 1, presenta una vista en perspectiva del elemento longitudinal de perfil en "U" provisto de los anillos.

La figura 2, muestra una vista en sección transversal de dicho perfil y el anillo.

10. Haciendo referencia a las figuras se puede apreciar en su realización, un elemento longitudinal de perfil en "U" -1-, el cual va colocado en una cartelera y de forma lineal con respecto a unas lamass que dicha cartelera comporta. El citado elemento longitudinal -1- sirve de soporte a los anillos -2-, los cuales giran sobre una rueda excéntrica -3-, provista del resalte -4- y el vástago -5-, aptos para retener por presión a dicho anillo. Esta rueda va montada, junto con otras, sobre el eje -6-, el cual a su vez queda retenido en las orejas soporte -7-.

20. Los anillos están fresados en once caras -8-, en las cuales van insertos los números correspondientes de uno al cero, y los signos correspondientes. Dichas caras son apreciables a través de las ventanas -9- y -10-. Los anillos son desplazados en sentido giratorio, al ser empujados hacia adentro al mismo tiempo que se gira.

25. Como se comprende dicho dispositivo a base de lamass y ruedas y excéntricas facetadas es asimismo aplicable a carteleras ya existentes.

30. El modelo, dentro de su esencialidad, puede ser llevado a la práctica en otras formas de realización que difieran en detalle de la indicada a título de ejemplo en la des-



cripción y a las cuales alcanzará igualmente la protección que se recaba. Podrá, pues, construirse en cualquier forma y tamaño, con los materiales más adecuados, por quedar todo ello comprendido en el espíritu de las reivindicaciones.

5.

= . =

N O T A

Descrito el objeto y utilidad de la presente invención, lo que se declara como no divulgado ni practicado en España, comprende las siguientes reivindicaciones:

10.

1ª.- Una cartelera perfeccionada, caracterizada esencialmente por el hecho de estar constituida por: un marco provisto de unas pestañas formando unas ranuras para la inserción en las mismas de unas lamas provistas de textos, porque situa-

15.

das linealmente dichas lamas, existen respectivos elementos longitudinales de perfil en "U", en cuyo interior comportan unos anillos fresados en unas caras donde van insertos los números del uno al cero y los respectivos signos, y porque dichos anillos giran sobre respectivas ruedas excéntricas, provistas respectivamente de resorte y vástago de retención de

20.

los citados anillos; cuyas ruedas soporte van fijadas a un eje, que a su vez va fijado por sus extremos a unas orejas soporte, y además porque las caras de los anillos se apreciarán a través de unas ventanas existentes en el fondo del elemento de perfil en "U", y por ser movidos los anillos al pulsarlos hacia el interior al mismo tiempo que se gira, poniendo el número que se quiera para hacer la cantidad que se desee o corresponda.

25.

2ª.- Una cartelera perfeccionada.

30.

Según se describe y reivindica en la presente memoria



10 NOV. 1972

5. 5. 5. 5. 5.

descriptiva que consta de cinco hojas foliadas y escritas a máquina por una sola de sus caras, acompañadas de los dibujos reglamentarios.

10 NOV. 1972

Madrid, a

5.

p. a.

JAIME ISERRA

~~\_\_\_\_\_~~



Fig. 1

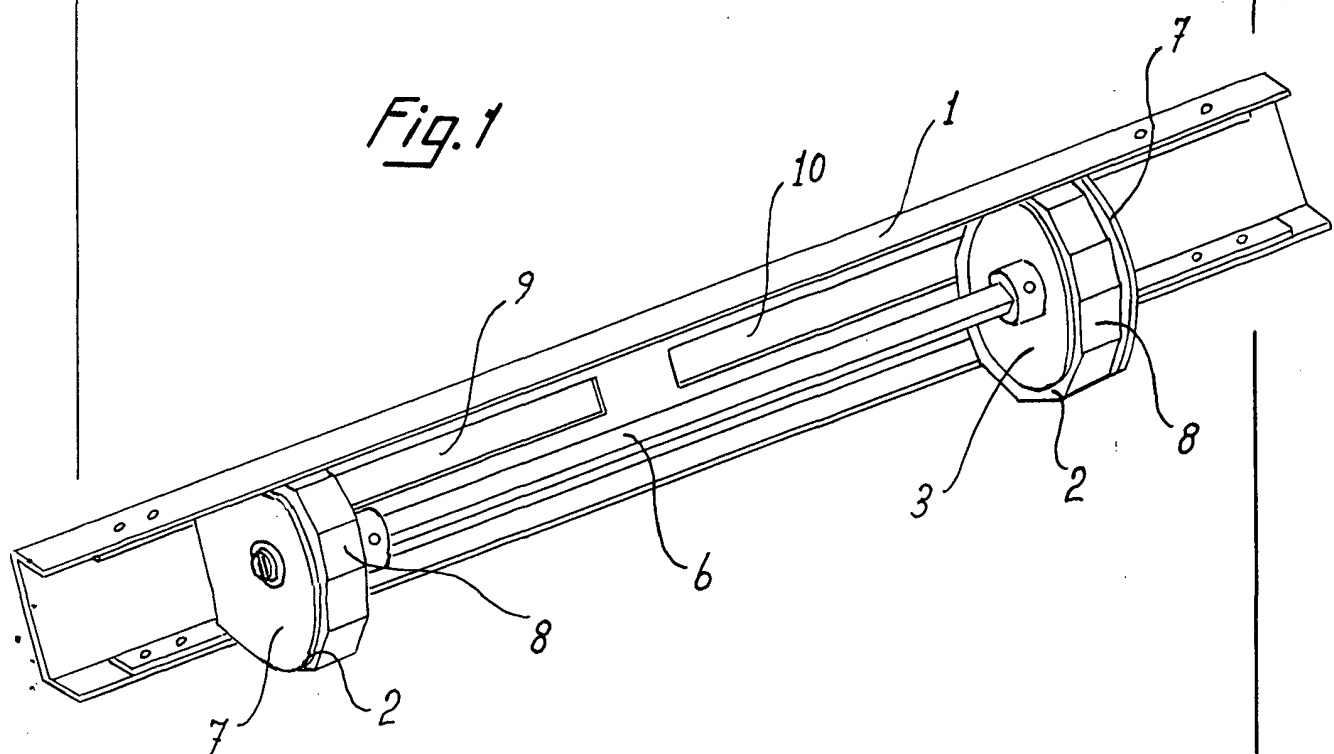
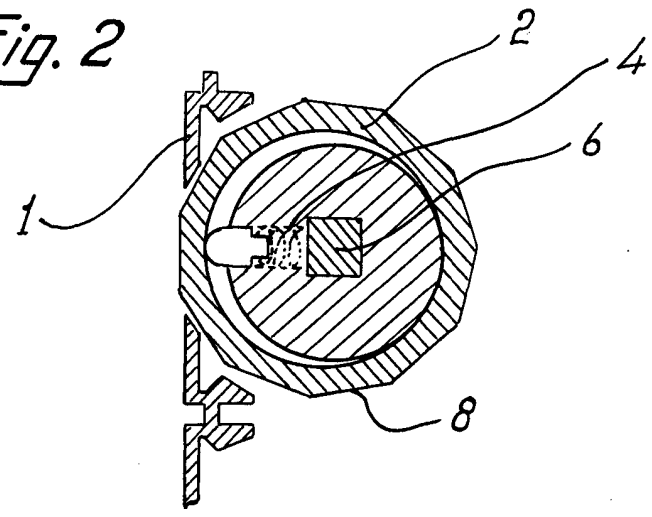

Fig. 2



Madrid, a 10 NOV. 1972

p.a. **JAIME ISERN**