

185535

30



M O D E L O
D E
U T I L I D A D

a favor de MIKMIK, S. A., entidad española, domiciliada en Barcelona, Calle Industria, 295, por "PROYECTOR DE JUGUETE PARA DIAPOSITIVAS".

- . -

MEMORIA DESCRIPTIVA

La presente invención se refiere a un nuevo proyector de juguete para diapositivas, el cual permite proyectar imágenes con gran claridad pese a su reducido coste.

Existen aparatos para proyectar diapositivas pero por su elevado coste, fragilidad y complicación de funcionamiento no son aptos para ser utilizados como juguete.

La presente invención elimina estos inconvenientes por el hecho de proporcionar un sencillo aparato de



30 00000072

fácil funcionamiento que permite la proyección de diapositivas sobre una pantalla o sobre una pared obteniendo una excelente claridad de imagen.

5. Para ello, el aparato de acuerdo con la invención comprende un cuerpo hueco formado por dos medias cajas acoplables entre sí, entre las cuales forman un alojamiento para las pilas de alimentación, con acceso desde el exterior, que se prolonga frontalmente formando un soporte receptor de una pantalla amovible. Este cuerpo hueco forma también alojamiento para un sistema proyector que consta de una lamparita, con su correspondiente reflector alimentada por un grupo de pilas de alimentación, a través de un interruptor accionable desde el exterior; una cámara con medios de centraje y fijación de un portaobjetivos de enfoque regulable, y un alojamiento entre el objetivo y el reflector, receptor de un chasis portapelículas provisto de dos carretes a los que esta unida la película, con mando externo para su enrollamiento, y una ventana por la que pasan las diapositivas.

10. El soporte receptor de la pantalla está formado por un cajetín en el que ajusta una prolongación inferior de un marco portador de una pantalla traslúcida.

15. Los dibujos adjuntos muestran, a título de ejemplo no limitativo del alcance de la presente invención y en representaciones esquemáticas, una forma preferida de llevarla a la práctica.

20. En dichos dibujos: La figura 1 es un despiece parcial en perspectiva del aparato; la figura 2 es una sec-



ción longitudinalalzada del mismo y la figura 3 es una vista en perspectiva del aparato en posición de funcionamiento.

5. En dichos dibujos se aprecia un cuerpo hueco formado por dos medias cajas -1- y -2- acoplables entre sí, las cuales forman en su parte inferior alojamiento para las pilas de alimentación -3- constituyendo a la vez una base de sustentación del aparato -4- de forma prismática y sección cuadrada, prolongándose frontalmente para
10. terminar en un soporte portapantallas -5-.

En la parte inferior de dicha base se halla una trampilla -6- que puede deslizarse por una corredera gracias a dos nervios laterales -7- siendo accesible por la parte trasera del aparato mediante una empuñadura -8- permitiendo así la reposición de las pilas.
15.

Las dos medias cajas constituyen a la vez un cuello -9-, un alojamiento del sistema proyector -10- y un asa para el transporte del aparato.

El alojamiento -10- alberga un sistema interruptor situado dentro de una caja -11-, una lamparita -12- y una pantalla reflectora -13-.
20.

El interruptor situado en la caja -11- comprende un pulsador -14- de forma cilíndrica en cuya base se halla un reborde -15- provisto de un contacto metálico -16- que presiona sobre un muelle -17- el cual se apoya por el otro extremo en la caja del interruptor -11-. En la base del muelle -17- va conectado un hilo -18- el cual está
25. unido por su otro extremo al polo negativo del grupo de

33333

30



pilas de alimentación -3- mediante un contacto elástico -19- que ejerce presión sobre las pilas. En la misma caja del interruptor se encuentra también una laminilla elástica -20-, sujeta a la caja -11- por medios convencionales, que por un extremo está encarada al contacto -16- y por el otro extremo se apoya sobre el contacto central de un casquillo portalámparas -21- estando el otro contacto del mencionado casquillo unido al polo positivo del conjunto de pilas de alimentación mediante un hilo -22- conectado a un resorte elástico -23- que establece contacto eléctrico por presión con las pilas.

El portalámparas -21- lleva la lamparilla -12- que ocupa el foco de la pantalla reflectora -13- en cuyo eje se encuentra el sistema óptico, constituido por un soporte portaobjetivos -24- que está fijado al conjunto mediante tornillos encajando en un tope -25- de la caja formada por -1- y -2-; esta caja sostiene a un cilindro -26-, portador de una lente -27-, que puede deslizarse en la dirección del eje óptico del sistema.

Dicho portaobjetivos deja una rendija, entre su parte trasera y el cuerpo de la máquina -28- en la cual puede introducirse un chasis portapelículas el cual está constituido por una caja -29- que sostiene a dos carretes -30- y que está provisto de una ventana -31- la cual deja al descubierto una película -32-, portadora de las imágenes a proyectar, que va arrollada a los carretes -30- siendo accionable desde el exterior mediante unos pivotes salientes -33- que permiten enrollar la película en los carre-



tes.

En el soporte portapantallas se puede introducir una pantalla formada por un marco -34- que sostiene una membrana traslúcida -35-; en la parte inferior del marco existe una prolongación -36- que encastra en el soporte portapantallas -5- dejando a dicha pantalla fijada al aparato.

El funcionamiento del aparato descrito es el siguiente:

Supuesto el aparato con la pantalla y el chasis portapelículas adaptados al mismo se aprieta el pulsador -14-, según la figura 3, hacia abajo, con lo que el contacto -16- que lleva el pulsador en su reborde -15- establece contacto eléctrico con la laminilla -20- quedando el circuito establecido através del muelle -17-, con lo que se enciende la bombilla -12- que proyectará la imagen de la película -32- en la pantalla.

Una vez iluminada la pantalla se procede al enfoque de la imagen que se consigue variando la distancia entre la película y la lente, lo cual se consigue mediante el desplazamiento, en la dirección del eje óptico, del cilindro portador de la lente -26-.

Para seleccionar las diferentes diapositivas basta enrollar la película a uno u otro lado del chasis portapelículas dejando la diapositiva correspondiente en la ventana -31- de la caja -29-, lo cual se realiza mediante los dos pivotes -33- accionándolos manualmente, con lo que la película será atravesada por la luz procedente de la bombi-



lla -12-, proyectando la imagen en la pantalla o en una pared en caso de que no se coloque la pantalla.

Serán independientes del alcance de la presente invención los detalles accesorios y demás características constructivas no esenciales, empleadas en la puesta en práctica de la misma, por quedar todo ello comprendido dentro del espíritu de las siguientes reivindicaciones.

5.

- . -

N O T A

Se reivindica como objeto del presente modelo de utilidad:-

10.

1. Proyector de juguete para diapositivas, caracterizado esencialmente por el hecho de que comprende un cuerpo hueco formado por dos medias cajas acoplables entre sí, entre las cuales forman alojamientos para las pilas de alimentación, con acceso desde el exterior, una cámara con medios de centraje y fijación de un portaobjetivos de enfoque regulable, un reflector con la lamparita y casquillo correspondiente, así como un interruptor con pulsador externo y un alojamiento entre el objetivo y el reflector, receptor de un chasis portapelículas provisto de ods carretes a los que está unida la película, con mando externo para su enrollamiento y una ventana por la que pasan las diapositivas.

20.

2. Proyector de juguete para diapositivas, se-

1000000

30



gún la reivindicación anterior, caracterizado por el hecho de que las dos medias cajas se prolongan frontalmente y forman un soporte receptor de una pantalla amovible.

5. 3. Proyector de juguete, según las reivindicaciones 1 y 2, caracterizado por el hecho de que el soporte receptor de la pantalla está formado por un cajetín en el que ajusta una prolongación inferior de un marco portador de una pantalla translúcida.

4. Proyector de juguete para diapositivas.

La presente memoria descriptiva consta de siete hojas foliadas escritas a máquina por una sola cara.

Barcelona, 30 de octubre de 1972

MIKMIK, S. A.
p.a.



30 OCT 1972

FIG. 1

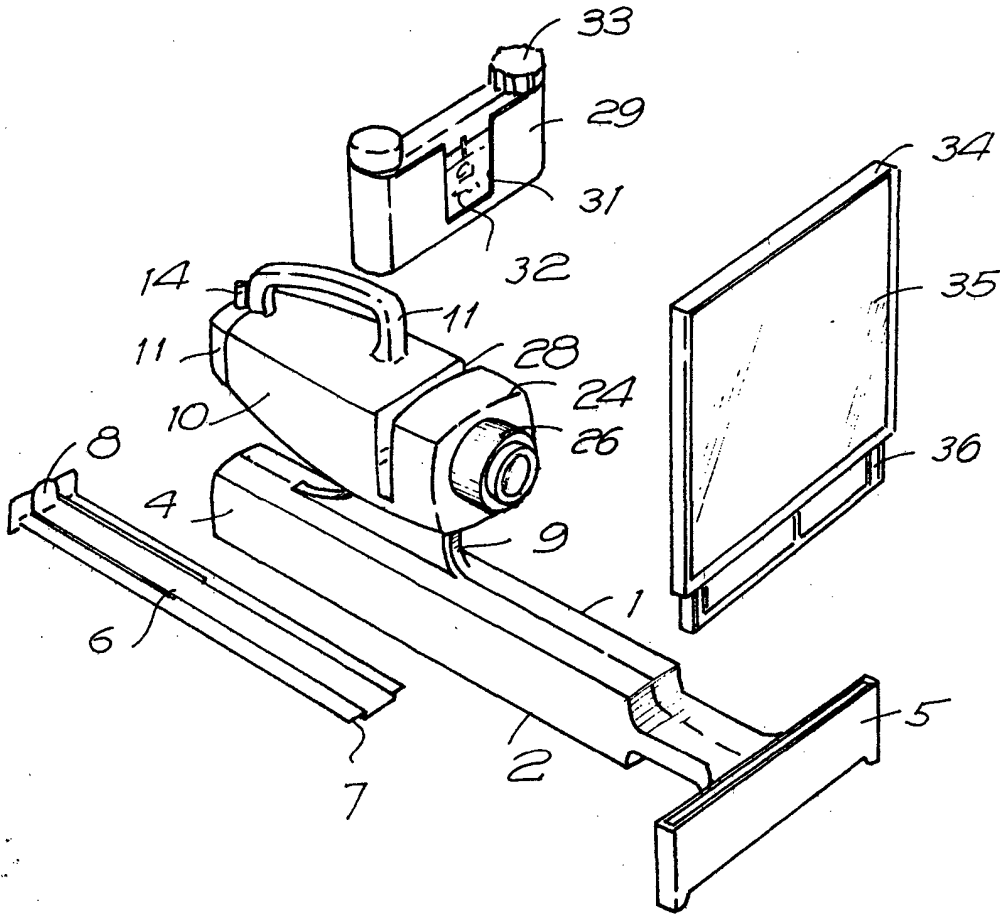

22898/2

Barcelona, 30 de octubre de 1972

p.a.

185534

FIG. 2

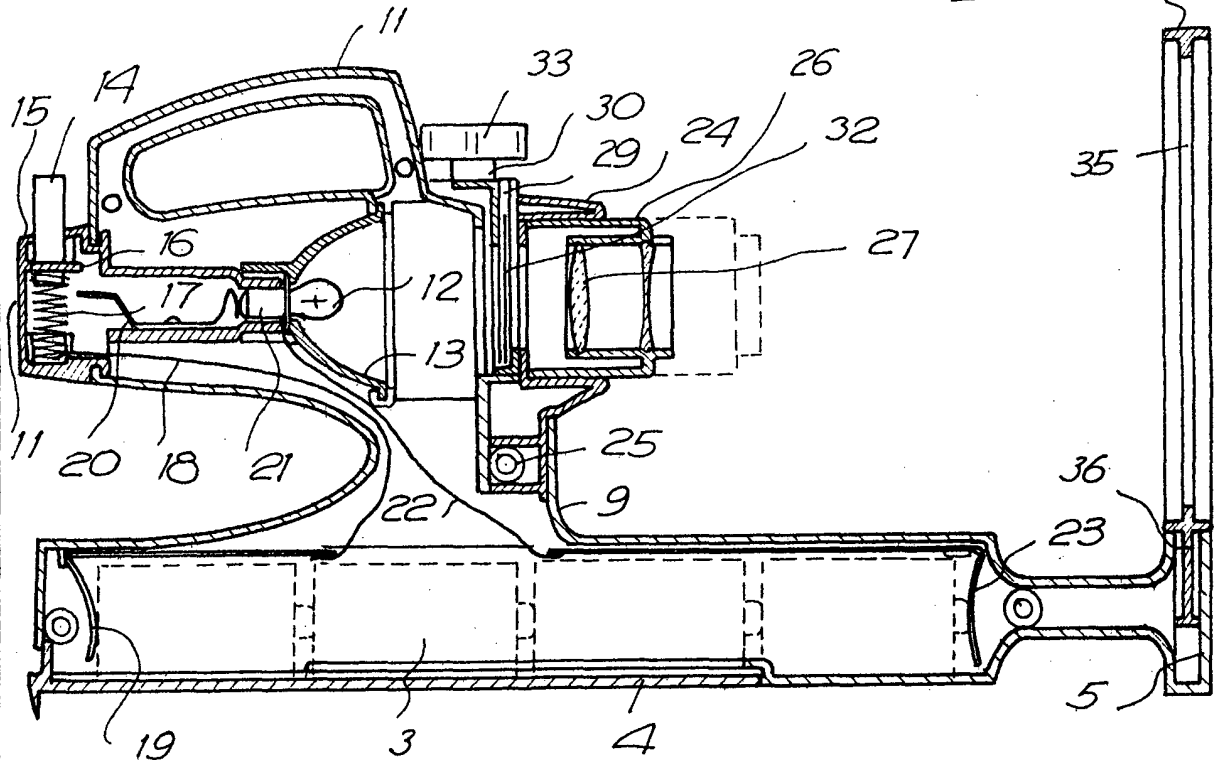
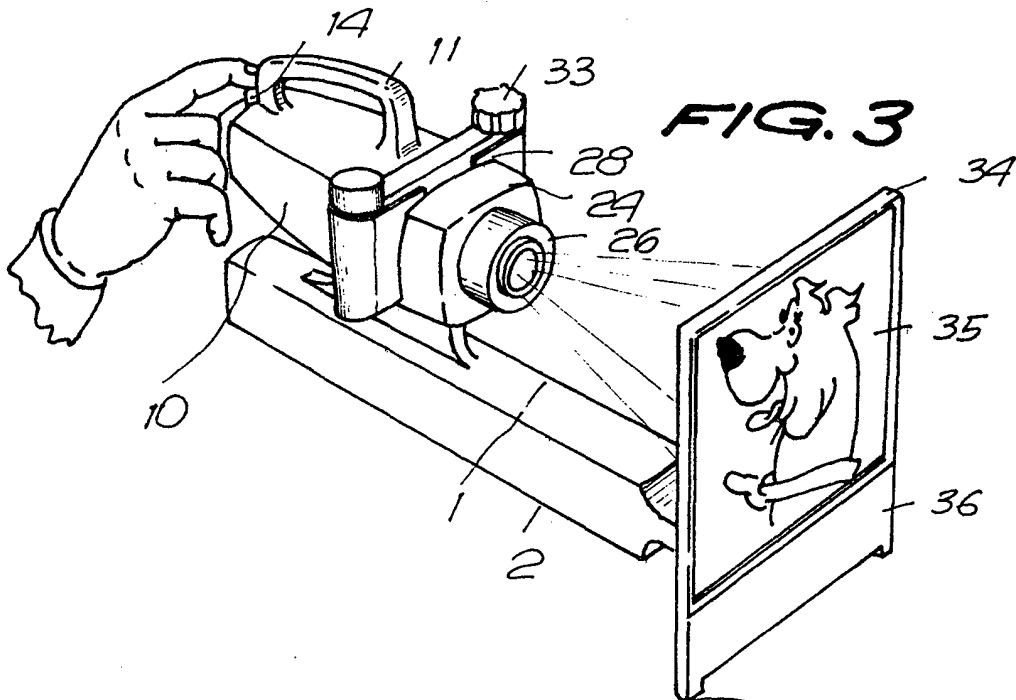

FIG. 3



Barcelona, 30 de octubre de 1972

p.a.

22898/2