

2497A

125

185425

F.240



MEMORIA DESCRIPTIVA

correspondiente a un MODELO DE UTILIDAD, por veinte años, por: "RADIADOR TRANSPORTABLE Y BASCULANTE DE CALOR NATURAL", que se solicita a favor de COMERCIAL GARZA, S.A., de nacionalidad española, residente en MADRID, Carretera de Andalucía, Km. 6,200.

- - - oOo - - -

El radiador que, como objeto de esta solicitud de Modelo de Utilidad seguidamente se describe, presenta diversas ventajas sobre lo conocido en la materia, proporcionando mucho mayor rendimiento con la misma potencia consumida.

5.-

En términos generales está constituido por una caja prismática rectangular, que presenta en su zona baja rejillas de entrada de aire y en su parte superior rejillas para la salida del aire caliente.

10.-

En su base superior y a un extremo presenta un

185425



cajetín con tapa en el que van dispuestos los mandos.

15.- Dos bastidores triangulares curvilíneos van sujetos en la mitad inferior de ambos costados, presentando los vértices de sus bases pequeñas prolongaciones hacia abajo, portadoras de ruedas auto-orientables: Sobre dichos bastidores el aparato puede bascular.

20.- Con objeto de hacer más claramente comprensible cuanto antecede, poniendo al propio tiempo de relieve otras características y ventajas de este radiador, se describe seguidamente un ejemplo de realización, no limitativo, ilustrado en los dibujos adjuntos, en los cuales:

La figura 1ª muestra el radiador en perspectiva.

Y la figura 2ª lo muestra en sección esquemática por un plano vertical transversal.

25.- Así pues, este radiador está constituido por una caja prismática rectangular -1-, que presenta, las rejillas -2- en las zonas bajas de sus caras mayores y en el fondo para entrada de aire, existiendo en las partes superiores delantera y trasera las rejillas -3- para salida del
30.- aire caliente.

35.- A un extremo, en la base superior, está previsto el cajetín -4-, que encierra los mandos de funcionamiento, que pueden incluir dos pilotos, uno de ellos encendido siempre que esté conectado el aparato a la red, y otro indicador del estado de apertura o cierre del termostato; un selector de potencia por medio de conexión serie-paralelo de las re-



sistencias, y el mencionado termostato.

Los laterales, por ejemplo de un material plástico resistente al calor, se representan por -5-.

40.- El asa -6- está situada en la parte superior lateral.

El mencionado cajetín -4- puede formar parte del lateral contiguo y se cierra mediante la tapa -7- que puede ser transparente.

45.- Considerando ahora conjuntamente las figuras 1ª y 2ª, se ve en la segunda de ellas el montaje del turbo-ventilador -8-, a cuya salida van montadas las resistencias -9-.

50.- También es una alternativa posible el simple montaje de las resistencias -9- sin el aludido turbo-ventilador, según los fines previstos para la utilización del radiador.

En cualquier caso, el aire caliente, para salir por las rejillas -3-, es desviado por las pantallas -10-.

55.- Los bastidores -11- (uno para cada costado) se unen, por los puntos medios de sus bases inferiores mediante el tirante longitudinal -12-.

Cada bastidor -11- presenta dos ruedas -13- orientables, con lo que el conjunto dispone de cuatro ruedas.

60.- El aparato descansa sobre unos pasadores giratorios en los vértices superiores -14- de los triángulos -11- que se unen a los centros de los laterales -5-, de la

185425va



65.- caja incluso con un eje interior -15- para que el aparato pueda bascular suavemente hacia los lados, según indican las flechas.

70.- Evidentemente, respecto a lo descrito e ilustrado, pueden introducirse en la práctica cuantas modificaciones de detalle, por no alterar lo esencial de este Modelo, tengan cabida en el marco de las reivindicaciones que siguen.

NOTA

Descrito suficientemente el objeto de esta solicitud se declaran de novedad en España las siguientes:

REIVINDICACIONES

75.- 1ª.- Radiador transportable y basculante de calor natural, caracterizado por componerse de una caja, de preferencia prismática rectangular, con entrada de aire en su fondo y en las partes inferiores de sus caras anterior y posterior y salida de aire caliente en las zonas de las aristas superiores, con un cajetín cerrado por tapa alzable, situado superiormente junto a un costado, encerrando dicho cajetín dos pilotos, uno de ellos general y otro indicador del funcionamiento del termostato, un termostato de ambiente y un selector de potencias por medio de conexión serie-paralelo; el aparato descansa sobre un chasis formado por dos bastidores triangulares que están unidos entre sí por las zonas medias de sus bases mediante un tirante que pasa por debajo de la caja, cuyos bastidores presentan

80.-

85.-



90.- unos apéndices portadores de las ruedas auto-orientables; los vértices superiores de tales bastidores se unen a los laterales de la caja de manera giratoria, para que el aparato pueda bascular sobre ellos.

95.- 2ª.- Radiador transportable y basculante de calor natural, según la reivindicación primera, caracterizado además por el hecho de que en su interior, cerca de su parte mas baja, lleva montado un turbo-ventilador y por encima de éste unas resistencias longitudinales, siendo su instalación y funcionamiento conjunto o independiente.

100.- 3ª.- RADIADOR TRANSPORTABLE Y BASCULANTE DE CALOR NATURAL.

Todo tal y como se describe y reivindica en la presente Memoria Descriptiva que consta de cinco hojas y se ilustra con los dibujos que a la misma se acompañan.

Madrid, a siete de Noviembre de mil novecientos setenta y dos.

COMERCIAL GARZA, S.A.
P. a.



FIG. 1

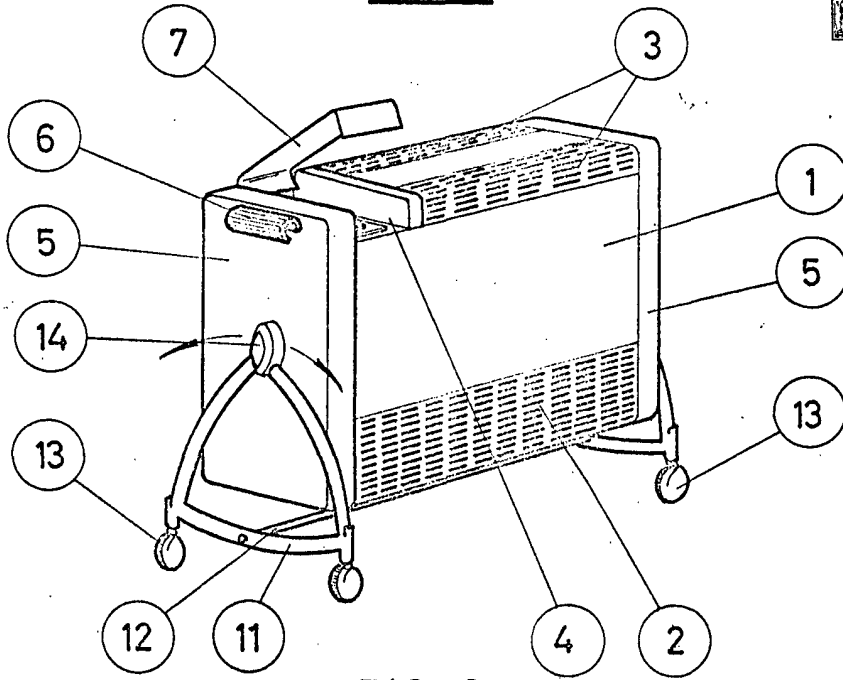
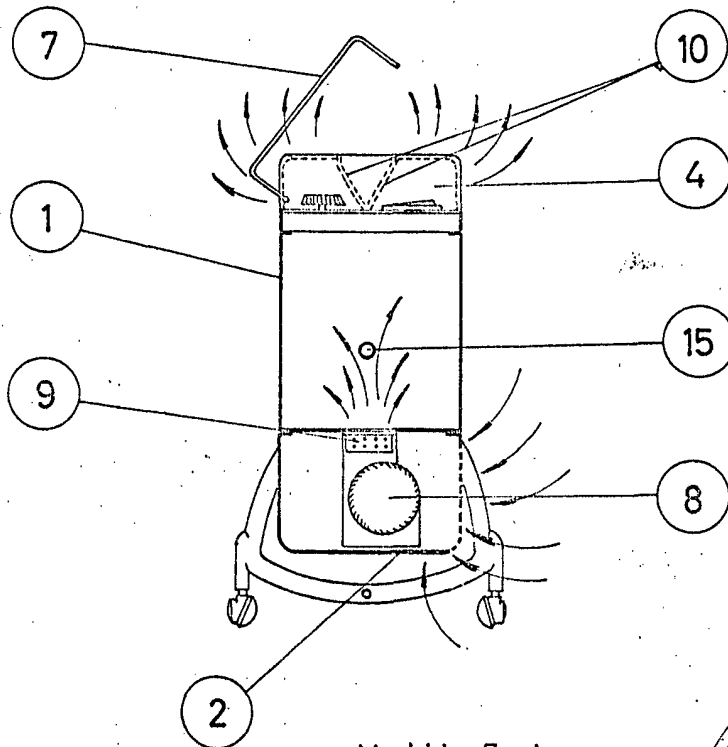

FIG. 2



Madrid, 7 de NOVIEMBRE de 1972

ESCALA VARIABLE