

185421



SECCION TECNICA
CLASIFICACION I. P. C.
CLASE <u>A 47</u> _____
90 CLASE <u>G</u> _____

M O D E L O
D E

U T I L I D A D

por "REMATE EMBELLECEDOR", a favor de Don AGUSTIN COHI RIAM-
BAU, de nacionalidad española, con domicilio en BARCELONA,
calle Balmes, nº 8.

= . =

MEMORIA DESCRIPTIVA

El presente modelo de utilidad se refiere a un remate embellecedor.

En la invención se ha ideado un remate destinado para la ocultación y embellecimiento de tornillos de cabeza embutida, tubos y similares, integrado por un tapón que comprende una espiga o núcleo y un sombrerete convexo al exterior.

La espiga o núcleo está embutida para insertarse en la cavidad embutida de la cabeza del tornillo, en el extremo de tubo o elemento similar, presentando dicha espiga una salida de aire que permite su introducción a fondo.

El sombrerete de la espiga, que se proyecta exterior



a ésta, realiza tope en la base de la referida cabeza, tubo o similar, ocultándola y constituyendo un embellecedor.

5. La referida espiga puede presentar un facetado que se corresponde con el facetado de la cavidad embutida de la cabeza del tornillo, en cuyo caso se prevé en la pared lateral del núcleo un rebajo para permitir la salida de aire en la maniobra de introducción a fondo de la referida espiga.

10. En el caso de que la espiga sea circular y la cavidad embutida receptora presente facetas, la salida de aire se constituye por sí sola, ya que las facetas quedan tangentes a la superficie de la espiga.

15. Con el fin de facilitar la explicación, se acompaña a la presente memoria descriptiva de una lámina de dibujos en la que se ha representado un caso de realización que se cita a título de ejemplo.

En los dibujos:

La figura 1, es una vista lateral en alzado del tapón embellecedor.

20. La figura 2, muestra una vista en planta de la cabeza embutida del tornillo.

La figura 3, corresponde a una sección parcial de un tornillo de cabeza embutida dotado del elemento de remate.

25. Haciendo referencia a las figuras, se aprecia en su realización un remate embellecedor constituido por un cuerpo monopieza que comprende un sombrerete -1-, a modo de casquete esférico y una espiga -2-, provista de un facetado -3-, que se corresponde con el facetado de la cavidad -4-, embutida en la cabeza -5- del tornillo.

30. La espiga -2-, presenta una salida de aire, que permite la introducción a fondo de la referida espiga en la cavi-



dad del elemento a rematar y embellecer. -7 NOV

5. El modelo, dentro de su esencialidad, puede ser llevado a la práctica en otras formas de realización que difieran en detalle de la indicada a título de ejemplo en la descripción y a las cuales alcanzará igualmente la protección que se recaba. Podrá, pues, construirse en cualquier forma y tamaño, con los materiales más adecuados, por quedar todo ello comprendido en el espíritu de las reivindicaciones.

= . =

10.

N O T A

Descrito el objeto y utilidad de la presente invención, lo que se declara como no divulgado ni practicado en España, comprende las siguientes reivindicaciones:

15. 1ª.- Remate embellecedor, caracterizado esencialmente por el hecho de estar constituido por un cuerpo monopieza que comprende un sombrerete y una espiga perpendicular al mismo, cuya espiga está destinada a alojarse en la cavidad al efecto del elemento a que se destine, previéndose en dicha
20. espiga una salida de aire que permite su introducción a fondo en la referida cavidad.

2ª.- Remate embellecedor.

25. Según se describe y reivindica en la presente memoria descriptiva que consta de tres hojas foliadas y escritas a máquina por una sola de sus caras, acompañadas de los dibujos reglamentarios.

Madrid, a 7 NOV. 1972

p. a.

JAIME ISERIN



Fig. 1

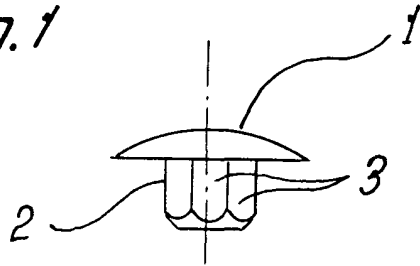

Fig. 2

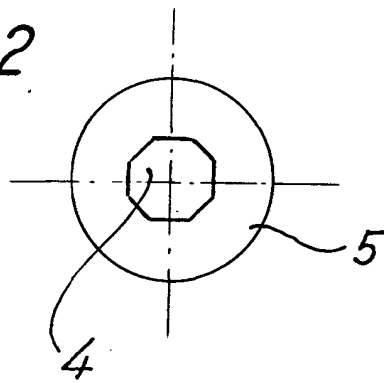
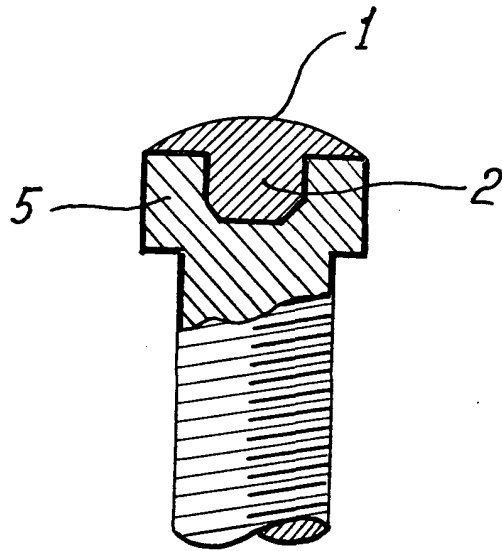

Fig. 3



Madrid, a - 7 NOV. 1972

p.a.

JAIMÉ ISERN