



185358

M O D E L O
D E
U T I L I D A D

a favor de ALBUPER, S.A., entidad española, domiciliada en San Cugat del Vallés (Barcelona), Calle San Jorge, 29, por "BIDÓN APILABLE".

- . -

MEMORIA DESCRIPTIVA

La presente invención se refiere a un bidón apilable de tipo portátil, cuya característica esencial la constituye el hecho de que una pluralidad de los mismos debidamente dispuestos, ocupan un mínimo espacio útil sin riesgo alguno de desmoronamiento ni deterioro.

Los bidones similares empleados en la actualidad, no presentan la configuración que confiere un carácter apilable, por lo que, en consecuencia, la disposición y transporte de un conjunto de los mismos representa el tener que prever un notable espacio en cuanto a superficie ocupada



se refiere, ya que de otro modo, y en el supuesto de que sean apilados, siempre existe el riesgo de que se produzca el desmoronamiento de la pila con el subsiguiente deterioro de ellos o del líquido contenido que pudiera des
5. parramarse.

Este inconveniente queda solventado mediante el bidón objeto de la presente invención, ya que su cu
10. alidad de apilable permite a una pluralidad de los mismos debidamente dispuestos ocupar un mínimo espacio sin riesgo alguno.

Dicho bidón apilable se caracteriza esencialmente por el hecho de que la cara superior comprende una zona posterior rebajada de la que se alza en posición lon
15. gitudinal centrada el asa, la cual no rebasa en altura la zona más elevada de la propia cara superior que, a su vez, presenta un vaciado alineado respecto al asa en cuestión, mientras que en el fondo del bidón se prolongan dos salien
20. tes posteriores con un espacio hueco entre ambos en el que ajusta el asa de un bidón situado debajo, y anteriormente el fondo en cuestión presenta un saliente longitudinal, sus
25. ceptible de encajar en el vaciado anterior de la cara supe
rior del bidón inferior.

Asimismo la antedicha cara superior representa una arista frontal truncada formando un achaflanado del que sobresale el brocal del bidón que no rebasa los planos de las caras anterior ni superior.

Los dibujos adjuntos muestran, esquemáticamente y tan sólo a título de ejemplo no limitativo del alcance de



26 mm

la presente invención, una forma de llevarlo a la práctica.

5. En dichos dibujos, la figura 1 muestra una vista en perspectiva de dos de los bidones mencionados antes de ser apilados; y la figura 2 es una vista en perfil de los mismos una vez debidamente apilados.

10. Tal como en los referidos dibujos se aprecia, el bidón apilable, objeto de la presente invención, está constituido por un cuerpo -1-, de forma y dimensiones apropiadas y naturaleza preferentemente termoplástica, que por su cara superior comprende una zona posterior -2- rebajada, de la que se alza céntrica y longitudinalmente el asa -3- para su manipulación y traslado, la cual no rebasa en altura la zona -4- y a su vez presenta un vaciado -5- alineado con respecto a la mencionada asa -3-.

20. Asimismo, del fondo del referido bidón -1- se prolongan dos salientes posteriores -6- entre los que queda delimitado un espacio hueco -7- en cuyo interior ajusta el asa -3- de otro bidón -1- situado debajo del primero, en tanto que por su parte anterior, dicho fondo del bidón -1- presenta un saliente longitudinal -8- susceptible de encajar en el vaciado anterior -5- de la cara superior del bidón -1- de posición inferior.

25. Por otro lado, la citada cara superior está dotada de una arista frontal truncada -9-, que determina un achaflanado, de la que sobresale el brocal -10- del bidón -1-, al objeto de evitar que los mismos constituyan puntos salientes que puedan provocar el derrumbe de la pila, como



consecuencia de un circunstancial enganche.

Serán independientes del alcance de la presente invención, los detalles accesorios y las características constructivas empleadas en su realización, sin que ello altere la esencialidad de las siguientes reivindicaciones.

5.

- . -

N O T A

Se reivindica como objeto del presente modelo de utilidad:-

10. 1. Bidón apilable, caracterizado esencialmente por el hecho de que la cara superior comprende una zona posterior rebajada de la que se alza en posición longitudinal centrada el asa, la cual no rebasa en altura la zona más elevada de la propia cara superior que, a su vez, presenta un vaciado alineado respecto al asa en cuestión, mientras que en el fondo del bidón se prolongan dos salientes posteriores con un espacio hueco entre ambos en el que ajusta el asa de un bidón situado debajo, y anteriormente el fondo en cuestión presenta un saliente longitudinal, susceptible de encajar en el vaciado anterior de la cara superior del bidón inferior.
15. 2. Bidón apilable, según la reivindicación anterior, caracterizado por el hecho de que la cara superior presenta una arista frontal truncada formando un achaflanado del que sobresale el brocal del bidón que no rebasa los
- 20.

26



planos de las caras anterior ni superior.

3. Bidón apilable.

La presente memoria descriptiva consta de cinco hojas foliadas escritas a máquina por una sola cara.

Barcelona, 26 de octubre de 1972

ALBUPER, S. A.

p.a.

Vertical column of small, illegible characters or marks on the left margin.



FIG. 1

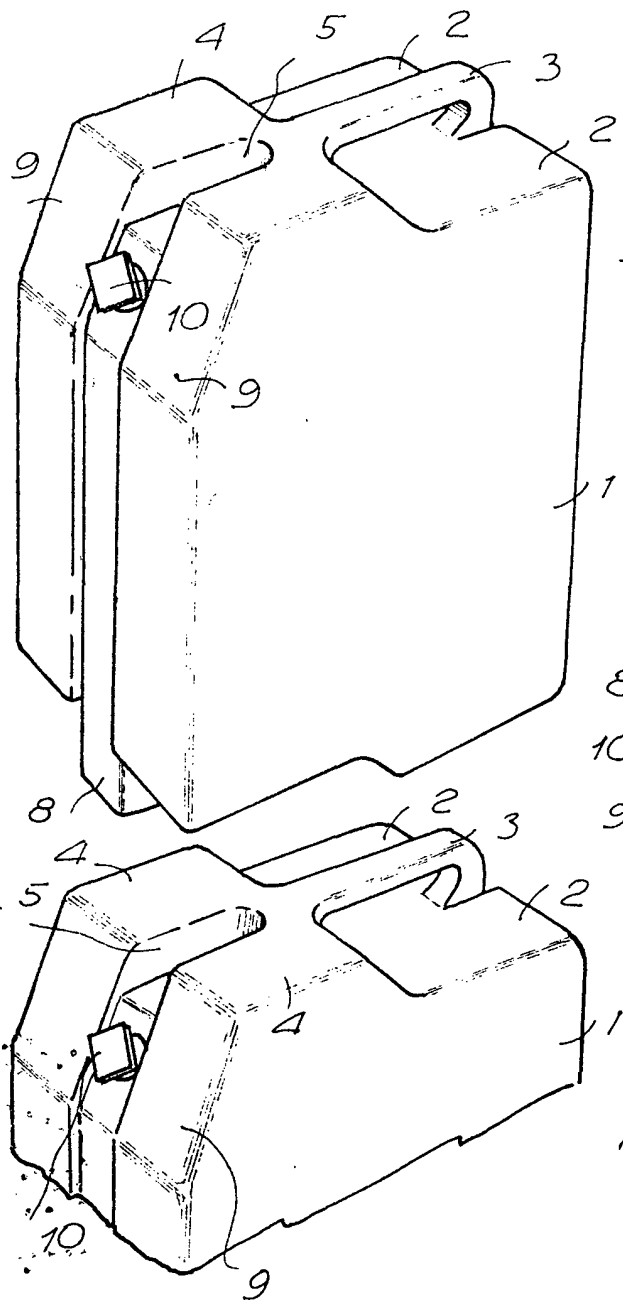
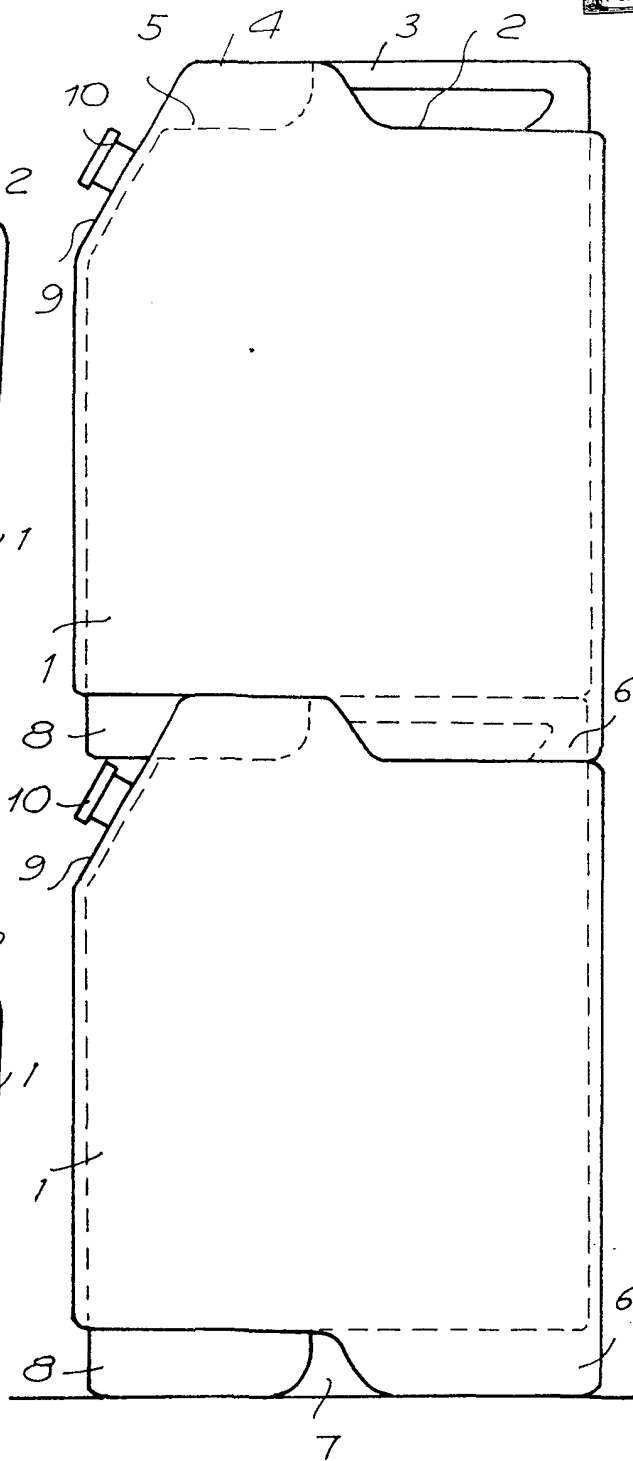

FIG. 2



Barcelona, 26 de octubre de 1.972

p.a.