



185314

A 47 F

M E M O R I A     D E S C R I P T I V A

que se acompaña a una solicitud de modelo de utilidad por veinte años para España y sus Posesiones, por

UN SOPORTE PARA UN CONJUNTO FORMADO POR UNA BASE, UNA LAMINA Y UN CRISTAL QUE PROTEJE A LA MISMA.

Solicitante: D. Gernot: DUDDA

Nacionalidad: Alemana

Residencia : CORDOBA

Domicilio : Cruz Conde 10

-----



## MEMORIA DESCRIPTIVA

La presente invención se refiere a un nuevo tipo de soporte para un conjunto formado por una base, una lámina apoyada sobre la base, que puede contener cualquier motivo ornamental, publicitario o de suministro de datos, etc., y un cristal protector, todo ello montado sin necesidad de marco, y sencillamente montable y desmontable para realizar el recambio de la lámina impresa, escrita, dibujada, etc., con facilidad, cuando ello se considere necesario.

Este tipo de soporte según la invención es adaptable a los conjuntos citados cualquiera que sea la forma y posición que tengan.

El dispositivo según la invención, va dotado de medios para poder sujetarse a la pared o a un paramento cualquiera; entre varios de ellos arman el conjunto de base, lámina y cristal protector y permiten que sea adosado donde se desee.

Para mejor comprensión de esta memoria se acompaña el dibujo adjunto que muestra un ejemplo de realización, no limitativo, de los varios que caben dentro del cuadro general de la invención sin que el mismo se altere. En dichos dibujos:

La fig. 1 muestra un alzado en perfil, del dispositivo, soportando la base, la lámina y el cristal protector, vistos en sección vertical y fraccionados.

La fig. 2 muestra una vista posterior del conjunto con un par de soportes según la invención, apreciándose fraccionado.

De conformidad con la invención referida a los dibujos adjuntos, el dispositivo cuenta con una pieza metálica (1) alargada y que hace de garra de sujeción al canto de la base de madera o de otro material apropiado (8), a la lámina (9) que se apoya sobre la misma o ante ella, y que lleva grabados, publicidad, o de suministro de datos, etc., y al cristal protector exterior (7).

Esta pieza metálica (1) por ejemplo de varilla, en la par-



te posterior por donde va el respaldo del soporte o base (8) del conjunto, una arrolladura en espiral (2), que la permite una determinada elasticidad.

35 El resto de la pieza (5) se prolonga para terminar en un adecuado ensanchamiento con un vano central, por donde es fijada a la base (8) a través de un tetón expandible, con cabeza (6).

40 Orientada hacia atrás, la pieza presenta otra prolongación de pletina (10) que presenta su extremo libre acodado (3) y dotado de una perforación (4) para su fijación al paramento por medio de tornillos, clavos, escarpas o cualquier otro medio adecuado.

45 Como puede apreciarse, esta pieza permite armar el conjunto de base, lámina y cristal protector (8-9-7) antes citados, con toda facilidad, cualquiera que sea la forma del mismo y la posición que haya de adoptar dicho conjunto.

El montaje y desmontaje del conjunto es muy sencillo ya que basta presionar suavemente la patilla con el dedo, se vence la resistencia de la espira y se coloca o se separa con gran facilidad.

50 Finalmente, tras lo descrito sólo resta señalar que en la presente invención caben cuantas variantes constructivas como sean posibles sin que se altere su esencia, pudiéndose fabricar su objeto en toda clase de materiales, formas y tamaños adecuados, sin limitación.

- - - - -

55 NOTA: Descrito suficientemente lo que antecede sólo resta señalar que lo que se declara propio, nuevo y útil del solicitante es lo contenido en las siguientes:

#### REIVINDICACIONES

60 1 - Un soporte para un conjunto formado por una base, una lámina y un cristal que protege a la misma, caracterizado por el hecho de que el citado soporte cuenta con una pieza metálica alar-



65

gada, que en su extremo libre presenta una doble acodadura para hacer de garra de sujeción, al canto, del conjunto formado por la base, la lámina y el cristal protector, prolongándose tras dicha base hasta presentar una arrolladura en espiral que la permite una determinada elasticidad.

70

2 - Un soporte, según reivindicación 1ª caracterizado porque el resto de la pieza se prolonga para terminar en un ensanchamiento con un vano central donde es fijada a la base por medio de un tetón expandible con cabeza de fijación y seguridad.

75

3 - Un soporte, según reivindicaciones 1 y 2 caracterizado porque, orientada hacia atrás, esta pieza presenta una prolongación de pletina que lleva su extremo libre acodado y dotado de una perforación para su fijación al paramento por cualquier medio idóneo.

80

4 - Un soporte, según reivindicaciones de 1 a 3 caracterizado porque la lámina intercalada entre la base y el cristal protector es portadora de imágenes, publicidad o suministro de datos; siendo el conjunto montable y desmontable fácilmente.

5 - UN SOPORTE PARA UN CONJUNTO FORMADO POR UNA BASE, UNA LAMINA Y UN CRISTAL QUE PROTEJE A LA MISMA/.

Todo según se describe en esta memoria que consta de cuatro hojas foliadas y escritas por una cara con ochenta y cuatro líneas y dibujo anexo.

Madrid 2 noviembre 1972  
p.a.

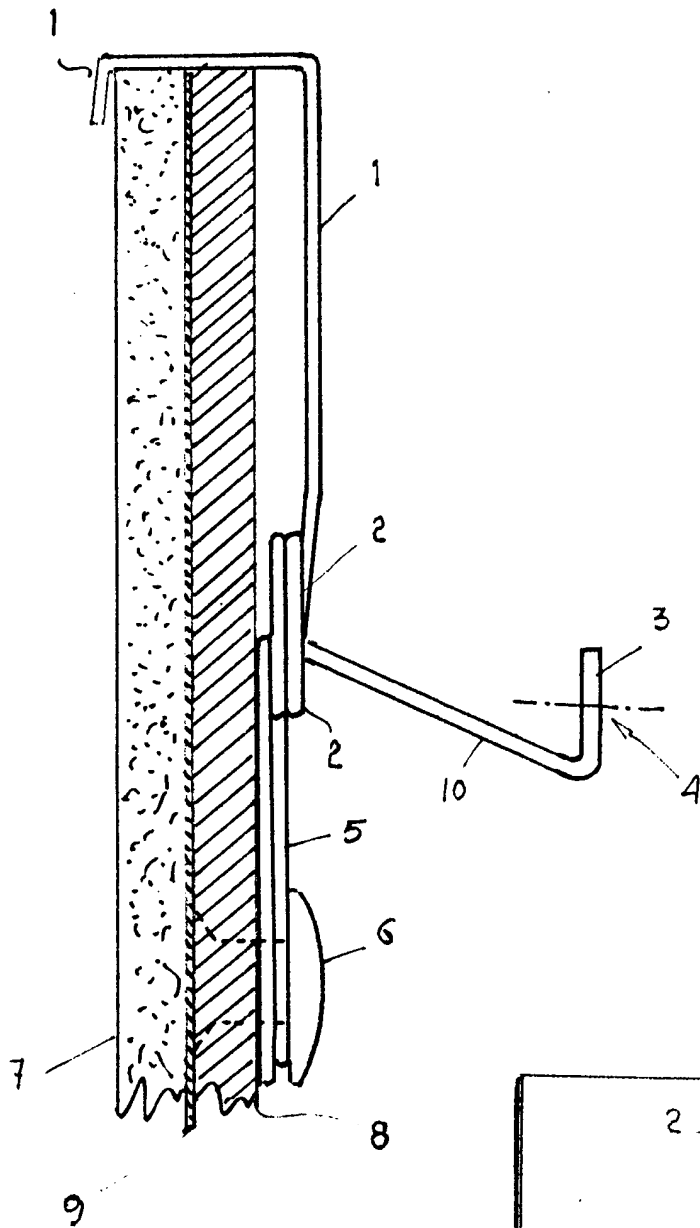

Fig. 1

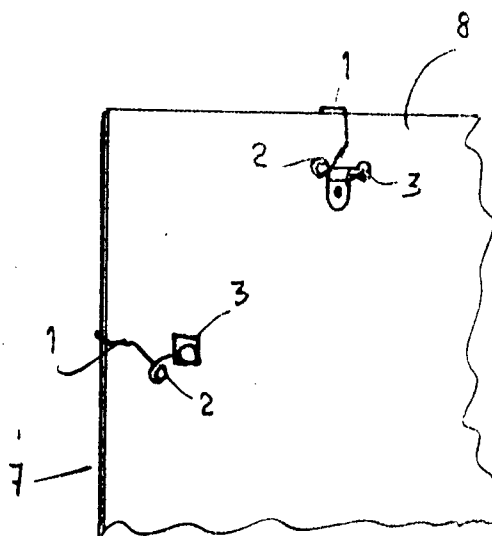

Fig. 2

ESCALA VARIABLE

MADRID a Noviembre 1972