



C/6599

185309

-2 NOV



185309

B 65 D

MEMORIA DESCRIPTIVA

=====

Correspondiente al registro de Modelo de Utilidad que, por veinte años, se solicita a favor de Don Florian PRIETO ALIER, de nacionalidad española, residente en Barcelona, calle Varsovia nºs. 115-117, - - - - -

5.

p o r

"NUEVO ENVASE PARA MUÑECAS"

=====

El objeto del presente Modelo de Utilidad se refiere a un nuevo envase para muñecas que presenta la novedad de que debido a su especial organización constructiva, la muñeca está contenida en una bandeja retirable de la caja que permite que la muñeca adopte la posición de

10.



sentada como si lo estuviera en un asiento de la propia bandeja, lo que hace que la postura de la muñeca sea muy natural y atrayente.

5. Para una correcta interpretación se describe, a continuación, un caso de realización práctica, a título de ejemplo, no limitativo, del nuevo envase, acompañándose de una hoja de dibujos en la que en la figura se representa, en perspectiva, el envase abierto y su bandeja con la muñeca de puntos, en línea.
10. Consiste la invención en que el envase está constituido por un cuerpo paralelepípedo (1) que en su cara central hay una mirilla (2) para observar el contenido de la caja y en la parte interior se encuentra una bandeja (3) que entra por deslizado que en su fondo (4) y en la pared angular del lateral respectivo (5) presenta un doble troquelado (6) paralelo en ángulo recto el cual por la línea del vértice transversal de doblado se voltea hacia afuera y determina un saliente diédrico (7) para que en el ángulo del mismo puedan apoyarse, como asiento, las posaderas de la muñeca debidamente doblada, con las piernas cruzadas en posición de estar sentada y existiendo en la propia pared elementos de afianzación para que en ellos queden sujetos los extremos de los brazos y de los pies que se deseen sujetar para inmovilizar la muñeca contra la pared del recinto así formado.
- 15.
- 20.
- 25.
30. En dicha bandeja además del troquelado del asiento para la muñeca hay en la pared de cada lado mayor vertical sendos troquelados (8 y 9) que determinan otras tantas lengüetas sobresalientes horizontales (10 y 11), las cuales actúan de puntos de apoyo contra el vértice de nacimiento posterior de los lados menores respectivos (12 y



13) de la caja externa (1) portadora de la mirilla (2) en la que va introducida la bandeja y asimismo el borde superior de los laterales mayores de dicha bandeja presentan una pestaña saliente (14 y 15) hacia el exterior las cuales se apoyan en el vértice anterior de los lados menores opuestos respectivos (12 y 13) de la misma caja externa (1) en la que va alojada.

Se sobreentiende que en el presente caso serán variables cuantos detalles de construcción y acabado, no alteren, cambien o modifiquen la esencia de la invención.

N O T A

Descrito el objeto y utilidad de la invención, lo que se declara como no divulgado ni practicado en España, comprende las siguientes reivindicaciones.

1ª.- Nuevo envase para muñecas, caracterizado por el hecho de que el envase está constituido por un cuerpo paralelepípedo que en su cara central hay una mirilla para observar el contenido de la caja y en la parte interior se encuentra una bandeja que entra por deslizado que en su fondo y en la pared angulae del lateral respectivo presenta un doble troquelado paralelo en ángulo recto el cual por la línea del vértice transversal de doblado se voltea hacia afuera y determina un saliente diédrico para que en el ángulo del mismo puedan apoyarse, como asiento, las posaderas de la muñeca debidamente doblada, con las piernas cruzadas en posición de estar sentada y existiendo en la propia pared elementos de afianzación para que en ellos queden sujetos los extremos de los brazos y de los pies que se deseen sujetar para inmovilizar la muñeca

785309

2 NOV



contra la pared del recinto así formado.

5. 2ª.- Nuevo envase para muñecas, según la anterior reivindicación, en el que en dicha bandeja además del troquelado del asiento para la muñeca hay en la pared de cada lado mayor vertical sendos troquelados que determinan otras tantas lengüetas sobresalientes horizontales, las cuales antuan de puntos de apoyo contra el vértice de nacimiento posterior de los lados menores respectivos de la caja externa portadora de la mirilla en la que va introducida la bandeja y asimismo el borde superior de los laterales mayores de dicha bandeja presentan una pestaña saliente hacia el exterior las cuales se apoyan en el vértice anterior de los lados menores opuestos respectivos de la misma caja externa en la que va alojada.

15. 3ª.- NUEVO ENVASE PARA MUÑECAS.

Según se describe y reivindica en la presente Memoria descriptiva que consta de cuatro hojas foliadas y escritas por una sola cara y acompañada de una hoja de dibujos.

20. Madrid, a dos de Noviembre de mil novecientos setenta y dos.

P.A.,

Antonio Aricho

2 NOV

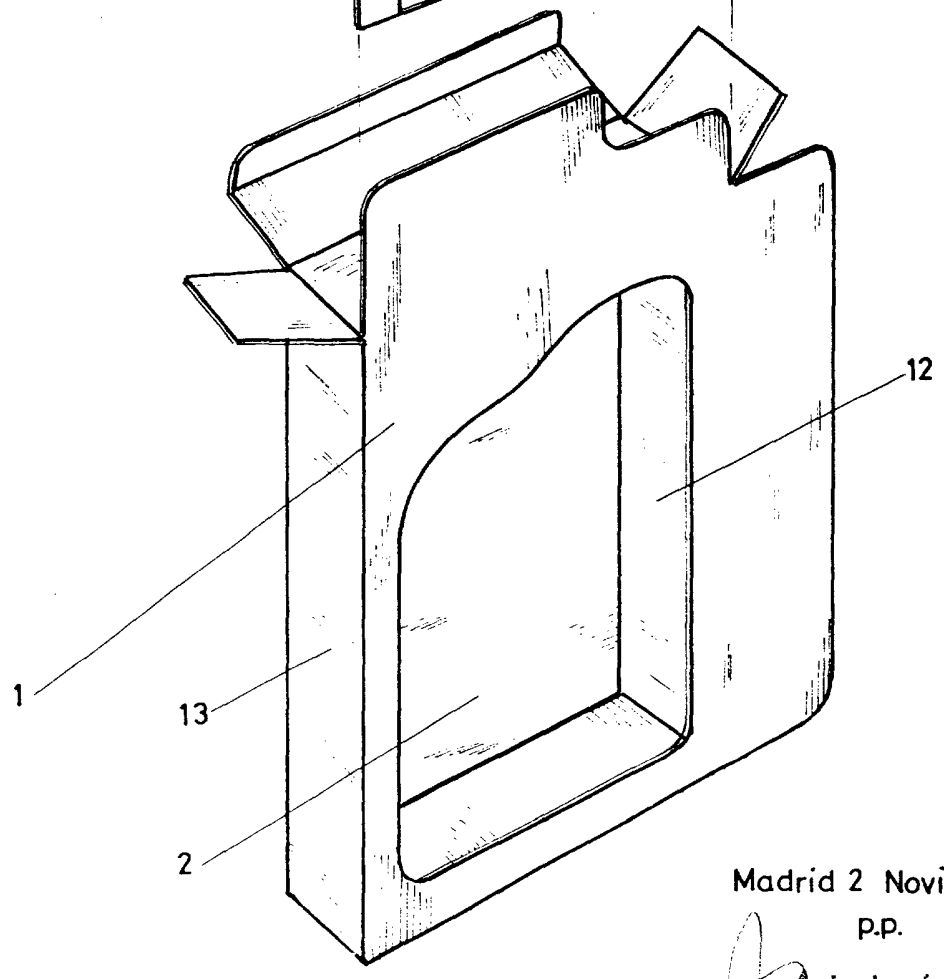
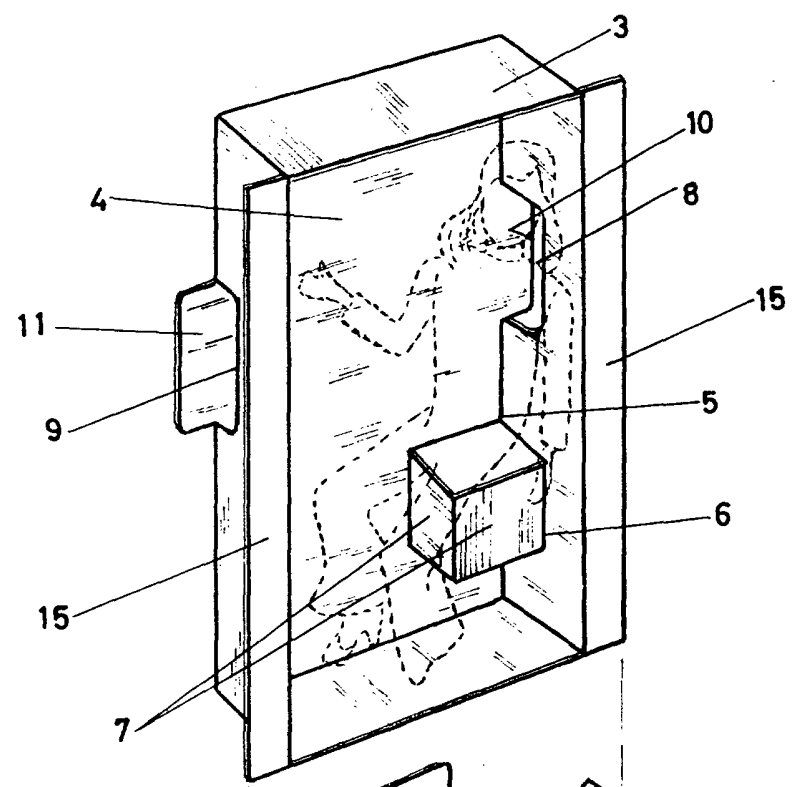

Madrid 2 Noviembre 1972

p.p.

Antonio Aricha
 p.p.
Antonio Aricha

Escala variable