

185292

MODELO DE UTILIDAD
=====

por VEINTE años

cuyo privilegio se solicita para España,
sus territorios y plazas de soberanía, a
favor de:

ESQUIRE, INC.

entidad norteamericana, domiciliada en
488 Madison Avenue, New York, N.Y., U.S.A.,
relativo a:

"DISPOSICION PARA SOPORTAR PANELES AMOVI
BLES"

=====

Prioridad: Solicitud de patente en U.S.A.
nº 815.167 de fecha 10 abril
1969.

Nota: Solicitado como transformación
de la solicitud de patente 377.557.

13:074

785202

SECCION TECNICA
CLASIFICACION I. P. C.
CLASE <u>F 16</u>
SUBCLASE <u>S</u>



MEMORIA DESCRIPTIVA

Esta invención se refiere de modo general a aparatos o disposiciones susceptibles de soportar paneles amovibles y más particularmente a aparatos perfeccionados de este tipo

5. que incluyen un bastidor sobre el que puede montarse un panel, y sujeciones amovibles para retener el panel en dicha posición. - - - - -

Los aparatos de este tipo pueden ser útiles, por ejemplo, en aparatos de iluminación u otros enseres en que

10. los paneles deben quitarse para tener acceso al interior del aparato. Las sujeciones convencionales, tales como los tornillos para sujetar los paneles en posición de montados sobre el bastidor, son objeccionables desde varios puntos de vista. Por una parte, proporcionan sólo un contacto en un punto entre el panel y el bastidor, de modo que hay que emplear un

15. considerable número de ellos para proporcionar un sellado o junta continuos, estancos a la intemperie, entre el panel y el bastidor. Por otra parte, un gran número de dichas sujeciones aumenta el tiempo y los esfuerzos requeridos para instalar y quitar el panel. - - - - -

20.

Un objetivo de esta invención es proporcionar un aparato que supere estos problemas. - - - - -

185292

185292⁻³⁻



5. Otro objetivo es proporcionar dicho aparato de modo que el panel sea sujetado sobre el bastidor y, con cierre estanco con respecto al mismo, con un número mínimo de sujeciones que se pongan en la posición de sujeción del panel y que se saquen de la misma, con respecto al bastidor. - - - - -

Aún otro objetivo es proporcionar dicho tipo de aparato de modo que soporte dos o más paneles con sus bordes laterales contiguos entre sí. - - - - -

10. Estos y otros objetivos se logran según las realizaciones ilustradas de esta invención, mediante un aparato que comprende un bastidor constituido por una pluralidad de órganos de bastidor que forman sus lados y conectados entre sí por sus esquinas. Cada uno de los órganos de bastidor comprende un cuerpo principal y una aleta que se extiende desde la cara interior del cuerpo principal para proporcionar una superficie de soporte para un borde lateral del panel que hay que montar sobre el bastidor, con lo que hay una superficie continua de soporte alrededor del lado interior del bastidor. Una ranura del cuerpo principal de cada órgano de bastidor se interseca por su parte exterior con el lado interior del cuerpo en un punto distanciado de la superficie de soporte y tiene unas paredes laterales opuestas que se extienden en ángulo agudo con respecto a la superficie de soporte, alejándose de ésta en la dirección desde su interior hacia su exterior. - - - - -

15.

20.

25.

Cuando sus bordes laterales están montados en las superficies de soporte de los órganos de bastidor, el panel es



985292

- 6

sujetado en el órgano de bastidor por una pluralidad de varillas que pueden insertarse individualmente en la ranura de cada órgano de bastidor. Cada una de dichas varillas tiene unas paredes laterales opuestas que encajan de modo deslizante con las paredes laterales de la ranura, cuando están insertadas en ella, y una tercera pared lateral que se extiende en ángulo agudo con sus paredes laterales opuestas para apoyarse contra y empujar el borde lateral del panel contra la superficie de soporte del órgano de bastidor. - - - - -

5.

10.

En las realizaciones preferidas de la invención, cada ranura tiene una tercera pared en su parte exterior que se extiende en ángulo agudo respecto a las paredes opuestas de la misma, y la ranura es lo suficientemente profunda para permitir que la tercera pared de la varilla se mueva hacia dentro de la ranura al insertar la varilla. Asimismo, cada órgano de bastidor tiene una ranura para recibir una varilla en cada uno de por lo menos dos de sus lados. Así, cada órgano de bastidor puede usarse para sujetar los bordes laterales contiguos de dos o más paneles. En una realización, las ranuras están en lados opuestos del órgano de bastidor para sujetar los bordes laterales contiguos de los paneles de una sola pared. En otras realizaciones, las ranuras están en lados contiguos de los órganos de bastidor para sujetar los bordes laterales contiguos de los paneles de las paredes que se intersectan. - - - - -

15.

20.

25.

En los planos anexos, en los cuales los caracteres de referencia iguales designan partes iguales, - - - - -

185292

185292

-6



5. La figura 1 es una vista en perspectiva de un aparato de iluminación que tiene una caja con paredes laterales y de fondo, constituidas por paneles amovibles montados sobre el aparato construido según las realizaciones ilustradas de la presente invención; - - - - -

La figura 2 es una vista en sección vertical de la caja del aparato, según se ve a lo largo de las líneas 2-2 de la figura 1; - - - - -

10. La figura 3 es una vista en sección vertical ampliada de la caja, similar a la figura 2, pero habiendo quitado las lámparas y los reflectores de su interior; - - - - -

La figura 4 es una vista en sección transversal de una parte de un panel de la pared lateral de la caja, según se ve a lo largo de las líneas 4-4 de la figura 3; - - - - -

15. La figura 5 es una vista en perspectiva de un bastidor, en una esquina superior de la caja, y separado del resto de la misma; - - - - -

20. La figura 6 es una vista en perspectiva del órgano de bastidor que forma ambos lados del bastidor ilustrado en la figura 5; - - - - -

La figura 7 es una vista en perspectiva de otro órgano de bastidor a lo largo de una parte intermedia de una pared lateral de la caja; y - - - - -

13-6-74



13-6-74

- 6 M

La figura 8 es una vista en perspectiva de otro órgano de bastidor a lo largo de una esquina inferior de la caja.

Con referencia ahora a los detalles de los planos antes descritos, el aparato de iluminación ilustrado en la figura 1 y designado en su totalidad por el número de referencia 20 comprende una caja 21 montada sobre el extremo superior de un pie derecho 22 (ilustrado en líneas de trazos). La caja incluye paredes superior e inferior 23 y 24 respectivamente, y paredes laterales verticales 25 a 28 que se extienden entre las paredes superior e inferior. Más particularmente, la caja incluye un armazón que define aberturas individuales cada una de las cuales va cerrada por un panel de modo estanco a la intemperie. - - - - -

En el aparato ilustrado, cada pared lateral 25 a 28 tiene dos aberturas laterales, una de las cuales está cerrada por un panel 29 de metal u otro material no transparente, y la otra de las cuales está cerrada por un panel 30 de vidrio u otro material transparente para formar una ventana. Más particularmente, y como mejor se ve en la figura 1, los paneles 29 y 30 están alternados en lados contiguos de la caja de modo que las ventanas de un par de paredes laterales opuestas están en la parte superior de la caja y las ventanas del otro par de paredes laterales opuestas están en la parte inferior de la caja. Como se ilustra en las figuras 2 y 3, la abertura de la pared superior 23 de la caja del aparato está cerrada por un panel 31 no transparente, mientras que la abertura de la pared inferior 24 de la caja está cerrada por un panel 32

185292

185292

-6



transparente que también forma una ventana. - - - - -

- Como se ilustra en la figura 2, una lámpara 33 va montada horizontalmente dentro de cada una de las partes superior e inferior de la caja de forma que dirija luz a través de las ventanas de los lados opuestos de la caja. Más particularmente, cada lámpara va soportada por, y se extiende entre, un casquillo eléctrico 34 dispuesto en un panel no transparente 29 y un casquillo no eléctrico 35 dispuesto en el panel no transparente opuesto. Unos reflectores 36 se extienden lateralmente a través de la parte superior del interior de cada una de las partes superior e inferior de la caja, y un reflector 37 se extiende a través del fondo de la parte superior de la misma para reflejar la luz de las lámparas 33 a través de las ventanas de los lados y del fondo de la caja del aparato.
5. El armazón de la caja está constituido por bastidores individuales formados por órganos de bastidor alargados unidos entre sí por sus extremos, en los bordes superior, inferior y laterales de la caja, así como por una parte intermedia de la caja. De modo más particular, hay órganos de bastidor 38 horizontales y verticales a lo largo de los bordes superiores y laterales de la caja, órganos de bastidor horizontales 39 a lo largo de los bordes inferiores de la caja, y órganos de bastidor horizontales 40 a través de la parte intermedia de la caja.
10. Así, los órganos de bastidor horizontales 38 forman un bastidor que proporciona una abertura superior para recibir el panel 31, y los órganos de bastidor inferiores 39 forman un
- 15.
- 20.
- 25.

135292

135292

6 MAR.



- bastidor que proporciona una abertura de fondo para el panel 32. Los órganos de bastidor 38 horizontales y verticales y los órganos de bastidor intermedios 40 forman cuatro bastidores que proporcionan aberturas laterales para recibir los paneles 29 y 30 en la parte superior de la caja. De modo similar, los órganos de bastidor horizontales 39, los órganos de bastidor verticales 38 y los órganos de bastidor intermedios 40 forman cuatro bastidores que proporcionan aberturas laterales para recibir los paneles 29 y 30 de la parte inferior de la caja.-
- 5.
10. Más particularmente, en sus realizaciones preferidas, cada uno de los órganos de bastidor 38, 39 y 40 es susceptible de soportar el borde lateral de un panel por dos de sus lados, con lo que cada órgano de bastidor proporciona parte de un bastidor para dos paneles. Así, por ejemplo, cada uno de los órganos de bastidor horizontales 38 soporta un borde lateral del panel 31 de la pared superior 23 y un panel 29 ó 30 de una de las paredes laterales 25 a 28 de la parte superior de la caja, mientras que cada uno de los órganos de bastidor verticales 38 soporta los bordes laterales de los paneles contiguos 29 ó 30 en cada una de las partes superior o inferior de su caja. Asimismo los órganos de bastidor 40 soportan los bordes laterales de los paneles verticalmente contiguos 29 ó 30 de la caja, y cada uno de los órganos de bastidor 39 soporta un borde lateral del panel 32 del fondo 24 de la caja y un panel lateral 29 ó 30 de una de las paredes laterales de la parte inferior de la caja. - - - - -
- 15.
- 20.
- 25.

Como mejor se ilustra en las figuras 5 y 6, cada uno

185292

76



de los órganos de bastidor 38 incluye un cuerpo principal alargado 41 que es de sección sustancialmente cuadrada. Una pared lateral 42 del cuerpo 41 mira hacia adentro con respecto al bastidor para un panel y una pared lateral contigua 43 perpendicular a la pared 42 mira hacia adentro con respecto a un bastidor para otro panel que es contiguo y perpendicular al panel nombrado en primer lugar. Una aleta 44 se extiende desde la pared lateral 42 en la intersección de las paredes 42 y 43 para proporcionar una superficie de soporte 46 para el borde lateral de dicho primer panel, y una aleta 45 se extiende desde la pared lateral 43 en la intersección de las paredes 42 y 43 para proporcionar una superficie de soporte 47 para el borde lateral del otro panel. - - - - -

Más particularmente, los lados opuestos de cada una de las aletas son paralelos entre sí y perpendiculares a la pared 42 o 43 desde la que se extienden. Así, la superficie 46 de la aleta 44 es paralela a, y mira opuesta a, el lado 43 del cuerpo principal, y el lado opuesto de dicha aleta forma una continuación coplanaria del lado 43. De modo semejante, la superficie 47 de la aleta 45 es paralela a, y mira opuesta a, el lado 42 del cuerpo principal, y el lado opuesto de dicha aleta forma una continuación coplanaria del lado 42. - - - -

Hay un par de ranuras 48 que se extienden longitudinalmente dentro del cuerpo principal 41 del órgano de bastidor 38, intersectándose una ranura, por su parte exterior, con la pared 42 e intersectándose la otra ranura, por su parte exterior, con la pared lateral 43. La intersección de la parte ex

185292



5. terior de cada ranura está separada de la superficie de soporte 46 ó 47 de la aleta que se extiende desde el lado en cuestión, permitiendo así que la periferia exterior del borde lateral del panel llegue a tope con el lado contiguo del cuerpo principal. - - - - -

10. Cada ranura tiene una primera pared lateral 50 que se extiende en ángulo agudo (aprox. 10°) con respecto a la superficie de soporte, alejándose de ésta en la dirección desde su interior hacia su exterior. Cada ranura incluye además una segunda pared lateral 51 en su parte interior que es paralela a la primera pared lateral 50, y una tercera pared lateral 52 en su parte exterior que forma una continuación de, y se extiende en ángulo agudo con respecto a, la pared lateral 51. Más particularmente, como se ilustra en los planos, la pared

15. 52 se extiende con el mismo ángulo agudo con respecto a la pared 51 con que las paredes 50 y 51 se extienden con respecto a dicha superficie de soporte, de modo que la pared 52 es paralela a ésta. - - - - -

20. El cuerpo principal 62 de cada uno de los órganos de bastidor 39 también es alargado, pero de sección rectangular, como mejor se ilustra en la figura 8. Más particularmente, hay una aleta 63 en la pared lateral mayor interior 64 del cuerpo, y otra aleta 65 en la pared lateral menor interior 66 adyacente, perpendicular a la pared lateral 64. Como en el caso de

25. las aletas 46 y 47 del órgano de bastidor 38, cada una de las aletas 63 y 65 tiene lados paralelos que se extienden perpendicularmente a la pared lateral del cuerpo sobre la que se ha



185292

-6

lla dispuesta con lo que los lados de la aleta 63 son paralelos al lado 66 del cuerpo y los lados de la aleta 65 son paralelos al lado 64 del cuerpo. - - - - -

- 5. La aleta 63 del órgano de bastidor 39 se extiende desde una parte media de la pared lateral 64 de modo que su superficie de soporte 67 está en el mismo plano que la superficie de soporte de la aleta contigua del órgano de bastidor contiguo 38. La aleta 65 se extiende desde una esquina exterior del cuerpo 62 de modo que su lado exterior forma una continuación coplanaria de dicho lado y la superficie de soporte 68 de su lado interior mira hacia adentro de la caja y por lo tanto en la misma dirección que la pared lateral 64. Por lo tanto, el panel 32 es dispuesto en las superficies de soporte 68 del bastidor que forma la abertura de fondo de la caja desde el interior de la caja en vez de desde el exterior, como en el caso de los paneles 29 y 30. Más particularmente, y como se observará a partir de la figura 3, el panel 32 solo no es más pequeño que los otros paneles 29 y 30 sino también más pequeño que las aberturas de los bastidores que soportan los otros paneles, de modo que el panel 32 puede hacerse pasar a través de cualquiera de dichas aberturas. - - - - -

- 25. Como en el caso de los órganos de bastidor 38, un par de ranuras 48 se extienden longitudinalmente en el interior del cuerpo principal 62 de cada órgano de bastidor 39, intersectándose una de dichas ranuras, por su parte exterior, con la pared lateral 64 y la otra, por su parte exterior, con la pared lateral 66 del cuerpo. Más particularmente, como se in-



-6



dica en los planos, cada una de dichas ranuras 48 es de la misma construcción que las ranuras antes descritas de los órganos de bastidor 38 y tiene la misma relación con la superficie de soporte del mismo lado del cuerpo principal que tienen las ranuras del cuerpo principal del órgano de bastidor 38 con las superficies de soporte del mismo. - - - - -

Como se ilustra en las figuras 3 y 7, el cuerpo principal alargado 70 de cada uno de los órganos de bastidor intermedios 40 es de sección rectangular, de modo semejante al cuerpo principal 62 del órgano de bastidor 39. No obstante, en el órgano de bastidor 40 las aletas 71 y 72 están dispuestas en las paredes laterales menores interiores opuestas 73 y 74 respectivamente del cuerpo principal. Más particularmente cada una de dichas aletas tiene lados paralelos que se extienden perpendicularmente desde la pared lateral contigua a su esquina interior. Así según puede verse en la figura 7, los lados interiores de las aletas 71 y 72 forman continuaciones lisas de la pared interior del cuerpo principal 70, y los lados exteriores de dichas aletas proporcionan superficies de soporte 75 y 76 que son coplanarias entre sí, así como las superficies de soporte de las aletas de los órganos de bastidor contiguos 38 y 39. - - - - -

Como en el caso de los órganos de bastidor 38 y 39, hay una ranura longitudinal 48 en cada pared interior lateral del cuerpo principal del órgano de bastidor para recibir una varilla 55 que sujeta un borde lateral de un panel 29 ó 30 sobre las superficies de soporte de una aleta. No obstante, da-



185292

do que las paredes laterales interiores 73 y 74 del cuerpo es
tán alineadas en vez de ser perpendiculares, las ranuras 48
están también sustancialmente en alineación una con otra. Más
particularmente y como en el caso de los órganos de bastidor

- 5. 39, cada una de dichas ranuras 48 es de la misma construcción
que las ranuras antes descritas en relación con los órganos
de bastidor 38, y tiene la misma relación con la superficie
de soporte del mismo lado del cuerpo principal que la tienen
las ranuras del cuerpo principal del órgano de bastidor 38 con
- 10. las superficies de soporte del mismo. - - - - -

Cada uno de los paneles 29 y 30 tiene una periferia
exterior que encaja exactamente dentro de los lados interiores
de su bastidor de modo que sus bordes laterales están soporta
dos sobre las aletas de los órganos de bastidor para llenar

- 15. la abertura del bastidor. Cuando se dispone el panel en su po
sición de soportado sobre las aletas de los órganos de basti
dor de alrededor de la abertura de bastidor, queda sujeto so
bre aquellas por la inserción de una varilla 55 dentro de la
ranura del lado del cuerpo principal del órgano de bastidor.
- 20. Como se indica en la figura 5, cada una de dichas varillas es
de sustancialmente la misma longitud que el lado interior del
bastidor en que se ha practicado la ranura para recibir la va
rilla, de modo que se apoye sobre sustancialmente toda la lon
gitud del borde lateral del panel. - - - - -

- 25. Así, cada varilla es de sección relativamente delga
da y posee unas paredes primera y segunda 56 y 57 que son pa
ralemas entre sí y separadas una distancia sustancialmente tan



18529

- grande como el espaciado entre las paredes primera y segunda, 50 y 51, de la ranura, de modo que queda exactamente alojada en su interior cuando la parte interior de la varilla es insertada en la parte interior de la ranura. Una tercera pared lateral 58 en la parte exterior de la varilla forma una continuación de la segunda pared 57 y se extiende en ángulo agudo con respecto a la misma de modo que se mueva relativamente hacia adentro hacia el borde lateral del panel cuando la varilla es insertada en la ranura. Más particularmente, y en la
5. realización ilustrada de la invención, en la que los bordes laterales del panel son paralelos, la pared 58 se extiende, respecto a la pared 57, con el mismo ángulo agudo con que las paredes 50 y 51 de la ranura se extienden con respecto a la superficie de soporte. - - - - -
- 10.
15. Cada ranura es más profunda que la pared 57 de la parte interior de la varilla 55 de modo que, cuando se inserte la varilla, una parte de la pared 58 se moverá hacia dentro de la ranura para asegurar que la pared 58 esté en contacto con un área máxima del borde lateral exterior del panel.
20. No obstante, como se ilustra en los planos, cuando la varilla está plenamente insertada en la ranura, su extremo interior está separado del extremo interior de la ranura, y su pared está separada de la pared 52 de la ranura para permitir una tolerancia de ajuste de la varilla al panel. - - - - -
25. Hay una pestaña 62 a lo largo de la parte exterior de la pared 56 de cada varilla 55 para facilitar la extracción de la varilla cuando hay que sacar el panel a que sujeta. Como se

15007



185292

ilustra, cuando la varilla está plenamente insertada, el lado de la pestaña 62 que mira al lado del órgano de bastidor sobre el cual es soportado el borde del panel, se halla separado de dicho lado una cierta distancia para permitir el paso de una herramienta adecuada. Asimismo, por razones de estética, la cara exterior de la pestaña es sustancialmente coplanaria con el lado exterior contiguo del órgano de bastidor. - -

5.

Como se indica en la figura 5, las varillas 55 insertables en las ranuras de un par de lados opuestos de cada bastidor son por lo menos aproximadamente de la misma longitud que dicho lado, mientras que las varillas que han de encajar en las ranuras del otro par de lados opuestos son más cortas que la longitud de dicho lado en una cantidad sustancialmente mayor que el grado en que las varillas insertables en las ranuras del par de lados mencionados en primer lugar se extienden desde dichas ranuras. - - - - -

10.

15.

Como se ilustra en la figura 3, el panel 31 está montado de modo fijo en el bastidor que forma la abertura de la pared superior del aparato. Así, sus bordes son insertados en las ranuras 48 de los lados interiores del bastidor durante la conexión de los extremos de los órganos de bastidor para formar dicho bastidor cuando se monta la caja. - - - - -

20.

Cada panel 30 así como el panel 32 incluyen un panel 53 de vidrio que tiene una junta de goma alrededor de su periferia, y cada uno de los paneles no transparentes 29 incluye una lámina plana 59 de fondo, que tiene unos nervios 60 que se

25.

185292 -6



extienden perpendicularmente desde la cara exterior de la misma y una junta plana 61 alrededor de los bordes de su cara exterior. Así, con cada uno de los paneles soportado sobre un bastidor, las varillas fuerzan su junta contra las superficies de soporte de alrededor de los lados interiores del bastidor para formar con ellas un sellado estanco a la intemperie. - -

5.

Como se ilustra en la figura 3 con las aletas 45 de los órganos de bastidor horizontales 38 dispuestas verticalmente para soportar los bordes laterales superiores de los órganos de bastidor 29 y 30, las aletas 44 de dichos órganos se extienden hacia adentro por el interior de la caja. También una aleta 77 se extiende perpendicularmente desde la pared interior de cada órgano de bastidor 40 de modo que también se extienda por el interior de la caja. Más particularmente, en la realización de la invención ilustrada en los planos, la aleta 77 se extiende desde la esquina interior superior del cuerpo principal 70. Como se observará en la figura 2, estas aletas sirven para soportar los reflectores 36 y 37, aunque sin duda pueden tener otras funciones en relación con piezas dentro de la caja. - - - - -

10.

15.

20.

Por lo demás, el interior de la caja es liso, con los lados interiores 42 de los órganos de bastidor 38, los lados interiores de las aletas 45, la pared interior del órgano de bastidor 40, los lados interiores de las aletas 71 y 72 y los lados interiores de las aletas 63 de los órganos de bastidor 39 alineados verticalmente unos con otros. Como se observará en la figura 3, las paredes exteriores del bastidor son tam-

25.



185292

bién lisas, quedando las paredes superiores de los órganos de bastidor horizontales 38 en el mismo plano, y las paredes inferiores de los órganos de bastidor 39 también en un mismo plano. Las paredes verticales exteriores de los órganos de bastidor 38 y los órganos de bastidor 39 así como la pared exterior del órgano de bastidor 40 están también alineadas verticalmente, como lo están los lados exteriores de las pestañas 62 de las varillas 55 cuando éstas se hallan plenamente insertadas en las ranuras 48. - - - - -

10. De cuanto precede se verá que esta invención es bien adecuada para alcanzar todos los fines y objetivos antes indicados, junto con otras ventajas que son obvias y que son inherentes al aparato. - - - - -

15. Se entenderá que ciertas características y subcombinaciones son de utilidad y pueden emplearse con referencia a otras características y subcombinaciones. Ello está previsto en el alcance de las reivindicaciones. - - - - -

20. Como puede hacerse muchas realizaciones posibles de la invención sin apartarse del alcance de la misma, se entenderá que todo lo expuesto aquí o ilustrado en los planos anexos debe interpretarse como ilustrativo y no en sentido limitativo. - - - - -

N O T A

25. Se declaran de novedad, propiedad y utilidad para España, sus territorios y plazas de soberanía, las siguientes:

135292

-6 MAR 1948



REIVINDICACIONES

- 1.- Disposición para soportar paneles amovibles, caracterizada porque comprende un órgano alargado de bastidor que tiene un cuerpo principal y una aleta que se extiende desde un primer lado del cuerpo principal para proporcionar una superficie de soporte para un borde lateral del panel, una ranura en el cuerpo principal que se intersecta, por su parte exterior con dicho primer lado del cuerpo principal en un punto separado de la superficie de soporte, teniendo dicha ranura una primera pared lateral que se extiende en ángulo agudo con respecto a la superficie de soporte, alejándose de ésta en la dirección desde su interior hacia su exterior y una segunda pared lateral opuesta y paralela a la parte interior de la primera pared lateral, y una varilla insertable en la ranura y que tiene unas paredes laterales paralelas primera y segunda en su parte interior para encajar de modo deslizante con las paredes primera y segunda, respectivamente, de dicha ranura, y una tercera pared lateral en su parte exterior, que se extiende en ángulo agudo con respecto a dicha segunda pared de modo que se apoye sobre y empuje a dicho borde lateral del panel contra dicha superficie de soporte cuando dicha parte interior de la varilla se adentre en la parte interior de la ranura, siendo dicha ranura más profunda que la parte interior de dicha varilla, y teniendo una tercera pared lateral opuesta a la parte exterior de su primera pared lateral que se extiende en ángulo agudo respecto a su segunda pared para permitir que dicha tercera pared de dicha varilla se adentre en dicha ranura al insertarse la varilla. - - - - -



185292

5. 2.- Disposición según la reivindicación 1, caracterizada porque la parte exterior de la varilla tiene una pestaña en el mismo lado en que se halle dicha primera pared lateral de la varilla, mirando un lado de dicha pestaña al primer lado del cuerpo principal del bastidor y quedando espaciado del mismo cuando la varilla está plenamente insertada en la ranura. - - - - -

10. 3.- Disposición según la reivindicación 1, caracterizada porque la varilla tiene una cuarta pared en su parte exterior paralela a, y formando una continuación de, la primera pared de la misma. - - - - -

4.- Disposición según la reivindicación 1, caracterizada porque la superficie de soporte y un lado del cuerpo principal son perpendiculares entre sí. - - - - -

15. 5.- Disposición según la reivindicación 1, caracterizada porque la tercera pared de la varilla queda paralela a la tercera pared de la ranura cuando la varilla está insertada en la ranura. - - - - -

20. 6.- Disposición según la reivindicación 5, caracterizada porque la tercera pared de la ranura queda paralela a dicha superficie de soporte de dicho cuerpo principal del órgano de bastidor. - - - - -

25. 7.- Disposición para soportar paneles amovibles, caracterizada porque comprende un órgano alargado de bastidor que tiene un cuerpo principal y una aleta que se extiende des

185292 56



10.- Disposición según la reivindicación 7, caracterizada porque cada una de dichas aletas se extienden desde la dos contiguos del cuerpo principal del bastidor. - - - - -

5. 11.- Disposición según la reivindicación 10, caracterizada porque la superficie de soporte de cada lado contiguo del cuerpo mira hacia el otro lado contiguo del mismo. - - -

12.- Disposición según la reivindicación 10, caracterizada porque la superficie de soporte de cada lado contiguo del cuerpo mira opuesta al lado contiguo del cuerpo. - - - -

10. 13.- Disposición para soportar paneles amovibles, caracterizada porque comprende un bastidor que incluye una pluralidad de órganos de bastidor que forman los lados del bastidor y conectados entre sí en las esquinas del bastidor, comprendiendo cada órgano de bastidor un cuerpo principal y una

15. aleta que se extiende desde el lado interior del cuerpo principal para proporcionar una superficie de soporte para un borde lateral del panel, y una ranura en el cuerpo principal que tiene paredes laterales opuestas que se extienden en ángulo agudo con respecto a la superficie de soporte, alejándose de

20. ésta en la dirección desde su interior hacia su exterior, y una pluralidad de varillas en número igual al de órganos de bastidor, siendo cada varilla insertable en la ranura de cada órgano de bastidor y teniendo paredes laterales opuestas encajables de modo deslizante en las paredes laterales de la ranura, y otra pared lateral que se extiende en ángulo agudo con

25. respecto a dichas paredes laterales opuestas para que se apo-

185292

56



ye sobre y empuje al borde lateral del panel contra la superficie de soporte de dicho órgano de bastidor. - - - - -

5. 14.- Disposición según la reivindicación 13, caracterizada porque hay cuatro órganos laterales de bastidor para formar un bastidor rectangular, porque cada varilla de un par de varillas no es sustancialmente más corta que la longitud del lado interior de cada órgano de bastidor de un par de órganos de bastidor opuestos, y porque cada varilla del otro par de varillas no es sustancialmente más corta que las longitudes del lado interior de cada órgano de bastidor del otro par de órganos de bastidor opuestos menos la longitud de las partes de varilla que sobresalen de las ranuras de dicho par de órganos de bastidor primeramente mencionado. - - - - -

15.- "DISPOSICION PARA SOPORTAR PANELES AMOVIBLES".-

15. Todo ello conforme se describe y reivindica en la presente memoria que consta de veintidos hojas, foliadas y mecanografiadas por una sola de sus caras, y de tres láminas de dibujos que la ilustran.

BARCELONA, 6 MAR. 1970

Mari. L. de n

maf.



FIG. 2

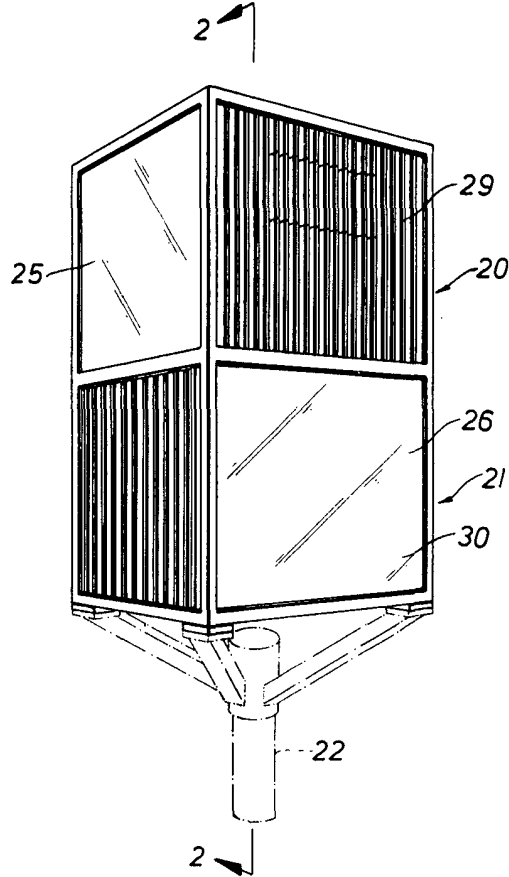
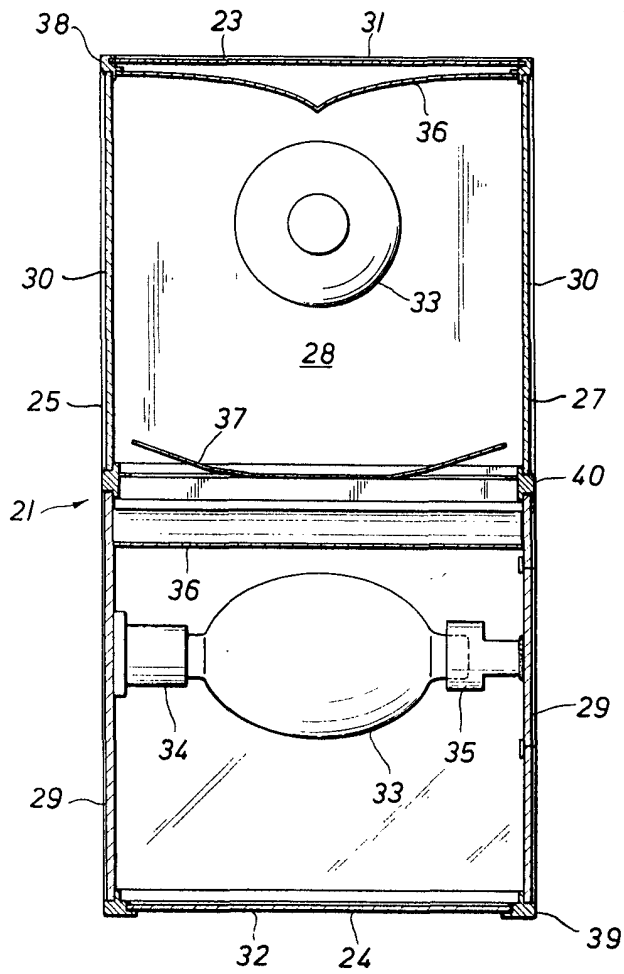

FIG. 1

[Handwritten signature]

FIG. 3

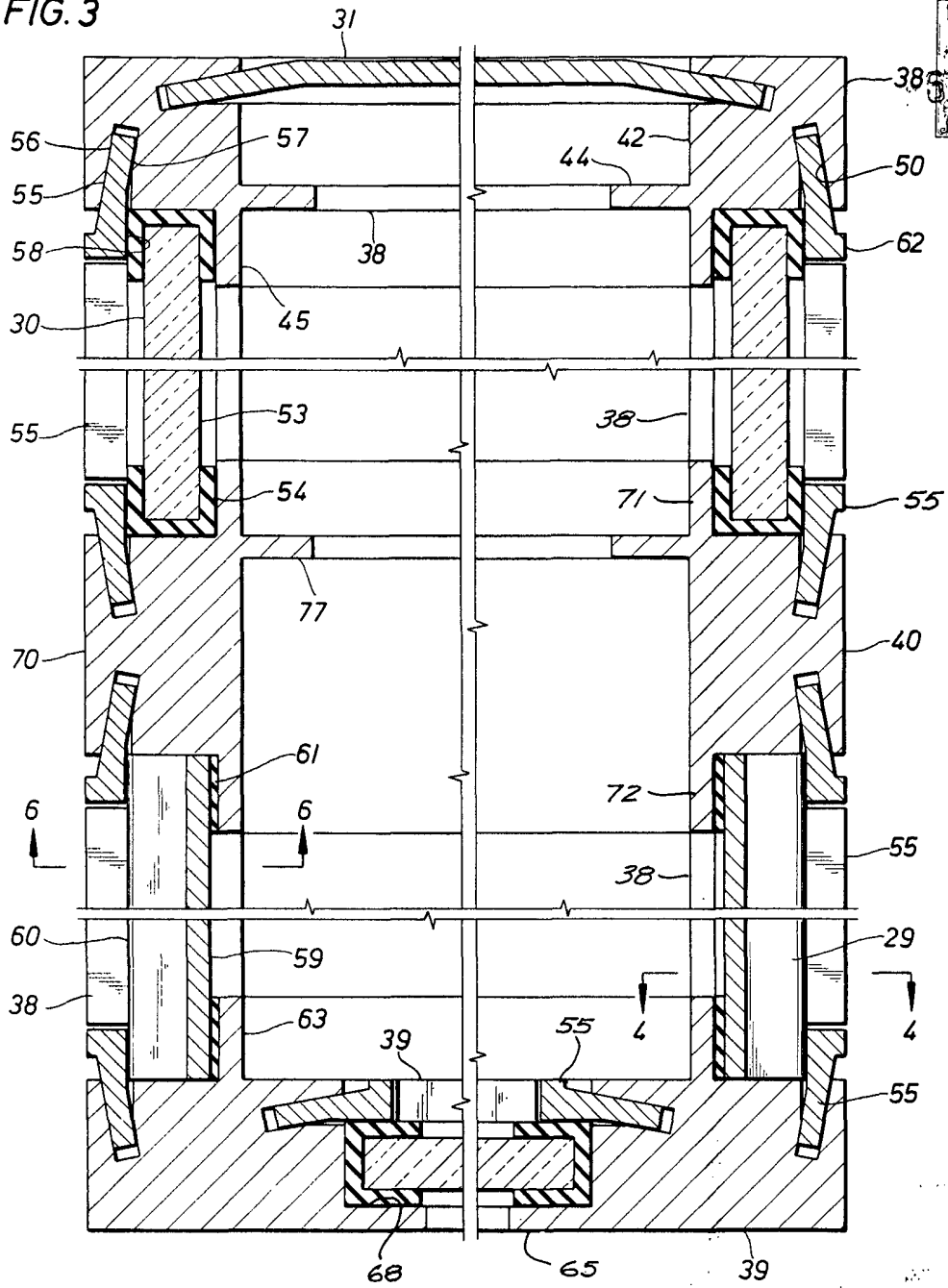
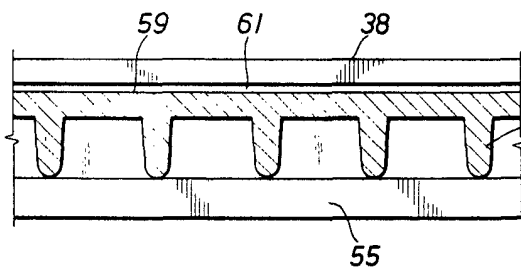

FIG. 4



BARCELONA, - 6 MAR. 1970.
60
P. A. M. CURELL SUÑOL

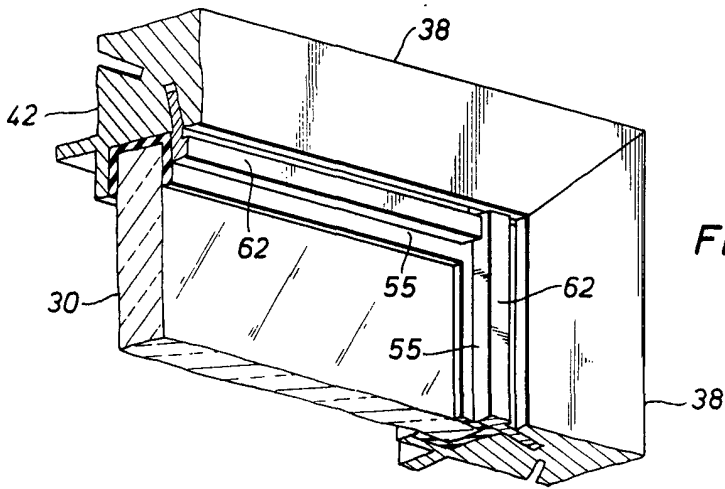

FIG. 5

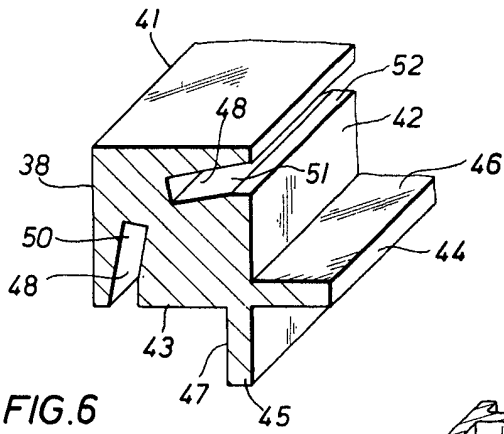

FIG. 6

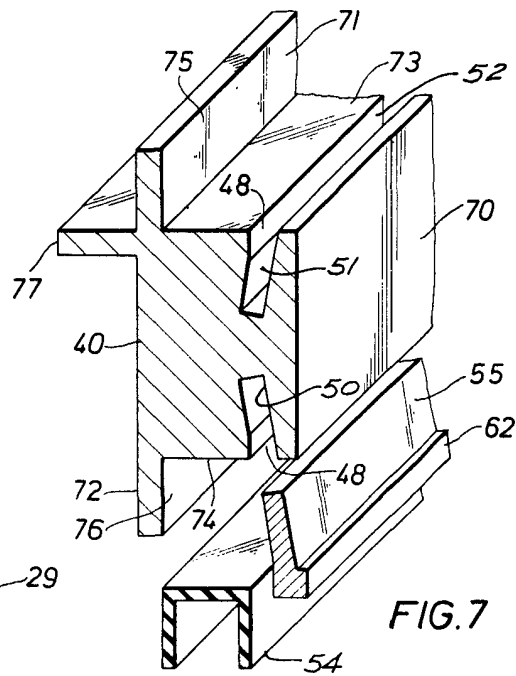

FIG. 7

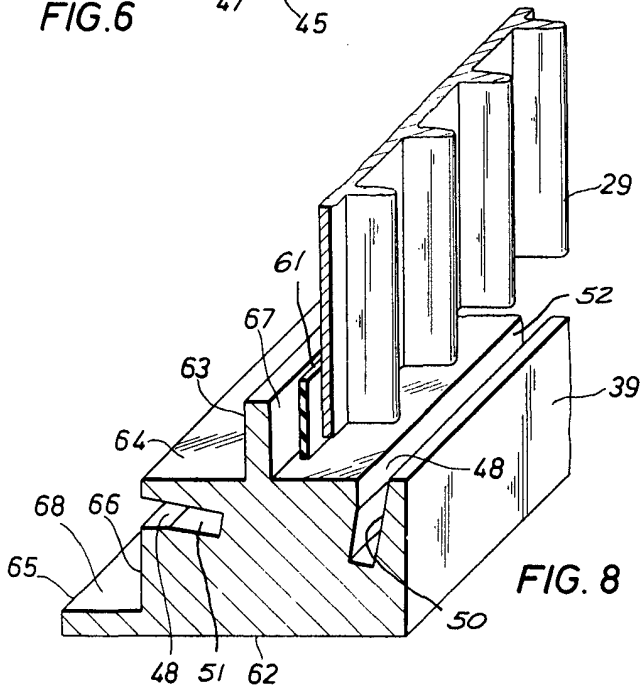

FIG. 8

MADRID, SPAIN, 1970
 M. CUREL, INVENTOR