

C. 1.160.889.

JE.

1.85273



CADUCADO

MODELO DE UTILIDAD

a favor de

ETABLISSEMENTS DU DOCTEUR L. BARRERE, de nacionalidad francesa, domiciliada en 3 Boulevard de Palais, PARIS

(Francia)

por:

Braguero para la contención de hernias subpúblicas*.

Descripción.

El presente modelo de utilidad tiene por objeto un braguero, y más concretamente a cinturones destinados a personas que padecen hernias subpúblicas.



Los cinturones actuales destinados a retener hernias de esta clase, comprenden una banda relativamente rígida y bastante alta, que se apoya en el bajo vientre y presenta un agujero para dar paso al pene; esta banda se prolonga por el cinturón, y se mantiene en su sitio por medio de dos cinchas que se aplican además en los lados del cinturón.

Pero, a fin de que las hernias púbcas y subpúbicas no se salgan, conviene ejercer una presión constante aunque no dolorosa, sobre la sínfisis del pubis.

El braguero según el presente modelo, particularmente destinado a las hernias subpúbicas, se caracteriza porque presenta una escotadura en la base de la banda subabdominal, en su centro, y porque las cinchas se fijan en espica sobre esa banda, es decir, que uno de los extremos de las cinchas se fija en el borde superior de la banda subabdominal, y los otros extremos se aplican de modo regulable usual en los bordes del braguero, de forma que dichas cinchas se cruzan sobre la banda más arriba de dicha escotadura, siguiendo a continuación los bordes de la misma.

Seguidamente se describe con más detalle un ejemplo puramente indicativo y no limitativo de realización del braguero conforme al presente modelo, referido al dibujo anexo, en el cual,

La figura 1 es una vista frontal de la parte abdominal del braguero dispuesto según un plano, y

La figura 2 es una perspectiva del braguero, adaptado al cuerpo.



La parte útil del braguero comprende una banda -1- grande, flexible y suficientemente resistente para aplicarla sobre la parte subabdominal -2- del usuario. Esta banda presenta un contorno muy poco curvado por su borde superior -3-, y una curvatura concéntrica más acentuada por su borde inferior -4-.

Esta banda, de una o varias piezas, se continua sobre las caderas y la espalda por un cinturón elástico -5-, también de una o varias piezas, con medios de enganche -6- lateral o dorsal.

Según el presente modelo, la banda -1- está recortada por el centro de su parte inferior, presentando la forma de V -7-, para dar paso al pene, de manera que las puntas -8- de la escotadura se puedan apoyar sobre la sínfisis púbica.

Para que esta aplicación sea constante sin ser molesta, se utiliza el juego de cinchas -9-, que se disponen simétricamente en el braguero según la disposición llamada en espica, es decir que dichas cinchas -9- tienen uno de sus extremos -10- fijado sobre el borde superior -3- del braguero, cruzándose inmediatamente después, siguiendo luego los bordes de la escotadura -7- antes de disponerlos por debajo del muslo y engancharse en los ganchos -11- dispuestos en las partes laterales del braguero.

Estas cinchas se pueden fijar en el braguero mediante costura o de otro modo, y llevar unos pliegues -12-.

Naturalmente, este braguero se puede hacer de cualquier material adecuado, pudiendo incorporar cojines -13- y cualquiera otra pieza complementaria que facilite su empleo.



5 Como muestra la figura 2, lo esencial es que las partes subpúblicas del abdomen estén siempre elásticamente sostenidas, y se opongan así con gran seguridad, y sin molestia para el usuario, a la salida o prolapso de las hernias.

La escotadura -7- puede tener forma de V, de U, o un contorno curvo, y adaptarse así a la finalidad del braguero.

N O T A

10 Se reivindica como objeto de este registro de modelo de utilidad:

15 1.- Braguero para la contención de hernias subpúblicas caracterizado esencialmente porque la base de la banda subabdominal presenta una escotadura en su centro, y porque las cinchas se fijan en espica sobre dicha banda, de forma que uno de los extremos de las cinchas está fijado sobre el borde superior de dicha banda subabdominal, y los otros extremos están fijados de modo regulable usual sobre los bordes del braguero, de manera que las cinchas se cruzan sobre la banda más arriba de la escotadura, si-
20 guiendo después sus bordes.

2.- Braguero para la contención de hernias subpúblicas.

25 Esta memoria consta de cuatro hojas, escritas por una sola cara.

BARCELONA, 12 de Marzo de 1970.

P.A.



Fig.1.

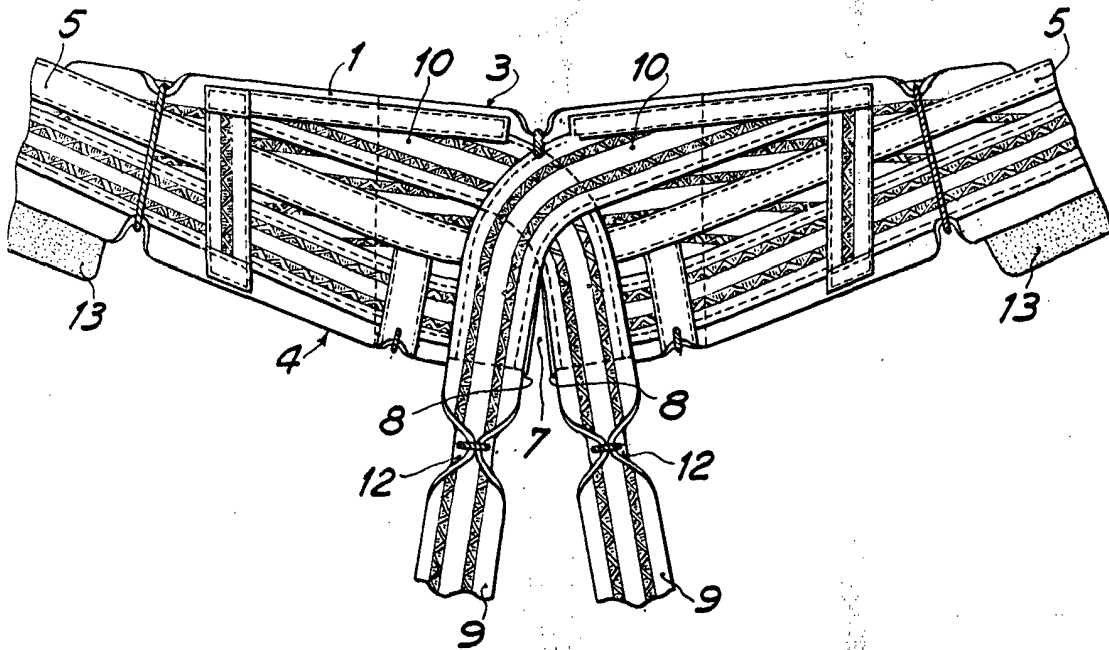
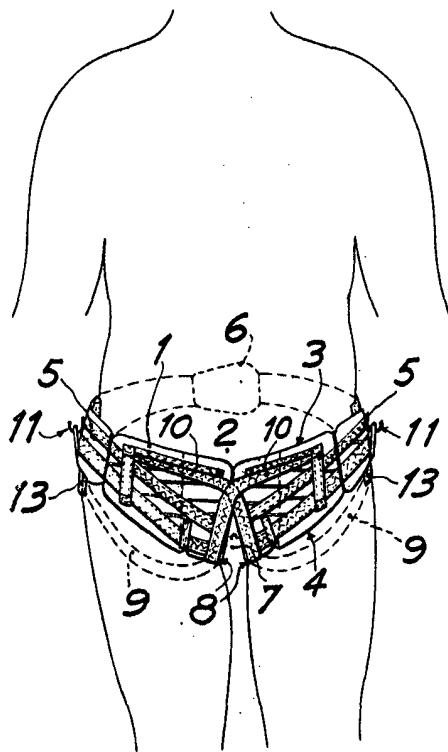

Fig.2.



... AUTORIZACION