

124074

B43K

240



185240

MODELO DE UTILIDAD

por 20 años

por "INSTRUMENTO ESCRITOR", a favor de D^a Dolores VIDAL Palau, de nacionalidad española, domiciliada en BARCELONA - Salvá, 13.

=====

MEMORIA DESCRIPTIVA

El presente Modelo de Utilidad se refiere a un útil de escritura, que se caracteriza por poseer en su parte externa una configuración geométrica peculiar que le comunica propiedades de estabilidad cuando el instrumento descansa sobre una superficie horizontal, tal como una mesa.

El componente en cuestión, presenta la forma de una esfera o cuerpo similar de revolución, con la particularidad de que su disposición geométrica respecto al cuerpo del instrumento no es concéntrica, es decir, que el centro de aquella parte no está situado en el eje ideal del cuerpo cilíndrico del útil. Por ello sobresale lateralmente más por una parte que por otra, lo cual determina una posición de estabilidad debido al efecto de su masa, cuando se deja descansar el instrumento sobre un pla-



del componente -3- comunican al cuerpo del útil se conjugarán con la forma y acabado de los componentes -1- y -2-, de acuerdo con una tónica estética determinada.

Todo cuanto no afecte, altere, cambie o modifi-

5. que la esencia del instrumento descrito, será variable a los efectos del actual Modelo.

N O T A.

Se reivindica como objeto de este registro por Modelo de Utilidad:

10. 1.- Instrumento escritor, del tipo que comprende un componente inferior de alojamiento para el elemento escritor propiamente dicho y un componente superior acoplado coaxialmente con el anterior y con inclusión en su parte interna de los mecanismos de retracción facultativa para el elemento escritor, caracterizado esencialmente por la provisión, en la parte media-superior del cuerpo del útil y precisamente entre los dos componentes fundamentales anteriores, de un componente en forma de cuerpo de revolución, ventajosamente esférico, cuyo centro queda des-
15. plazado respecto al eje geométrico ideal del útil, deter-
20. minando una posición de estabilidad en el apoyo del instru-
mento sobre una superficie horizontal.

Sean cuales fueren las circunstancias que concu-
rran en la esencialidad del Modelo de Utilidad, definido

25. en la anterior reivindicación, cuyo objeto es:

2.- "INSTRUMENTO ESCRITOR".

Consta la presente memoria de cuatro hojas folia-
das, mecanografiadas por una sola cara y de los dibujos

12.10.72

- 4 -



jos unidos a la misma.

Barcelona, 24 OCT. 1972

P.A. de D^a Dolores VIDAL Palau,

ALFONSO DURÁN
P. P.

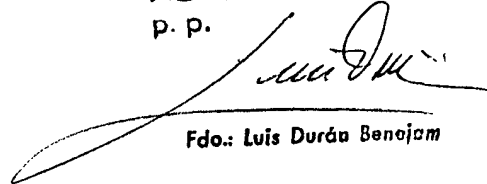

Fdo.: Luis Durán Benejam

FE/mm.

FIG. 2

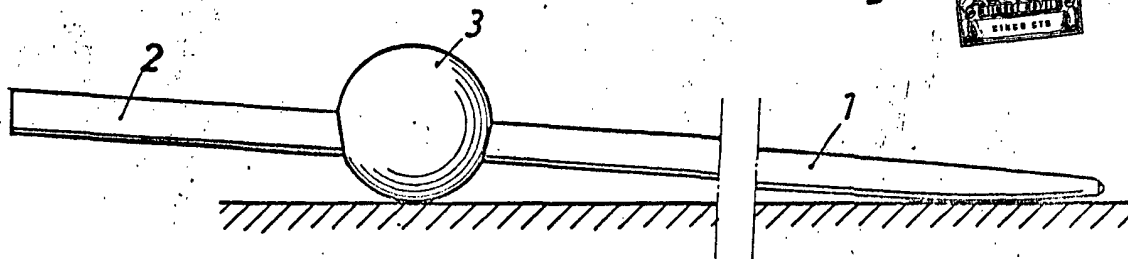

FIG. 3

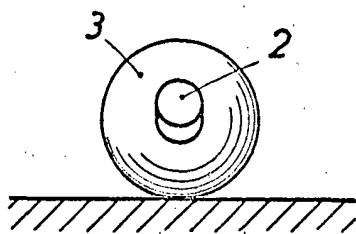
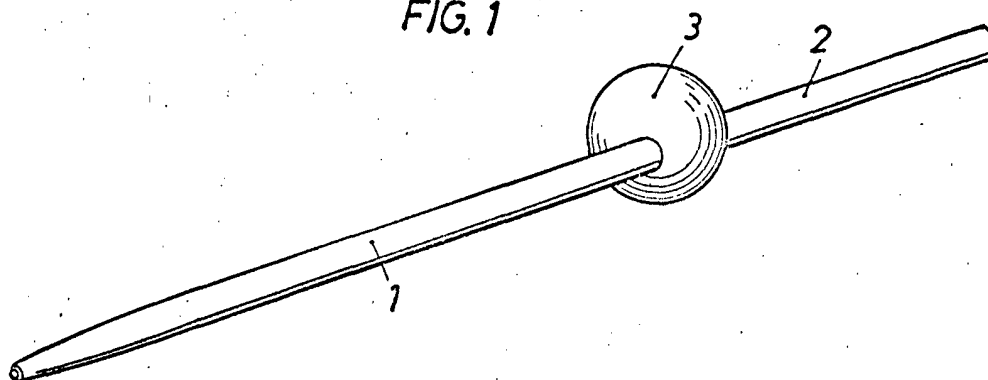

FIG. 1



BARCELONA, 24 OCT. 1972

P.A. ALFONSO DURÁN
P. P.

Fdo.: Luis Durán Berojam

ESCALA VARIABLE