

185230

185230



P A T E N T E D E M O D E L O D E U T I L I D A D

por VEINTE AÑOS

a favor de Don Fernando Y Doña Lydia
XANXO Fonoll, de nacionalidad española, domiciliados
en Barcelona, Paseo de Valldaura, número 60, por :

" AFILALÁPICES PERFECCIONADO "

M E M O R I A D E S C R I P T I V A

1 El presente Modelo de Utilidad tiene por objeto un afilalá-
pices que, según se verá claramente a continuación, dentro de
una sencillez de medios realmente notable, combina a la perfec-
ción la utilidad propia de un utensilio del expresado tipo, con
5 la de un juguete muy simple, pero dotado de indiscutible atrac-
tivo. El afilalápices en cuestión se halla consecuentemente lla-
mado a obtener un notable éxito, en particular entre los escola-
res y público infantil.

10 Por lo demás, la esencialidad y principales características
y ventajas del afilalápices en cuestión, resultarán más fácil-
mente comprensibles a la vista de los dibujos adjuntos, en los
que - en forma esquemática y, desde luego, sin caracter limita-

185230



tivo de ninguna clase - se ha representado un ejemplo concreto de realización práctica del mismo.

En estos dibujos, la figura 1 es una vista en perspectiva del conjunto del afilalápices, y la figura 2 es un corte diametral convencional del propio conjunto representado en la figura
5 precedente.

Refiriendonos, pues, a estos dibujos:

El afilalápices comprende, en primer lugar, una carcasa o envolvente, que indiferentemente podrá hallarse constituida a base de una sola pieza, por ejemplo, moldeada a partir de un material plástico apropiado, o a base de dos o más piezas independientes, convenientemente acopladas y solidarizadas entre sí. En
10 conjunto esta envolvente podrá adoptar una forma cualesquiera que se considere apropiada, así, por ejemplo, en la forma concreta de realización representada en los dibujos a los que se viene refiriendo la explicación, el conjunto adopta la forma general de una cápsula espacial, pero se comprende que sin ningún inconveniente podría también adoptar cualquier otra forma que se considerare apropiada, por ejemplo, la de un cohete espacial,
15 la de un globo, etc., etc. En el expresado ejemplo de realización, el conjunto adopta, según dicho, la forma general de una cápsula espacial, presentando una zona inferior cilíndrica 1, en la que se sitúa el orificio circular 2, para introducción de la extremidad del lápiz que en cada caso se trate de afilar, una
20 zona intermedia troncocónica 3, y una zona superior 4 asimismo aproximadamente cilíndrica, dotada de diámetro inferior al de la primera zona referida. Este conjunto, aún pudiendo, según dicho, constituirse a base de dos o más piezas convenientemente acopladas y fijadas entre sí, preferentemente se moldeará de una sola
25 pieza a partir de un material plástico apropiado, presentando los relieves que en cada caso se consideren necesarios, tanto
30

185230



para facilitar el manejo como para completar y perfeccionar la
apariciencia del elemento u objeto que en cada caso se trate de
imitar. En el interior de este cuerpo se alojara un dispositivo
afilalápices propiamente dicho, dotado de estructura clásica,
5 que podrá moldearse de una sola pieza con el conjunto, salvo,
naturalmente, en lo que respecta a la cuchilla, o podrá hallarse
constituido por un cuerpo independiente, convenientemente enca-
jado y fijado en posición. En el ejemplo de realización repre-
sentado en los dibujos, este dispositivo afilalápices propiamen-
10 te dicho se halla dispuesto en sentido aproximadamente radial,
en el interior de la zona de mayor diámetro 1, quedando conve-
nientemente enfrentado con la abertura circular 2, pero se com-
prende que sin inconvenientes apreciables, podría tambien adop-
tar cualquier otra posición.

15 De manera esencial, de acuerdo con la disposición que se
preconiza, en el interior del cuerpo descrito se halla alojado
en sentido axial un cuerpo tubular 5, realizado a base de un ma-
terial transparente o translúcido, que queda fijado en posición,
por ejemplo, por encaje a presión de un reborde 6 en una corres-
20 pondiente regata interna previsa en el cuello cilíndrico 4, o
viceversa, quedando en disposición de girar libremente, con mo-
vimientos determinados manualmente a través de la actuación so-
bre una cabeza 7, dotada de cualquier forma apropiada, solidaria
del expresado cuerpo, que queda convenientemente situada al ex-
25 terior.

Tambien de manera esencial, en la carcasa referida se pre-
vén dos ventanas diametralmente opuestas 8-8', a través de una
de las cuales pueden contemplarse los signos o dibujos represen-
tados sobre la superficie del cuerpo tubular o, eventualmente,
30 sobre una lámina transparente que se fija en posición rodeando
al expresado tubo, cuyos signos o dibujos son iluminados por

27-12-74

185230



transparencia a través de la luz que penetra por la ventana opuesta. De esta forma, basta situar convenientemente el afilalápices ante la vista, e imprimir un movimiento uniforme de giro al segmento tubular 5, actuando sobre la cabeza 7, para que vayan apareciendo y resulten visibles los sucesivos signos o dibujos previstos sobre aquel.

Resta ya únicamente hacer constar de una manera general y expresa que, como se comprende y es lógico, y aparte de las que han sido ya concretamente indicadas, en la realización práctica del afilalápices que ha quedado descrito, cabrá introducir todas aquellas adiciones y modificaciones de detalle que no afecten a lo que constituye la esencialidad del registro que se solicita.

N O T A

SE REIVINDICA:

1 - Afilalápices perfeccionado, caracterizado por comprender una envolvente en forma de cuerpo hueco, al que se halla solidificado el afilalápices propiamente dicho, en el interior de cuyo cuerpo se halla montado en sentido axial un cuerpo tubular, de material transparente o translúcido, que queda convenientemente retenido en la posición de montaje, con posibilidad de girar libremente, con movimientos determinados actuando sobre una cabeza solidaria del mismo, que queda convenientemente situada al exterior; habiéndose previsto en la envolvente referida dos ventanas diametralmente opuestas, a través de una de las cuales, en el movimiento de giro del expresado cuerpo tubular, es posible contemplar una sucesión de signos o dibujos representados sobre la superficie lateral del mismo, que son iluminados por transparencia por la luz que penetra a través de la otra ventana.

2 - Afilalápices perfeccionado.

Consta la presente Memoria Descriptiva

185230

185230



va de cinco hojas mecanografiadas, escritas por una sola cara, numeradas del 1 al 5, con sus líneas numeradas, a su vez, de cinco en cinco y de dibujos anexos.

Barcelona, 23 OCT. 1972

P. A.

A large, stylized handwritten signature or mark.

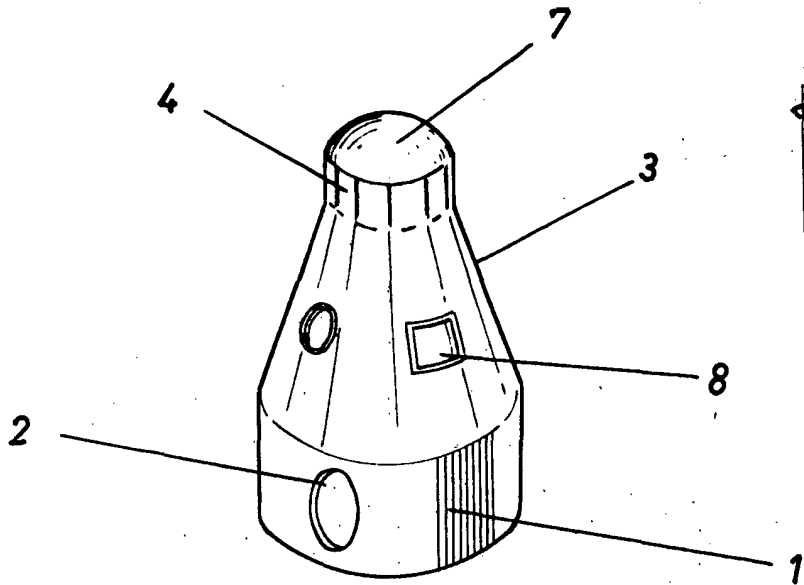

FIG. 1

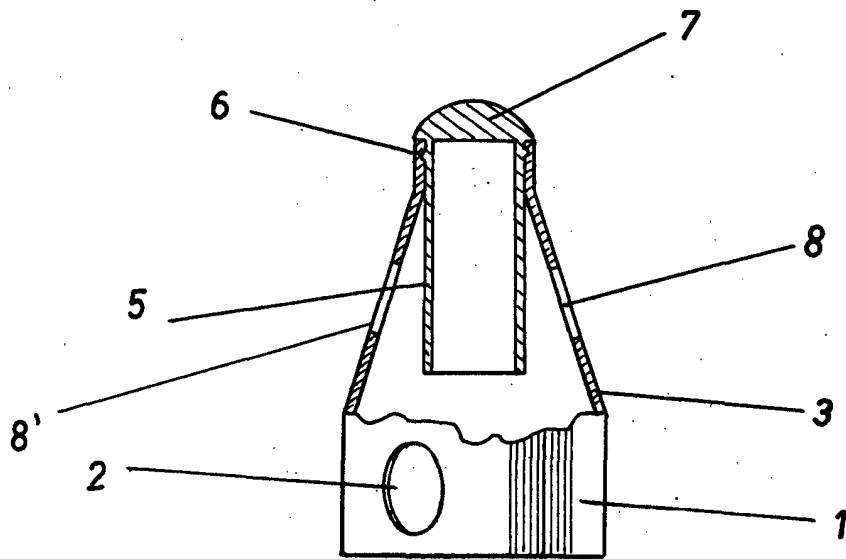

FIG. 2

Barcelona, 23 OCT. 1972
P.A.

A handwritten signature or scribble located below the date and location information.

Escala variable