

185226

185226



M O D E L O  
D E  
U T I L I D A D

a favor de Don Marino RUIZ CALLE, de nacionalidad española, residente en Barcelona, calle Góngora, 15, por "JUGUETE RODANTE".

- . -

MEMORIA DESCRIPTIVA

La presente invención se refiere a un juguete rodante que permite combinar la habilidad con el ejercicio físico.

5. No cabe duda que la práctica de ejercicios deportivos está cada día más en boga. No solamente los niños y los jóvenes, sino también las personas adultas gustan de practicar ejercicios o deportes suaves. Por otra parte es evidente que tales ejercicios se practican con mayor interés si encierran un estímulo de competición en el que se ponga a prueba la habilidad del participante.
- 10.

21 OCT 1921



185226

De acuerdo con las premisas expuestas se ha ideado el juguete objeto de la invención, cuya realización es muy simple, a pesar de lo cual encierra un gran interés.

5. El juguete consta esencialmente de una rueda dotada de un cojinete central, atravesado libremente por el extremo de un tirante, con cabeza ensanchada para evitar que traspase el cojinete, mientras que el extremo opuesto del tirante se constituye en empuñadura para la persona que practica el juego, de forma que la rueda gira sobre el suelo alrededor del tirante que es mantenido tenso y desplazado angularmente por el jugador.

10. Para la mejor comprensión de cuanto queda descrito en la presente memoria se acompaña un dibujo en el que, tan sólo a título de ejemplo, se representa un caso práctico de realización del objeto de la invención.

15. En dicho dibujo, la figura 1 es una vista en perspectiva del juguete; la figura 2 es un detalle en sección diametral del cubo atravesado por el tirante; y la figura 3 muestra en perspectiva una aplicación práctica del juguete.

20. El juguete en cuestión consta en el dibujo de una rueda -1- dotada de un tambor -2- con un cojinete -3-, atravesado por el extremo de un cordel -4-, con un nudo -5-, que se apoya contra una arandela -6-, ventajosamente cubierta por un capuchón -7-.

25. La figura 3 ilustra claramente sobre la forma de practicar el juego descrito. El jugador tensa el cordel y

185226

210



5. debe girar sobre sí mismo para que a la vez la rueda gire alrededor del cordel manteniéndose en equilibrio. Con la práctica el jugador conseguirá hacer girar la rueda entre obstáculos, sin derribarlos, o bien por caminos ondulados o sinuosos.

10. Pueden establecerse competiciones entre los jugadores, los cuales obtendrán puntuación más elevada si consiguen efectuar un recorrido determinado sin salirse de sus márgenes y sin que caiga ningún obstáculo ni la rueda pierda el equilibrio.

15. Serán independientes del objeto de la presente invención los materiales empleados en la construcción de las distintas piezas que componen la rueda, formas y dimensiones de las mismas y cuantos detalles accesorios puedan presentarse, siempre y cuando no afecten a su esencialidad.

- . -

N.O.T.A

Se reivindica como objeto del presente modelo de utilidad:

20. 1. Juguete rodante, caracterizado esencialmente por el hecho de que consta de una rueda dotada de un cojinete central atravesado por uno de los extremos de un tirante flexible, cuyo extremo está ensanchado para evitar que retroceda por el interior del cojinete, mientras que el extremo opuesto constituye empuñadura que sostiene el jugador,

185226

21 OCT 1972



el cual lo mantiene tenso haciendo girar la rueda en equilibrio sobre el suelo.

2. Juguete rodante.

La presente memoria descriptiva consta de cuatro hojas foliadas escritas a máquina por una sola cara.

Barcelona, 21 de octubre de 1972

Marino RUIZ CALLE

p.a.

L. PONTI

AB



21 OCT.

FIG. 1

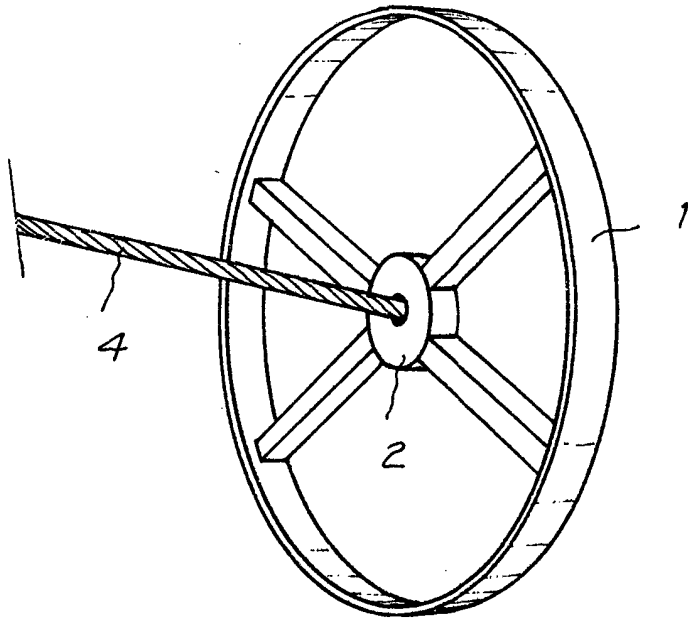
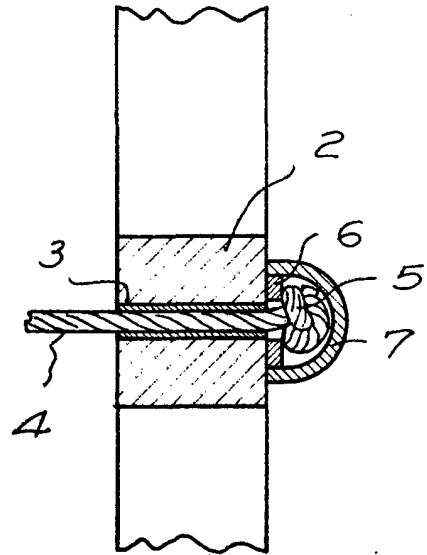
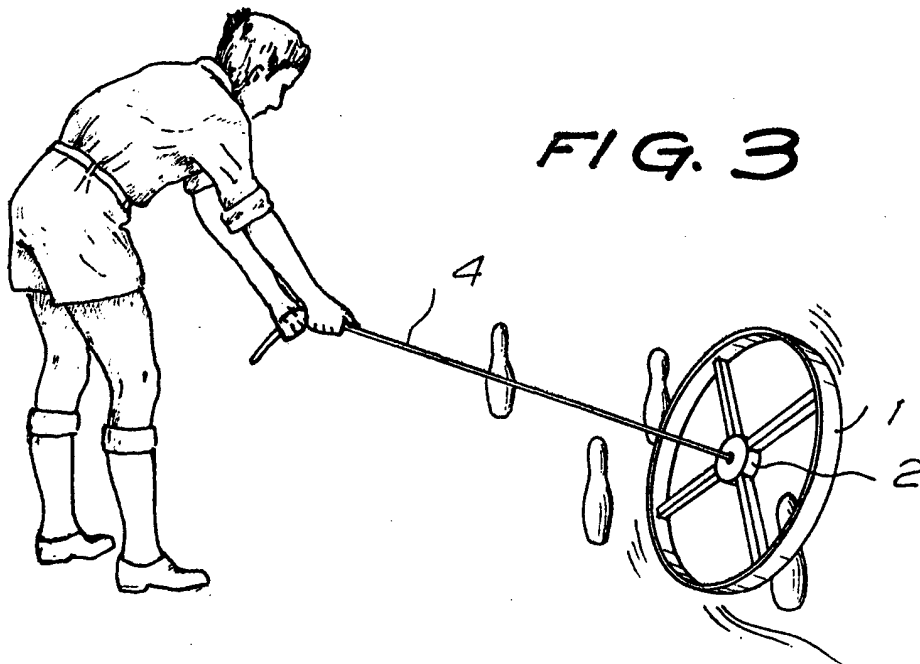

FIG. 2



22710/1

FIG. 3



Barcelona, 21 OCT. 1972

p.a. E. FONTE