



después que el niño crece son generalmente retiradas y arrinconadas, aunque se trate de muebles bien acabados y costosos. El dispositivo ideado que motiva este Modelo de Utilidad, tiene la finalidad de transformar estas cunas en un revistero, -
5 botellero, bar, ó macetero utilizable en cualquier salón u otra habitación de la casa, permitiendo aprovechar así un mueble que de otro modo se perdería ó habría que tirar por inservible.

Las cunas afectadas por estos perfeccionamientos son aquellas que están constituidas por una especie de cajón cuyos
10 dos lados mayores están inclinados. El dispositivo ideado consiste en aplicar a dicha cuna una plancha ó tablero de cualquier material, de forma rectangular y de unas dimensiones correspondientes a las de un plano algo separado del fondo, cuya plancha ó tablero tiene unos orificios del diámetro adecuado -
15 para que pasen por ellos las botellas. De este modo, acoplando dicha plancha ó tablero hacia el fondo de la cuna y apoyándolo en unos listones transversales, transformaremos la cuna en un botellero ó soporte adecuado para macetas. Como complemento de lo expuesto, se dispondrá también de una lámina ó plancha -
20 de cristal ó plástico transparente, también rectangular, y de unas dimensiones tales que al colocarla horizontal dentro de la cuna, los lados inclinados de ella, la retengan a cierta profundidad, constituyendo una cavidad de fondo transparente, que formará un atractivo lugar para colocar revistas, ó cualquier --
25 elemento decorativo.

La adjunta lámina de dibujos representa un ejemplo de realización de uno de estos muebles provisto de los elementos que lo hacen transformable, pero conviene tener en cuenta que tales elementos lo mismo podrían adaptarse a otro mueble ó



cuna de formas y ornamentación distinta, por lo que debe interpretarse en su más amplia acepción.

La figura unica de dichos dibujos nos muestra la perspectiva de una cuna y en ella hemos señalado sus distintas partes como sigue.

1 .- Balancín ó base.

2 .- Cabecero, compuesto por una gruesa tabla recortada en una forma vistosa.

3 .- Piecero, de las mismas características generales que la cabecera, pero menos alta.

4 .- Los dos laterales, integrados asimismo por unas tablas, dispuestas con cierta inclinación.

5 .- Asas situadas en los laterales.

6 .- Plancha que actuará de botellero.

7 .- Orificios practicados en la citada plancha, la cual se situará dentro de la caja que forman las cuatro tablas y en el fondo de la cuna.

8 .- Listones que soportan a la plancha ó botellero.

9 .- Plancha de cristal ó plástico para colocarla dentro de la caja que compone la cuna, a fin de que sus lados encajen entre los laterales inclinados -4-, formando un receptáculo adecuado para revistero, mesa u otro fin.

NOTA REIVINDICATORIA

Los puntos no conocidos ni practicados en España, que se reivindican en este Modelo de Utilidad, son:

Mueble transformable en varios usos, caracterizado porque partiendo de una cuna se dispone como complemento de la misma de una plancha ó tabla dotada de orificios, separada e independiente de la cuna, pero adaptable a ella colocando en el interior de la caja que la compone, para que, apoyada en -

.../...



los adecuados soportes internos convierta la cuna en un bote-
llero, macetero u otro mueble de similares características, --
disponiéndose también de una plancha o placa de cristal ó plas-
tico, de suficiente grosor, adaptable asimismo en el interior
de la referida caja de la cuna, de manera que al encajar en -
los laterales, convierte dicho mueble en un revistero, mesa u
otro mueble similar, permitiendo aprovechar así la cuna para -
otros usos .

2 ª .- "MUEBLE TRANSFORMABLE EN VARIOS USOS" de con-
formidad en todo lo esencial y fines industriales a lo descrito
en la precedente memoria descriptiva y graficamente representada
en los adjuntos planos para su mejor comprensión.

Esta memoria consta de CUATRO hojas escritas ó meca-
nografiadas por una sola cara a doble espacio.

VALENCIA 18 OCT. 1972

Por autorización del interesado

JOSE LOPEZ CORTES
P.P.

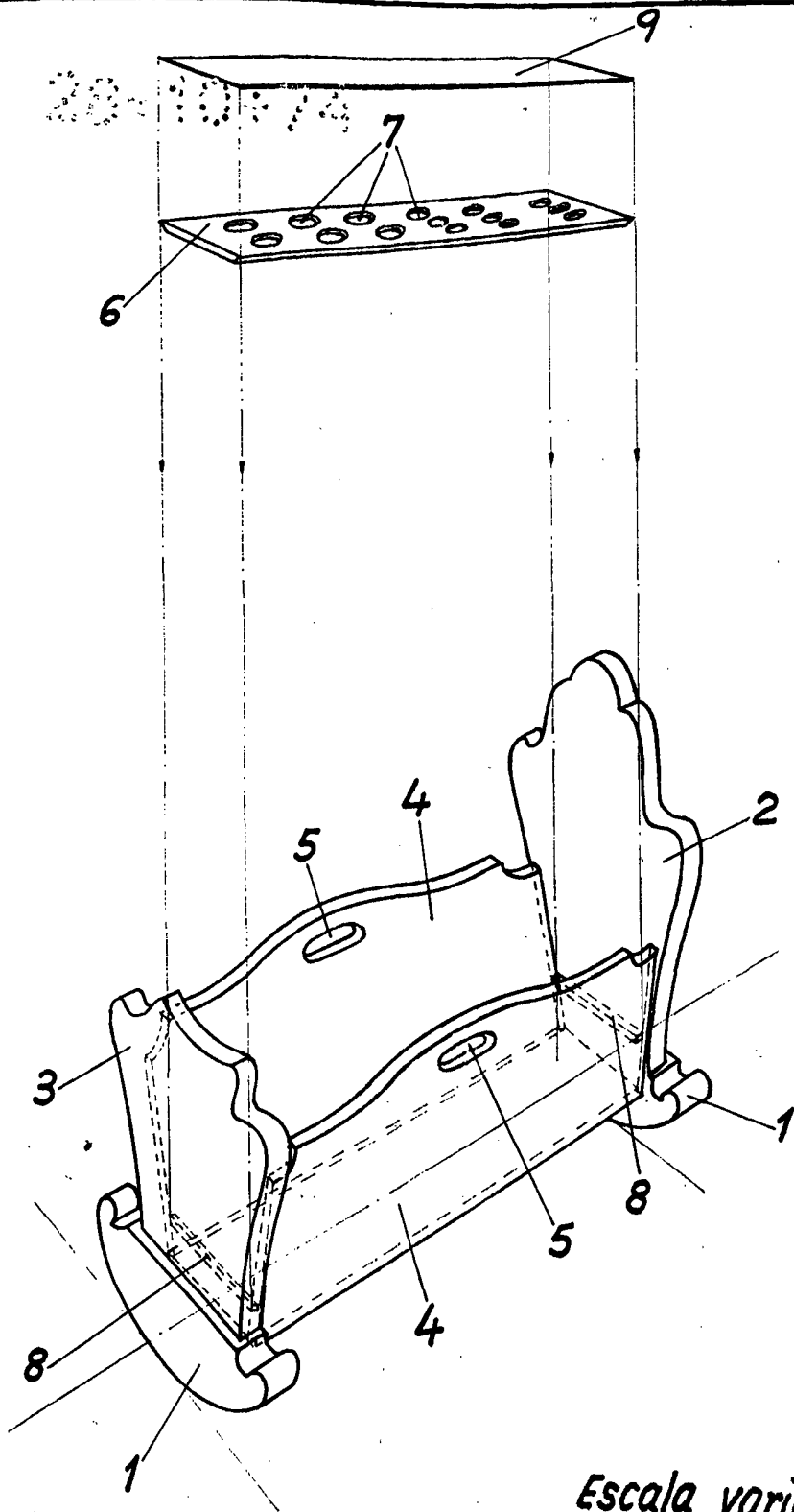

Escala variable

VALENCIA 18 OCT. 1972

**JOSE LOPEZ CORTES
F.P.**

A handwritten signature in black ink, enclosed within a circular scribble. The signature appears to be 'Jose Lopez Cortes'.