

10:76

185211

A63H

MODELO DE UTILIDAD
POR VEINTE AÑOS
EN ESPAÑA

Solicitado a favor de CARLOS DINNBIER, S.A. sociedad española, con domicilio social en CUART DE POBLET (Valencia) Avda. Real Monasterio de Santa Maria de Poblet.

por

"/="/="/="/="/="/ "/ JUGUETE MUSICAL " /="/="/="/="/="/="/="/="/="/

MEMORIA DESCRIPTIVA
=====

La presente memoria y los dibujos anexos, tratan de un juguete, al que denominamos musical, porque la musica ó sonidos que emite constituyen uno de sus elementos recrea

5 tivos, si bien sus características originales residen en la forma y disposición de sus partes, a las que se le dá unos armoniosos movimientos que, al combinarse con la musica, componen un conjunto sumamente distraido que, sobre todo para bebés y niños de corta edad, constituirá un medio recreativo de gran atractivo.

10 El juguete a que nos referimos, está constituido por un cuerpo hueco, representando cualquier figura apropiada para juguetería, tal como una casita, un molino, un castillo u otra clase de edificio, e incluso figuras de muñecos humanas ó de animales grotescos y graciosos, cuya figura debe llevar en su interior un mecanismo musical cualquiera, preferentemente de relojería, caracterizándose porque el eje de carga de dicho mecanismo se halla solidariamente unido al buje central de un aspa de varios largos brazos, cada uno de los cuales llevará colgando en su extremo un amplio disco dotado en su cara exterior de dibujos, y figuras infantiles de los más diversos motivos, hallándose montados dichos discos a los brazos en un eje con libre giro, pero dispuestos excentricamente y dotados de un tope que les permite el giro en una sola dirección.

25 Como complemento de la presente Memoria y para facilitar la comprensión de lo expuesto, se acompaña una lamina de dibujos que muestra un ejemplo de realización del juguete que, como tal ejemplo, conviene interpretar ampliamente y sin carácter restrictivo alguno.

Dichos dibujos, nos muestran en sus figuras como sigue:

Fig. 1.- Vista frontal en alzado del juguete.

Fig. 2.- Perfil

Fig. 3.- Detalle del extremo de uno de los brazos

Fig. 4.- Detalle del punto de unión de uno de los discos a los brazos.

5 Describiendo el ejemplo de realización de los dibujos, vemos que las partes que lo componen se hallan señaladas en ellos con las referencias numericas que se citan, para permitirnos su facil identificación:

10 Con -1- se designa la caja ó cuerpo que encierra los mecanismos musicales, que pueden ser de tipo conocido, cuya caja representa en el presente caso una casita, siendo -2- una cabeza solidaria del eje de carga y giro del mecanismo musical, en cuya cabeza va acoplado y unido con un tornillo -3- u otro medio, el cuerpo cilindrico -4- del que parten los cuatro brazos laminares -5-, cuyas superficies pueden hallarse decoradas con figuras en relieve ó representadas de otro modo.

15 Del extremo de cada uno de dichos brazos -5- pende un disco -6- unido lateral y excentricamente . Esta unión se realiza mediante un tornillo (no visible en los dibujos), que atraviesa el orificio -7- y se fija en el resalte -8- del disco en el cual hay un diente -9- que al girar el disco en el mencionado tornillo, que actua de eje, tropieza en otro diente -10- existente en el brazo -5-, con el fin de que su giro no pueda ser completo ni en una ni en otra dirección.

25 La caja -1- contenedora de los mecanismos musicales, que adopta forma de casa, imitará un gracioso molino, al llevar los brazos en cruz -5- y con el fin de poderla fijar en cualquier lugar, llevará una plancha curvada -11- apoyada por un extremo en la cara posterior de la caja -1-, y unida a ella por un largo tornillo -12-, provisto de una

tuerca -13-, para regular la abertura ó separación del otro extremo, en el que llevará una cabeza -14-, que en este ejemplo es un casquete esférico, con una guarnición de goma, aunque puede ser cualquier otro elemento que sirva de apoyo blando sobre el objeto en que se monte el juguete, para aprisionarlo entre dicho extremo y la cara posterior del extremo inferior -15-, que forma escalón, para facilitar el acoplamiento.

Los discos -5- llevarán representados en sus caras diversos motivos infantiles, tal como animalitos grotescos, muñequitos y otros y pueden ser de distintos colores, estando dichos motivos en unos cromos pegados al disco, ó directamente sobre el mismo, estampados por cualquier medio.

Una vez colocado el juguete sujetándolo, por ejemplo en la cuna, y dándole vueltas a las aspas ó brazos -5-, cargaremos la cuerda del mecanismo musical, de manera que luego iría descargándose, sonando la musica y girando los brazos, a la vez que girarán también los discos, todo ello lentamente y de una manera armoniosa, constituyendo una excelente distracción para el niño.

El juguete podrá fabricarse de diversos tamaños, en variedad de materiales, con número variable de brazos, con la caja de musica -1- y los elementos -5- de las más diversas formas y en general, toda aquella modificación con relación al ejemplo, que no altere lo esencial, se considerará incluida dentro del ámbito de protección del presente Modelo de Utilidad.

NOTA REIVINDICATORIA
=====

Los puntos no conocidos ni practicados en España, que se reivindicán en este Modelo de Utilidad, son:

5 1.- Juguete musical, que comprende una caja ó cuerpo hueco representando una casa, ó cualquier otra figura de animal, persona ó cosa, conteniendo en su interior un mecanismo musical de cuerda, caracterizado por que en el extremo exterior del eje de carga de dicho mecanismo musical, lleva acoplado y sujeto solidariamente un conjunto de brazos radiales, a manera de aspas de un 10 molino, cuyos brazos son portadores en cada uno de sus extremos de un elemento laminar por su cara exterior con cualquier motivo, yendo unidos tales elementos a los brazos de manera colgante y giratoria, con unos topes que impiden den la vuelta completa, poseyendo la referida caja de musica un dispositivo de montaje y sujeción a un 15 mueble, puerta ó cualquier otro lugar, integrado por una plancha curvada unida por un tornillo graduable con una tuerca y con su extremo apoyado en la caja y dotado el otro de un elemento blando, para aprisionar entre él y 20 la caja el objeto ó mueble en donde haya de montarse el juguete y

2.- " JUGUETE MUSICAL " de conformidad en un todo en lo esencial y fines industriales a lo descrito en la precedente memoria descriptiva y graficamente representado: en los adjuntos planos para su mejor comprensión.

Esta memoria descriptiva consta de seis hojas escritas ó mecanografiadas por una sola cara a doble espacio.

Valencia, 17 OCT. 1972

Por autorización de la interesada.

JOSE LOPEZ CORTES
P.P.

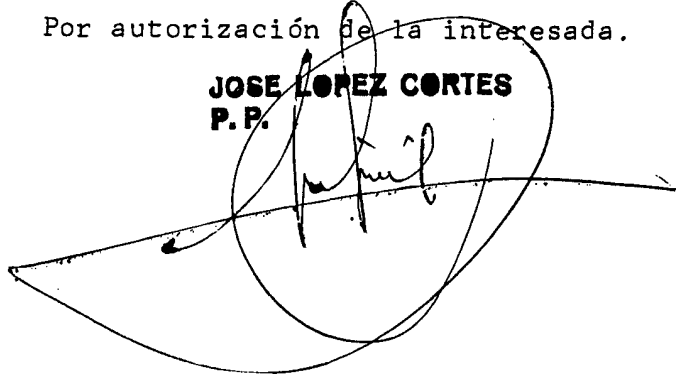
A large, stylized handwritten signature in black ink, written over the typed name and initials. The signature is highly cursive and loops around the text.

24

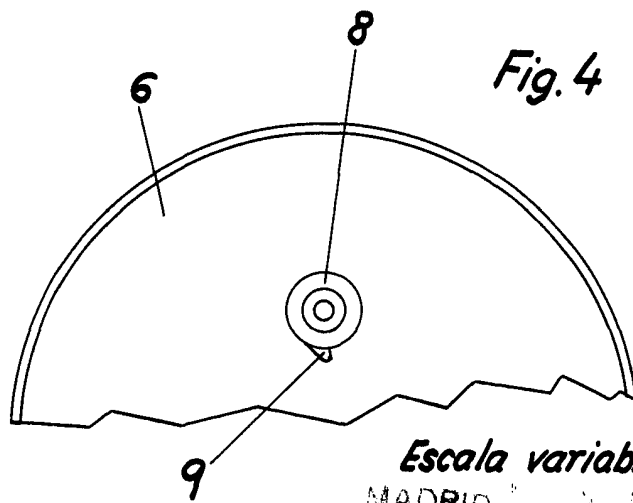
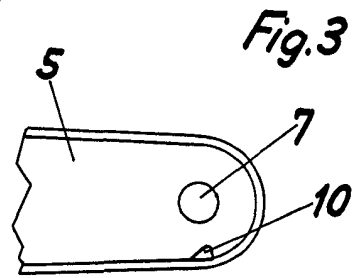
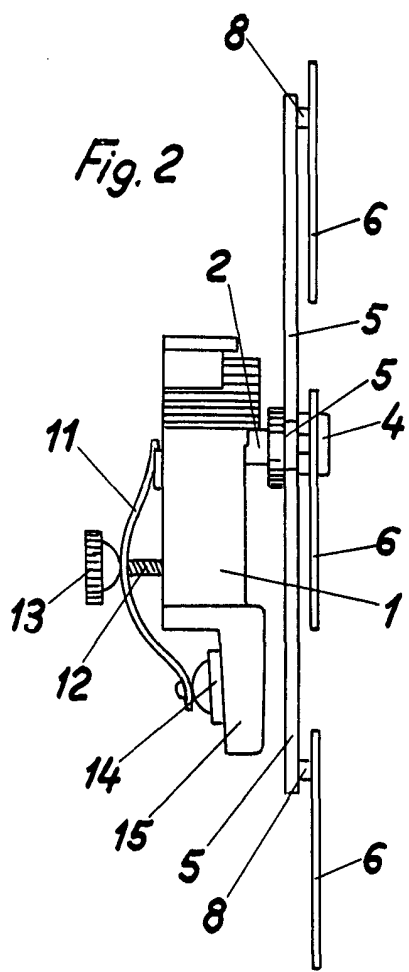
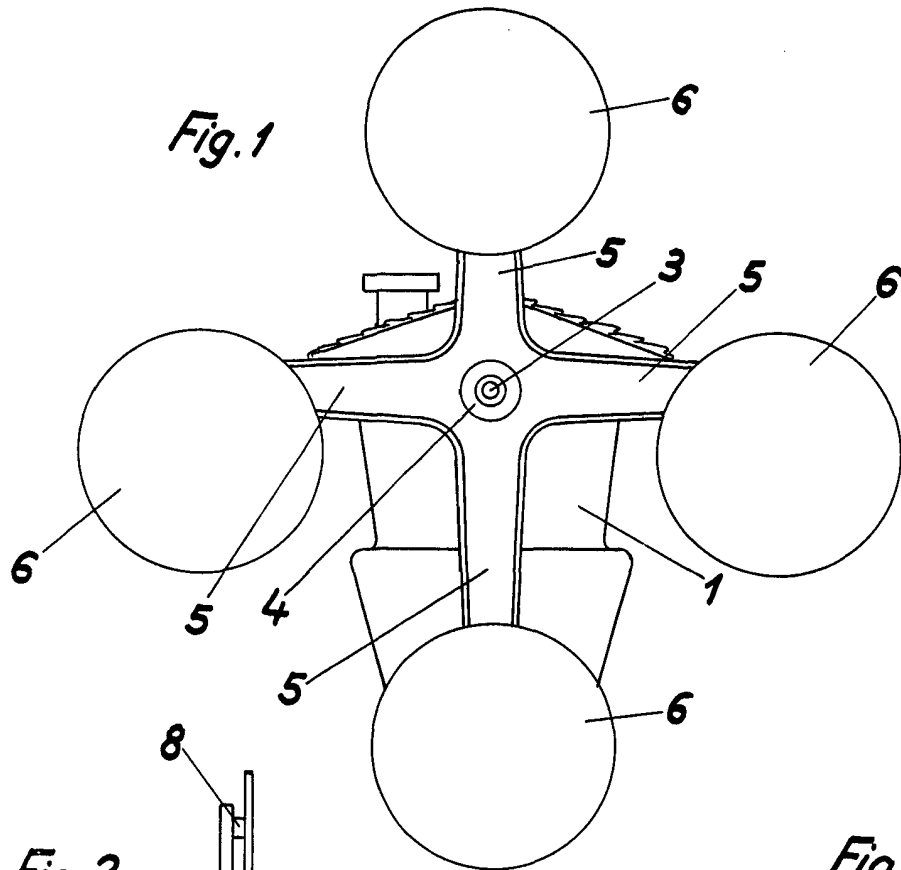

Escala variable

MADRID 24 NOV 1972
JOSE TOPEZ GORTES
S.P.

Folleto