



el montaje de los edificios de cualquier construcción, así como de los elementos complementarios.

El dispositivo a que nos referimos es más bien una --
conjunción de medios de ensamblaje ya conocidos, como son los --
denominados de cola de milano y el de caja y espiga a base de --
5 orificios y cortos tetones, pero la originalidad consiste preci-
samente en la forma y disposición con que estos medios se combi-
nan, que da al juguete la posibilidad, ya indicada, de resultar
de fácil y rápido montaje y a la vez la de conseguir estructuras
de gran consistencia y unión duradera, por otra parte, también
10 fáciles de desmontar.

Consiste éste dispositivo en que a las piezas de la
construcción integradas por planchas ó tableros, componentes de
paredes, fronteras, laterales, paramentos y otras partes pareci-
das, se les forman en los lados que se han de unir unas cajas
15 y unas espigas de cola de milano y en cada espiga de esta clase
un orificio de cualquier sección, preferentemente cilíndrico .
Mediante estos elementos, los lados de tales piezas se ensamblan
introduciendo las espigas en las respectivas cajas, pero, a fin
de mantener esta unión, sin que se separen las partes, el dis-
20 positivo consta de unos perfiles con sección en ángulo recto, que
poseen espaciadamente unos tetones de la misma sección que los
orificios existentes en las espigas de las piezas laminares, de
manera que acoplado dichos perfiles en ángulo sobre las esqui-
nas ó aristas, cubriran estas y al introducir los tetones en los
25 orificios los fijaran, asegurando la unión.

Parecido sistema, pero solo a base de tetones y orifi-
cios, se empleará para unir los otros elementos complementarios,
tal como vallas, carteles, chimeneas, marquesinas y similares ,

.../...



empleando unos orificios angulares practicados en la plancha - base, para introducir en ellos los extremos de los perfiles angulares de las esquinas, al objeto de fijar la caja ó estructura unida con ellos, a dicha base.

5 Para comprender mejor las características generales - expuestas en los preferentes párrafos, se acompaña una lámina de dibujos que muestra un ejemplo de realización del dispositivo, el cual deberá interpretarse del modo más amplio posible, sobre todo en el sentido de que sus elementos conjuntados, variaran en número, colocación, dimensiones y combinación, de acuerdo con la clase de construcción a que hayan de aplicarse, las cuales pueden -
10 adoptar las mas diversas formas.

Los referidos dibujos representan en sus figuras como sigue:

15 Fig. 1 .- Perspectiva de dos piezas laminares, que pueden ser -- por ejemplo dos paredes, mostrando los lados ó cantos con los medios de ensamblaje.

Fig. 2 .- Perspectiva del perfil que complementa y asegura el ensamblaje de la figura 1 .

Fig. 3 .- Perspectiva de las piezas de las figuras 1 y 2, unidas

20 Fig. 4 .- Sección transversal por A-B, de la figura 3.

Fig. 5 .- Porción, vista en planta, de una base de montaje ó asentamiento de la estructura de la construcción.

Fig. 6 .- Vista por la cara posterior y sección por C-D, de una cornisa angular.

25 Fig. 7 .- Vista por la cara posterior, de la parte superior de una plancha que actua de fachada.

Fig. 8 .- Planta de una pieza que actúa de tirante.

Las distintas partes de los elementos representados - como ejemplo en los dibujos se selan como sigue:

.../...



Una de las piezas laminares, que puede ser, por ejemplo, una pared, se señala con -1-, siendo -2- las espigas de la ensambladura de cola de milano, practicadas en uno de los extremos ó cantos a unir y -3- los orificios existentes en cada una de las referidas espigas. Con -4- se señala la franja en depresión -
5 existente junto al canto ó extremo que se ha de unir.

La pieza laminar señalada con -5- es la que, siendo también una pared ó similar, ha de unirse a la -1-, a cuyo efecto tiene en el extremo ó canto las cajas de ensambladura -6-, apropiadas para ensamblar en ellas a las espigas -2- y posee --
10 también una franja en depresión -4- junto al canto ó extremo a unir.

La pieza -7- es un perfil angular que será algo más largo que la anchura de las piezas -1- y -5-, con el fin de que las rebase por la parte inferior, teniendo espaciados unos tetones -8- en la cara interna de uno de los planos que forman el ángulo diedro recto del perfil.
15

Una vez ensambladas las piezas -1- y -5-, acoplando las espigas de cola de milano -2- , en las respectivas cajas de ensambladura-6- , colocaremos el perfil angular -7- sobre la -
20 esquina ó arista formada entre ambas alojando los tetones -8- en los orificios -3-, quedando así aseguradas las dos piezas láminares, sin posibilidad de que se separen y en la posición que aparece en las figuras 3 y 4, ó sea con las dos aletas ó palas del perfil acopladas sobre las franjas -4- de ambas piezas -1- y -5- .
25

Las piezas laminares 1 y -5- dispondrán en los otros lados ó cantos, opuestos a los descritos, de unas espigas y cajas de ensambladura iguales a las -2- y -6- dotadas también de orificios 3, de manera que puedan unirse con otras semejantes y
30

.../...



5 forman el cajón ó estructura de un edificio, el cual se fijará sobre una plancha ó tablero base, por ejemplo -9-, (del que sólo se muestra una pequeña porción en la figura 5), introduciendo en los orificios angulares -10-, los extremos -11- de los perfiles -7- que rebasan a las piezas 1 y 5.

10 Todas las demás piezas complementarias de la construcción, se miran mediante tetones cilíndricos. Por ejemplo como los tetones -12-, mostrados en la figura 6, que representa una cornisa angular -13-, introduciendolos en los orificios correspondientes, por ejemplo los -14- de la pieza laminar -15- que representa la pared de la fachada de una casa, (figura 7).

15 La pieza -8- muestra una varilla ó junquillo -16- dotado de unos extremos -17- de forma angular ó gancho, para situarse sobre una de las paredes, fachada ó parte posterior, abarcando con los ganchos -17- las esquinas, a fin de contribuir a mantener unida la estructura, actuando a la vez de filete ó elemento decorativo, el cual se sujetará con los tetones -18-, encajables en los orificios correspondientes, por ejemplo -19-, de la pieza -15-, según el caso de los dibujos.

20 Insistimos en que aplicando debidamente los medios y elementos de unión a las partes correspondientes, pueden componerse construcciones de juguete de las mas diversas formas, tal como casas diversas, cabañas, castillos, fuertes y otros, de cualquier tamaño, forma y material, aunque preferentemente de -
25 plastico.

NOTA REIVINDICATORIA

Los puntos no conocidos ni practicados en España, que se reivindican en este Modelo de Utilidad, son:

30 1 - Dispositivo de Unión para construcciones de juguete, esencialmente caracterizado por utilizar, en una conjunción combi-

.../...

26-10-74



5 nada, unos perfiles angulares en forma de ángulo diedro recto, dotados en la cara interna de una de sus alas, de unos tetones espaciados, y una ensambladura de cola de milano con las cajas y espigas correspondientes situadas en los cantos ó extremos de las piezas laminares componentes de paredes, traseros, fachadas y similares, en cuyos elementos hay, precisamente en las espigas unos orificios destinados a recibir los tetones de los perfiles citados, los cuales se sitúan sobre las aristas ó esquinas formadas al ensamblar dos piezas laminares contiguas, cubriendolas y asegurando su unión.

10 2º .- "DISPOSITIVO DE UNION PARA CONSTRUCCIONES DE JUGUETE", de conformidad en un todo en lo esencial y fines industriales a lo descrito en la precedente memoria descriptiva y gráficamente representado en los adjuntos planos para su mejor comprensión.

15 Esta memoria consta de SEIS hojas escritas ó mecanografiadas por una sola cara a doble espacio.

VALENCIA 17 OCT. 1972

Por autorización del interesado.

JOSE LOPEZ CORTES
P.P.



185205

25

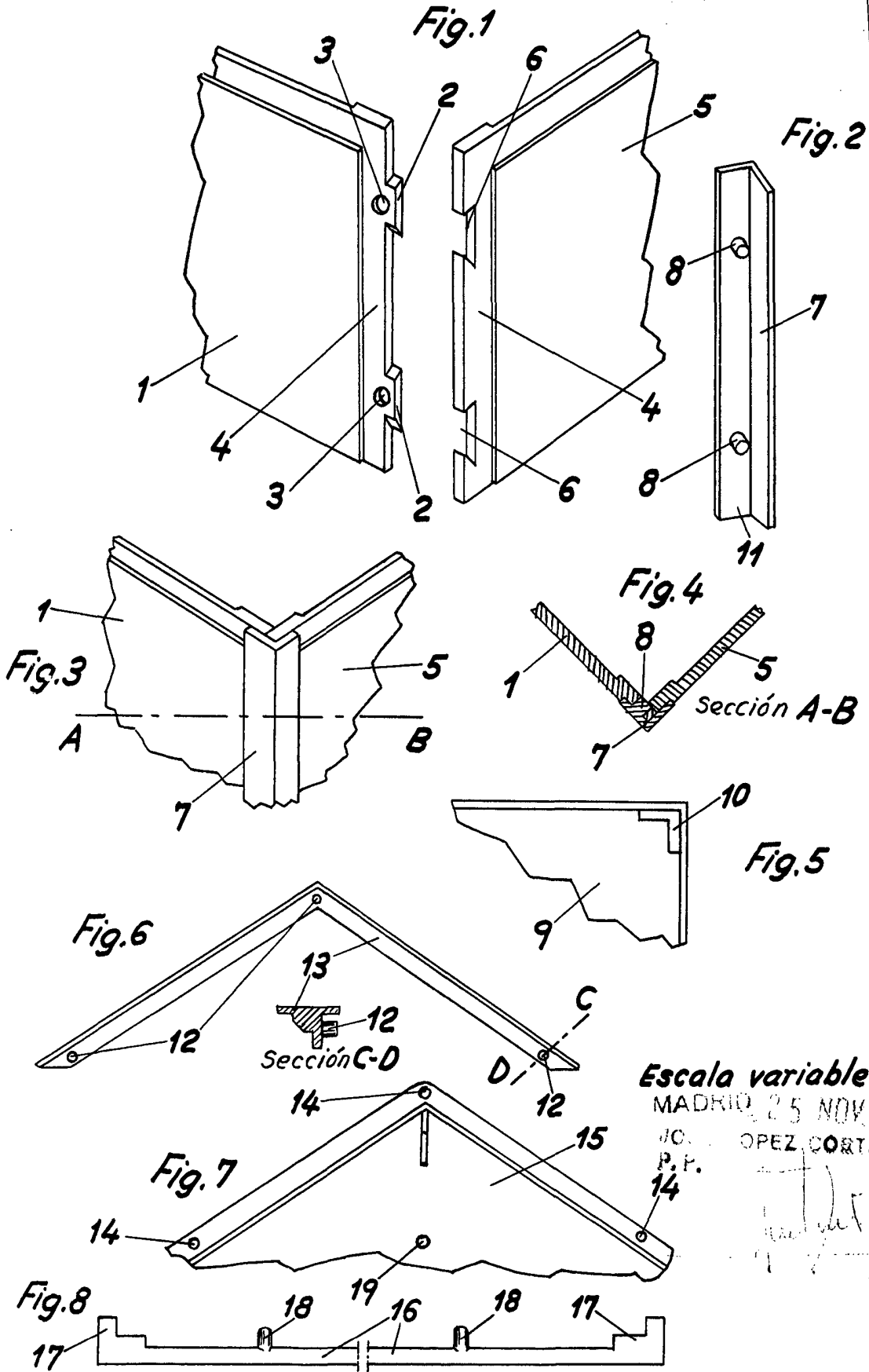

Escala variable
MADRID, 25 NOV 1972
JOSE LÓPEZ CORTES
P.P.

[Handwritten signature]

24 NOV 1972

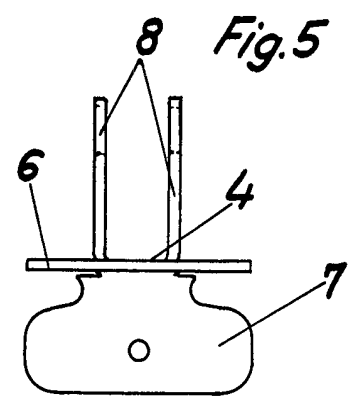
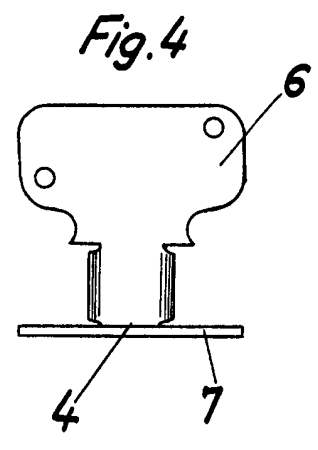
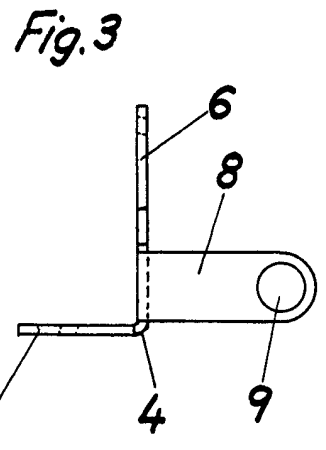
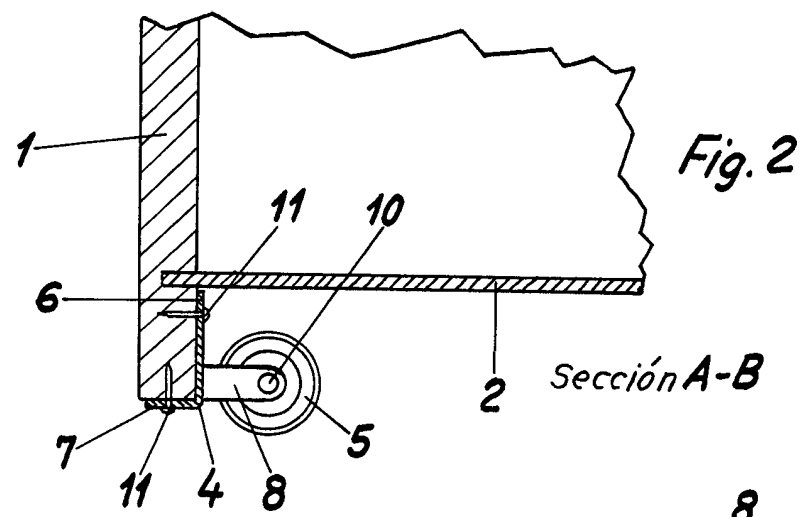
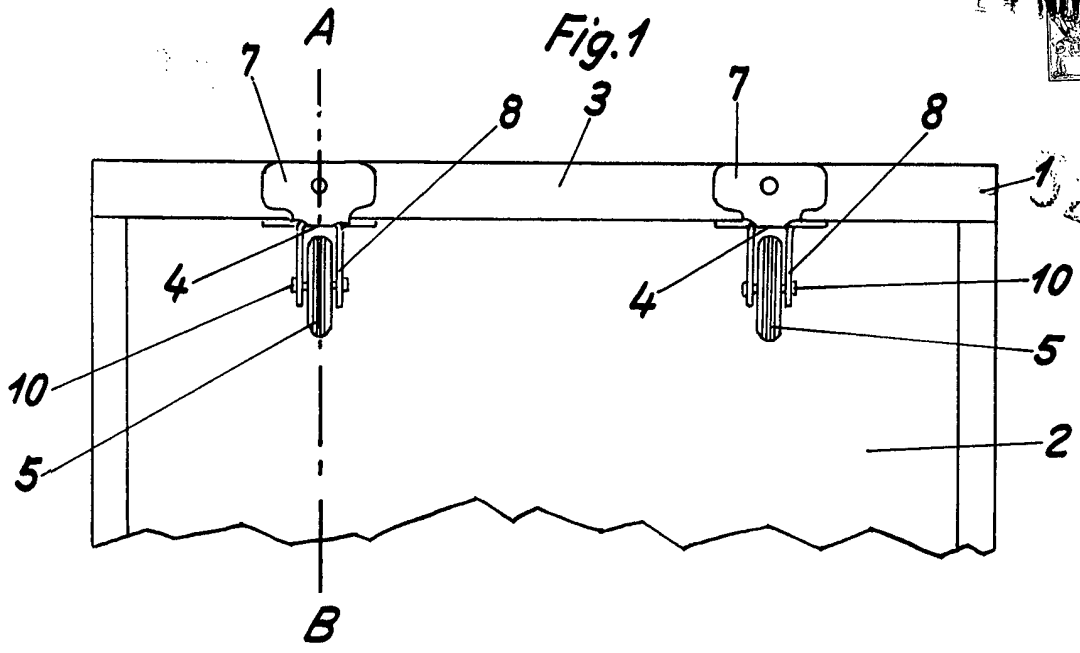

Escala variable
MADRID JUN. 1972