

3:6:74

185165

185165

310



G 08 B

M O D E L O

D E

U T I L I D A D

por "BOYA PERFECCIONADA", a favor de la razón social española, BOYA, S.A., con domicilio en BARCELONA, Paseo Marítimo General Acedo, s/n.

= . =

MEMORIA DESCRIPTIVA

El presente modelo de utilidad se refiere a una boya perfeccionada.

Más concretamente, en la invención se ha ideado una boya la cual está dotada de unas peculiaridades que la hacen ventajosamente práctica con respecto a otras realizaciones conocidas para fines análogos, la cual permite que a partir de una misma estructura y mediante el aditamento de accesorios, puede ser utilizada como boya de usos diversos.

En líneas generales, la boya objeto de la presente invención comprende dos medios cuerpos que se complementan entre sí, formando la estructura general de la boya, con auxilio de un eje tubular metálico de montaje, en cuyos extre-



mos lleva acoplados cáncamos abatibles.

Una vez montados los medios cuerpos citados, obtenidos preferentemente en material plástico, tal como resina de poliéster, se logra un cuerpo enterizo y cerrado mediante soldadura de la zona de acople de los referidos cuerpos.

5.

En el volumen resultante de dicho acoplamiento, se inyecta resina de poliuretano expandido, cuyo material convierte a la boya en totalmente insumergible.

10.

Esta boya presenta una organización que permite pueda ser utilizada indistintamente como boya de fondeo o de señalización, y que mediante el acoplamiento de un tubo con contrapeso en la parte inferior y con el correspondiente montaje de un asta de bandera, puede ser utilizada como boya de regatas.

15.

Con el fin de facilitar la explicación, se acompaña a la presente memoria descriptiva de una lámina de dibujos en la que se ha representado un caso de realización que se cita a título de ejemplo.

20.

La figura única, representa una vista en alzado de la boya, en la cual se aprecian dos medios cuerpos -1- y -2-, acoplados por sus embocaduras para lo cual uno de ellos presenta un asiento -3-.

25.

Ambos cuerpos se sueldan por dicha zona de acople, presentando un eje axial formado por un tubo -4-, provisto en sus extremos de cáncamos abatibles -5- y -6-.

30.

Este cuerpo de boya resultante se encuentra relleno de resina de poliuretano expandido que la convierte en totalmente insumergible.

El eje tubular -4- está roscado por ambos extremos para fijación de las anillas -7- y -8-, portadoras de los

5+6+7+4

- 3 - 1185105



respectivos cáncamos -6- y -7-.

Dicho eje -4- también está roscado interiormente para fijación del tubo contrapeso, en caso de que el útil sirva como boya de balizamiento. Cuando se utilice como boya de fondeo, el cáncamo sumergido se fija al "muerto" y el cáncamo superior al cabo de la embarcación.

El modelo, dentro de su esencialidad, puede ser llevado a la práctica en otras formas de realización que difieran en detalle de la indicada a título de ejemplo en la descripción y a las cuales alcanzará igualmente la protección que se recaba. Podrá, pues, construirse en cualquier forma y tamaño, con los materiales más adecuados, por quedar todo ello comprendido en el espíritu de las reivindicaciones.

= . =

15.

N O T A

Descrito el objeto y utilidad de la presente invención, lo que se declara como no divulgado ni practicado en España, comprende las siguientes reivindicaciones:

- 20. 1ª.- Boya perfeccionada, caracterizada esencialmente por el hecho de estar constituida por dos medios cuerpos unidos por sus embocaduras, para lo cual una de ellas forma un asiento para la otra, comprendiendo el volumen interior resultante un material de relleno que convierte a la boya en
- 25. insumergible; por presentar el cuerpo de boya citado un eje tubular de montaje cuyos extremos roscados son sobresalientes para recibir a sendas anillas en las que se fijan respectivos cáncamos abatibles, permitiendo esta organización la utilización de la boya como de fondeo o señalización, y como boya de
- 30. regatas.

50674

- 4 -

185 165

3100



2ª.- Boya perfeccionada.

Según se describe y reivindica en la presente memoria descriptiva que consta de cuatro hojas foliadas y escritas a máquina por una sola de sus caras, acompañadas de los dibujos reglamentarios.

5.

Madrid, a 31 OCT. 1972

p. a.

M.ª LUISA ISERN CUYAS

p. p.

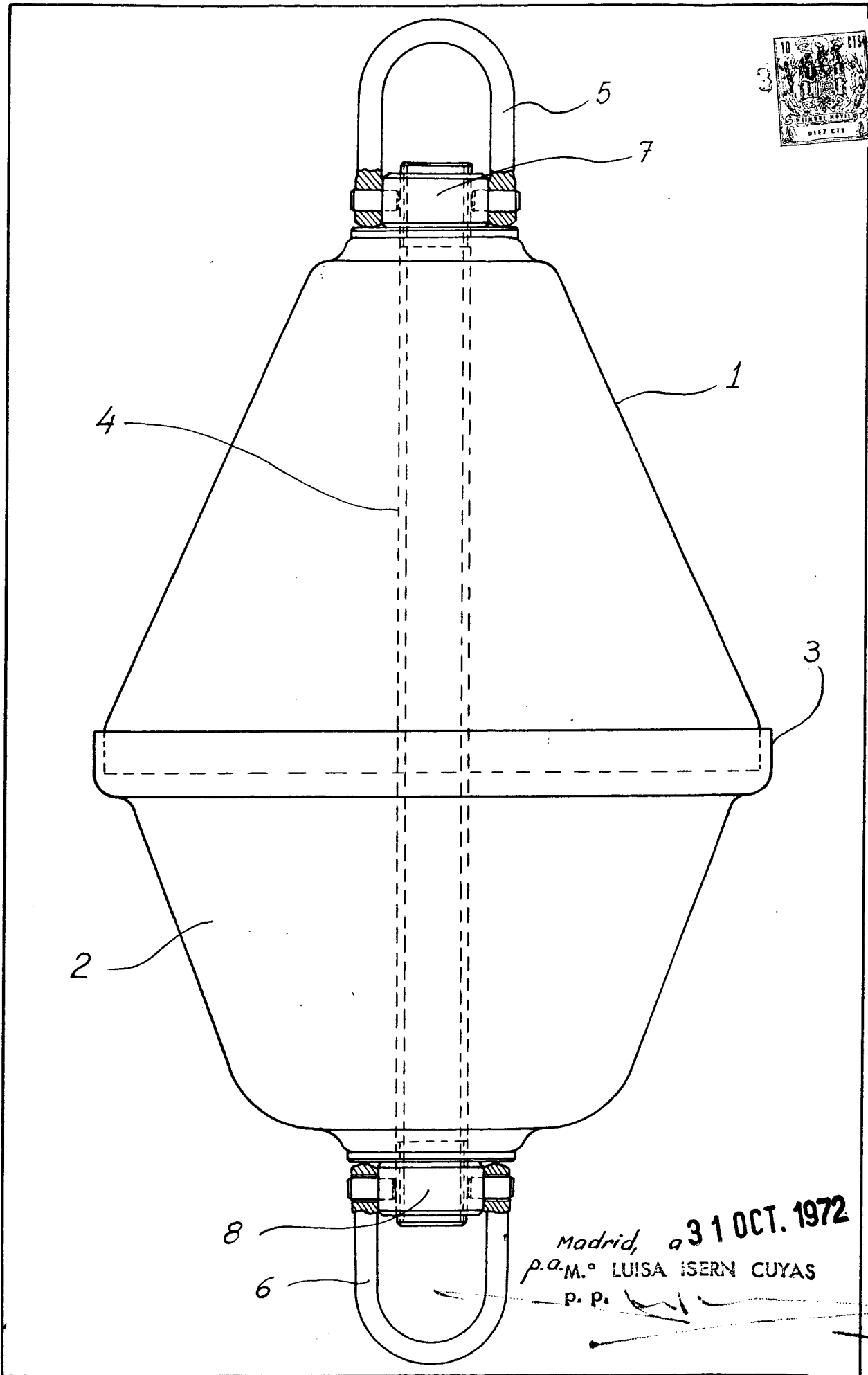

Madrid, a 31 OCT. 1972
p.a.M.ª LUISA ISERN CUYAS
P. P.