

14-12-74

185 145



30 OCT 1972

E04H 185145

- MODELO DE UTILIDAD -

que por veinte años para España, se solicita a favor de la firma: ELABORACION PLASTICOS ESPAÑOLES, S.A. (EPE), de nacionalidad española, residente en MADRID, Carretera del Aero Club, s/n pkr: "CASETA DE CRONOMETRAJE PARA COMPETICIONES DE ESQUI".

- Memoria Descriptiva -

Se trata de una caseta portátil especialmente pensada y diseñada para alojamiento y protección de los cronometradores de competiciones de esquí y deportes de nieve en general.

5 La experiencia ha demostrado cumplidamente, debido a la inmovilidad a que están sometidos los cronometradores en las competiciones de esquí, la conveniencia de que los mismos dispongan de un mínimo de protección frente al frío y ante la acción constante de la intemperie - al propio tiempo ésta protección debe reunir ciertas condiciones de espacio y una perfecta visibilidad, en los 360 grados de visión, al objeto de que pueda colocarse en la zona de competición sin supeditarse a -

10



185 145

30



- 2 -

una orientación prefijada.

Así se ha llegado a la conclusión de que la protección más idónea debe tener una superficie en planta de unos 2 a 2,5 metros cuadrados, con una altura aproximada de 2 metros, debiendo ser la mayor parte de la zona superior transparente, mientras que la cubierta o techumbre es conveniente que sea totalmente opaca para protección contra los rayos solares, asimismo también puede ser opaca la parte inferior de los laterales. Como es lógico, debe ir provista de una puerta de acceso, también transparente, y resulta muy ventajoso dotarla de un piso con propiedades calorífugas que aisle y proteja el interior del recinto del frío transmitido por el hielo o la nieve donde apoya y descansa.

La invención que nos ocupa viene a resolver de forma funcional y práctica esta necesidad perentoria, mediante la creación de una caseta cuya planta puede ser circular o de cualquier otra figura geométrica, dentro de las medidas básicas mencionadas, en tanto que el alzado se prefiere, aunque no en exclusiva, de formato cónico.

En esencia consiste en un recinto en forma de caseta portátil, cuyas paredes o desarrollo lateral es de material transparente en toda su totalidad o parcialmente, excluyendo la parte inferior, está provista de una puerta de acceso de material transparente y la techumbre o cubierta se organiza con material opaco, en tanto que el piso de la construcción se preve en material aislante térmico aunque esta cualidad no sea necesariamente imprescindible.

Para una mejor comprensión de cuanto antecede se acompaña una hoja de dibujos en los que se representa esquemáticamente la invención que a continuación y con referencia a los mismos se describe detalladamente.

En dichos dibujos:

La figura 1ª representa en alzado frontal la caseta objeto -



- R E I V I N D I C A C I O N E S -

1ª.- Caseta de cronometraje para competiciones de esquí constituida -
en un recinto cerrado portátil cuya planta puede ser circular o de cual
5 guir otra figura geométrica y el alzado espacial preferentemente aunque
no exclusivo, de formato cónico, caracterizado porque las paredes o de-
sarrollo lateral se presentan total o parcialmente transparente, enten-
diendo por zona transparente la parte inferior del desarrollo lateral -
y va provista de una puerta de acceso, totalmente transparente al obje-
to de conseguir una gran visibilidad al cronometrador que alcanza los -
360 grados, en tanto que la cubierta o techumbre es de naturaleza opaca
10 para protección de los rayos solares y el piso se prefiere con caracte-
rísticas calorífugas que consigan un aislamiento térmico perfecto que -
impida el paso del frío, al interior del recinto, transmitido por el -
suelo cubierto de hielo o de la nieve sobre el que apoya y descansa la-
caseta.

15 2ª.- "CASETA DE CRONOMETRAJE PARA COMPETICIONES DE ESQUI".

Consta la presente memorias descriptiva de cuatro hojas nu-
meradas y mecanografiadas por una sola de sus caras a las que se acompa-
ñan una hoja de planos para su mejor comprensión.

Madrid, 30 de octubre 1.972

RODOLFO DE LA TORRE
P. P.

Emilio García Arteaga

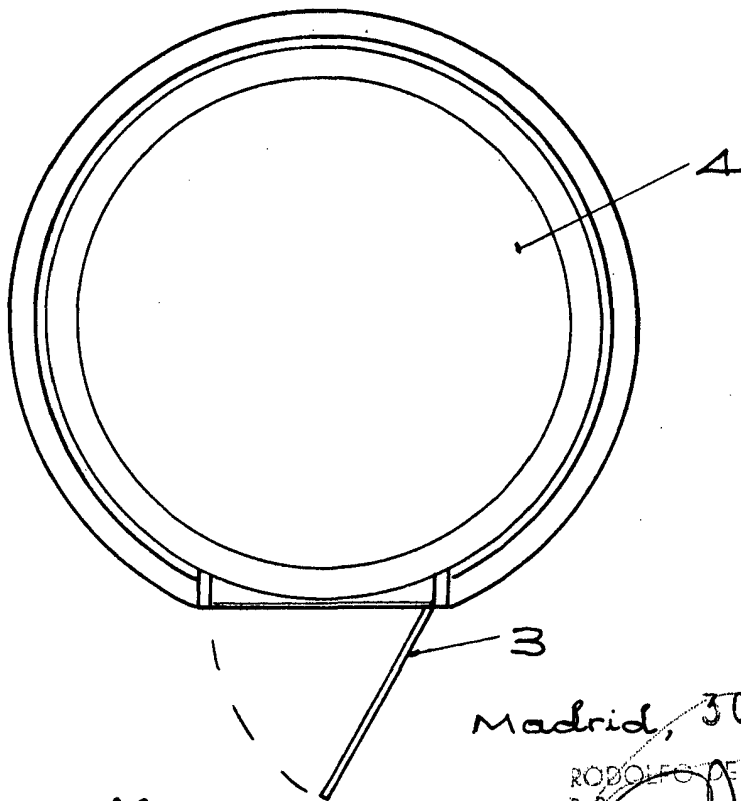
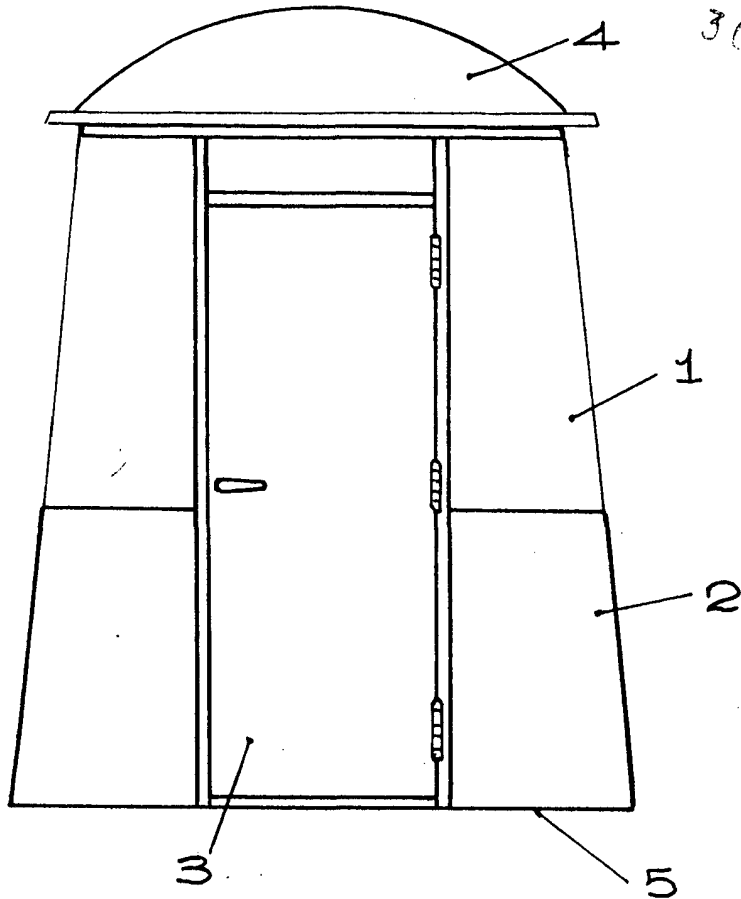

Escala variable

Madrid, 30 OCT. 1972

ROBOLES DE LA TORRE
P. B.

Emilio García Artoaga