

185016



SECCION TECNICA
CLASIFICACION I. P. C.
CLASE <u>A45</u>
<del>CLASE</del> <u>C</u>

MODELO DE UTILIDAD

por 20 años por

"BOQUILLA PERFECCIONADA PARA BOLSOS Y ANALOGOS", a favor de DOÑA JUANA CARRILLO GIMÉNEZ, de nacionalidad española, domiciliada en CARTAGENA (Murcia), Finca "Los Bayos" (Santa Ana).

MEMORIA DESCRIPTIVA  
=====

En la actualidad está ampliamente difundida la aplicación a los bolsos y artículos de análogas características, de boquillas de cierre fabricadas en materias plásticas, dadas las exigencias de la moda y la economía que representa su utilización.

5.-

Tales boquillas se unen a los bolsos de que han de formar parte, de modo general, mediante pegado con la utilización de adhesivos de contacto.

10.-

Las boquillas de tal tipo, están constituidas fundamentalmente por dos piezas unidas por sus ex-



tremos inferiores de modo y manera que es factible su abatimiento para el cierre y apertura, alrededor del eje hipotético que pasa por sus puntos de unión.

- 15.- Las piezas que constituyen las boquillas de tal tipo hasta el momento existentes en el mercado, presentan, comúnmente perfiles en "U" invertida, en cuya oquedad ha de introducirse la parte correspondiente al bolso a unir, para su pegado, lo que además de la incomodidad y escaso rendimiento que tal operación supone, lleva inherente el hecho desfavorable de que el adhesivo utilizado no puede actuar por contacto reposando el tiempo necesario para su endurecimiento y solidarización de la unión efectuada que, por tanto, queda imperfecta y acaba deshaciéndose con facilidad.

- 20.-
- 25.- Con objeto de evitar este inconveniente han aparecido boquillas, constituidas por piezas cuyo perfil es el resultante de suprimir al de las anteriormente citadas una de sus ramas verticales, con lo que el adhesivo puede actuar por contacto de modo perfecto, pero en este caso ha surgido el inconveniente del efecto estéticamente desfavorable que supone la vista de la zona de unión entre bolso y boquilla.

- 30.-
- 35.- Con el objeto del modelo de utilidad que nos ocupa, se vienen a obviar la totalidad de los inconvenientes apuntados, consistiendo en una boquilla para bolsos y artículos similares, en la que el perfil de las piezas que la constituyen se presenta en "U" invertida, pero con una de sus ramas verticales prolongada, sobrepasando a la otra en la longitud pertinente para la sencillez de la operación de unión al bolso o artículo de que se trate, y la actuación por contacto del

40.-



45.- adhesivo que se ha de aplicar para llevar a cabo dicha unión; con lo que, además de conseguir necesaria solidez, la rama de menor longitud, cubre la parte del bolso por la que dicha unión se realiza, evitando el antiestético efecto que supone su observación.

50.- Conocidas que nos son, en virtud del preliminar precedente, las características esenciales, funciones a realizar e inconvenientes a obviar con la utilización del objeto del modelo de utilidad que nos ocupa y, por ser el tipo que ha de servir de base para llevar a cabo la confección de las diversas formas de realización a que en la práctica puede llegarse, se cita en la presente memoria, a título de ejemplo, y será

55.- descrito a continuación con la ayuda de la lámina de dibujos que se adjunta, y en la que se representa dicho objeto, cuyas piezas constitutivas aparecen abatidas sobre un mismo plano horizontal, en posición de total apertura de la boquilla y visto en planta, permitiendo

60.- la apreciación del modo a que ha de unirse al bolso o similar a que tal objeto se aplique; así como un corte de una de dichas piezas, que permite observar su perfil y, asimismo, la apreciación del antedicho modo de unión al bolso.

65.- Las piezas 1, constitutivas de la boquilla, y fabricadas en materiales plásticos o cualquier otro adecuado, presentan un perfil en "U" invertida, una de cuyas ramas verticales 2, sobrepasa en altura a la otra 3.

70.- El bolso 4, o artículo análogo a que se desee aplicar la boquilla, se unirá a ella introduciendo la parte superior que rodea su boca en el espacio li-

75.- bre que separa las paredes verticales 2, y 3, de las piezas 1, que constituyen aquélla, y pegándose, mediante la utilización de cualquier adhesivo adecuado a la pared 2.

80.- Con ello, se logrará la perfecta unión mediante la aplicación de adhesivos de contacto, de modo sencillo y eficaz, al tiempo que se consigue la pared vertical 3, de las piezas 1; oculte a la vista la zona de unión, evitando el desfavorable efecto estético que su apreciación implicaría.

85.- Suficientemente descrito que nos es el objeto del modelo de utilidad que nos ocupa, que lo es solamente a título de ejemplo y una de las múltiples realizaciones a que en la práctica puede llegarse tomando como fundamento en la construcción el descrito en la presente memoria, únicamente nos resta señalar que las modificaciones de forma, tamaños, materiales empleados u otras no fundamentales, no deben ser consideradas variaciones que afecten a su esencialidad.

N O T A

El modelo de utilidad descrito recaerá, pues, sobre las siguientes reivindicaciones:

95.- 1ª.- "BOQUILLA PERFECCIONADA PARA BOLSOS Y ANALOGOS", caracterizada por cuanto las dos piezas que la constituyen mediante la unión de sus extremos inferiores de modo que sea factible su abatimiento para el cierre y apertura, constan como prolongación sin solución de continuidad de los laterales externo y interno de su borde superior y dirigidas hacia abajo, de dos paredes paralelas y separadas entre sí, una de las cuales es de mayor altura que la otra y está destinada a la unión del bolso o artículo análogo a que se

100.-



105.- aplique, mediante pegado o cualquier otro procedimiento adecuado; mientras que la segunda que alcanza menor altura, lo es a cubrir la zona superior de la cara de la primera en que se realiza la antedicha unión.

110.- 2ª.- "BOQUILLA PERFECCIONADA PARA BOLSOS Y ANÁLOGOS".

Todo ello tal y conforme queda descrito representado y reivindicado.

115.- Esta memoria consta de cinco hojas mecanografiadas y foliadas por una sola de sus caras, conteniendo un total de ciento quince líneas.

MADRID A 25 DE OCTUBRE DE 1972

P.A.

MANUEL DE ARPE.



1050

D I S E Ñ O

=====

DE UN MODELO DE UTILIDAD, A FAVOR DE DOÑA JUANA CARRILLO GIMÉNEZ, DE NACIONALIDAD ESPAÑOLA, DOMICILIADA EN CARTAGENA (Murcia), FINCA "LOS BAYOS" (SANTA AN), POR: "BOQUILLA PERFECCIONADA PARA BOLSOS Y ANÁLOGOS".

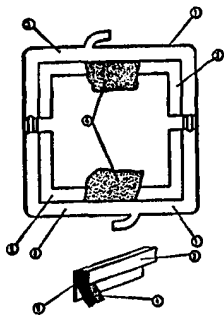

Escala variable.

MADRID A 25 DE OCTUBRE DE 1972

P.A.

MANUEL DE ARPE.

*Manuel de Arpe*

---

185016

D<sup>a</sup> JUANA CARRILLO GIMENEZ

HOJA UNICA

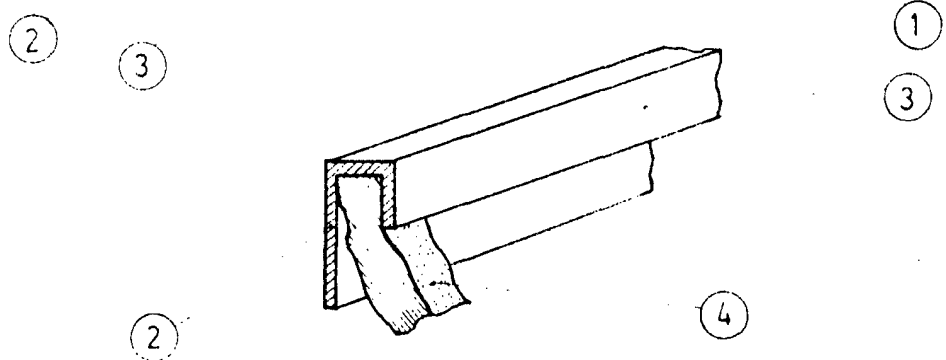
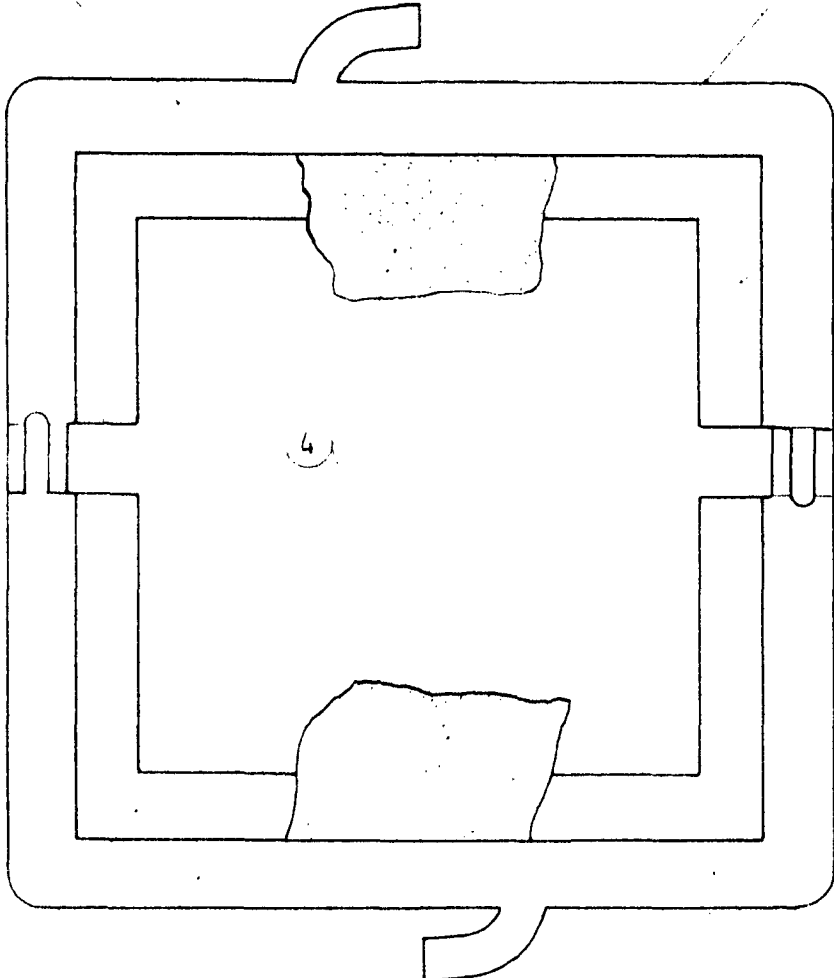
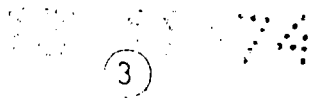

ESCALA VARIABLE  
MADRID 25 OCT. 1972

*Handwritten signature and initials*