

185012

185012



SECCION TECNICA
CLASIFICACION I. P. C.
CLASE <u>B65</u>
CLASE <u>D</u>

MEMORIA DESCRIPTIVA
DE UN
MODELO DE UTILIDAD

Por VEINTE AÑOS, a favor de ULTIMOS DESARROLLOS,
S.A. con domicilio en SANTA PERPETUA DE MOGUDA
(BARCELONA) Carret. de Sentmenat Km, 4,857 por:

" FONDO EXTERIOR ESPECIAL PARA CAJAS DE BOTELLAS "

- La presente solicitud de modelo de utilidad tiene por objeto principal reivindicar una forma estudiada y especial de bajo fondo de cajas para botellas y botellines y envases en general cuyos entran-
tes, nervaduras y topes, facilitan en gran manera y contribuyen en forma definitiva, al rápido manejo, mantenimiento, almacenamiento y distribución de este
- 5.



tipo.

10. El sistema de traslado de cajas a mano, ofrece innumerables desventajas:

- a) necesita mayor numero de obreros
- b) mayor tiempo
- c) ofrece mayores ocasiones de roturas y defectos en las cajas, debido al manejo manual y mayores ocasiones de rotura de las botellas.

15.

El sistema de traslado por medios mecánicos resulta, por tanto altamente ventajoso, puesto que se suprimen las desventajas a) b) y c) utilizando las carretillas elevadoras o "toros" que facilitan enormemente el traslado de cajas apiladas sobre "palletas".

20.

Ahora bien; para que el trasiego de estas cajas dé el máximo rendimiento, sin peligro de caídas, los fondos exteriores de las cajas deben ser modificados en cuanto a su forma, con objeto de que aquellas encajen perfectamente. Aquí radica el fundamento del modelo que se reivindica.

25.

El fondo exterior de la caja que pretende reivindicarse, presenta una estructura nervada, formando exágonos (1) en bajo relieve o hendidos, respecto de un estrecho sector a cada uno de sus lados mas cortos - (2 y 3) los cuales, destacan prominentes sobre dicho fondo, y en forma de nervaduras triangulares interrumpidas por una nervadura paralela a los lados cortos (4) . Esta nervadura (4) marca el límite de la prominencia, a excepción de sendos trapecios (5) nervados, en los cuatro ángulos que forman los lados ma-

30.

35.



yores, con la citada nervadura.

40. En cuato al ⁿperímetro exterior de la base, coincide exactamente, con el perímetro interior de la boca o parte superior de ~~ha~~ misma, permitiendo así su perfecto encaje y apilado.

45. La característica básica de la solicitud presente, reside en el fondo exterior recientemente descrito: mediante la prominencia que forman los laterales, se produce un rebaje central, limitado por las líneas señaladas con el número 4 y los salientes angulares (5) que permite la introducción de las palas elevadoras, por el centro, casi por la totalidad del fondo, de tal forma que el izado y almacenamiento puede llevarse a
50. cabo con rapidez y sin temor al desequilibrio o deslaminamiento hacia uno u otro lado, gracias a la existencia de las prominencia laterales, que toman el papel de frenos o topes.

REIVINDICACIONES

55. PRIMERA.- " FONDO EXTERIOR ESPECIAL PARA CAJAS DE BOTELLAS ", caracterizado por estar formado por nervaduras exagonales, que en la mayor parte de la superficie central, aparecen retranqueadas respecto de los laterales.
60. SEGUNDA.- " FONDO EXTERIOR ESPECIAL PARA CAJAS DE BOTELLAS ", según ~~la~~ reivindicación anterior, porque los laterales de dicho fondo, aparecen prominentes respecto de él y en línea recta a excepción de los cuatro ángulos, en que la línea se quiebra for



65. mando ángulo obtuso y delimitando más, o reduciendo, a modo de tope, la posible entrada de las palas cargadoras de las carretillas transportadoras.

TERCERA.- " FONDO EXTERIOR ESPECIAL PARA CAJAS DE BOTELLAS ", según las reivindicaciones anteriores, caracterizado porque el perímetro exterior del fondo descrito, coincide exactamente con la dimensión interior de la boca o parte superior de la caja, permitiendo así su apilado y encaje.

70. CUARTA.- " FONDO EXTERIOR ESPECIAL PARA CAJAS DE BOTELLAS ".

75. Todo tal y como se describe en la presente memoria que consta de cuatro hojas foliadas y mecanografiadas por una sola de sus caras y plano para su mejor comprensión.

80.

Madrid, a

81.

24 OCT. 1972
P.A.

OFICINA TECNICA
FRANCOS-FLOREZ

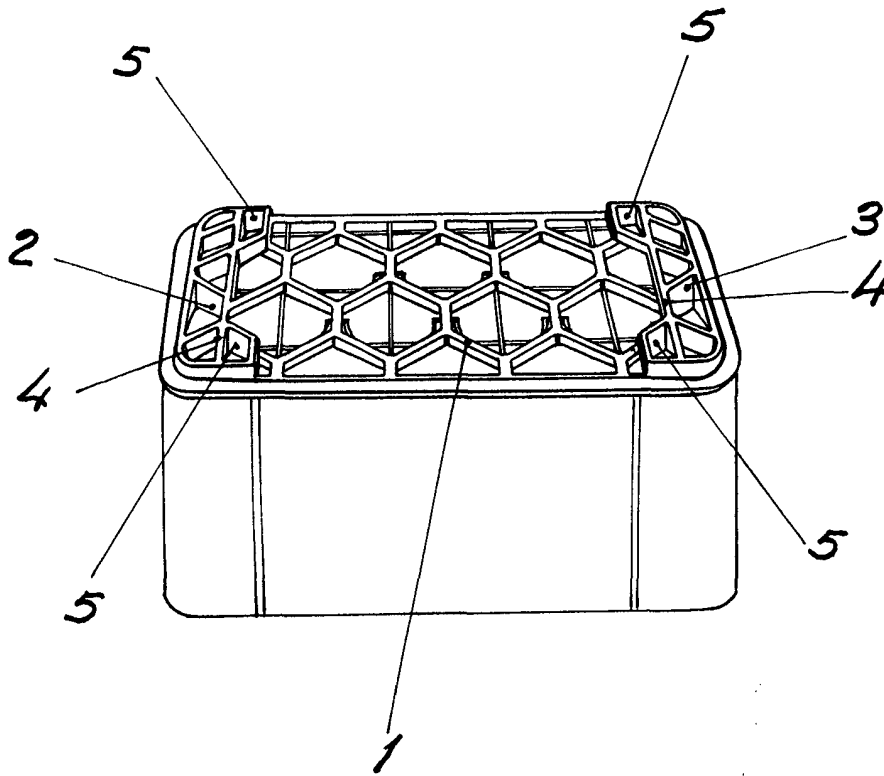

MADRID. 7 Nov 1960

OFICINA TECNICA
ULTIMOS DESARROLLOS, S.A.
[Handwritten signature]

ESCALA VARIABLE