

184909

11 OCT



184909

SECCION TECNICA

CLASIFICACION I. P. C.

CLASE A63

SUBCLASE F

M O D E L O

D E

U T I L I D A D

a favor de MIKMIK, S. A., entidad española, domiciliada en Barcelona, calle Industria, 295, por "JUEGO DE SOBREMESA LANZADOR DE DISCOS".

- . -

MEMORIA DESCRIPTIVA

La presente invención se refiere a un juego de sobremesa lanzador de discos sumamente interesante, toda vez que pueden participar cuatro jugadores a la vez, estableciéndose una competición, en la que interviene la habilidad de los jugadores.

5.

El juego en cuestión se caracteriza porque comprende una plataforma dotada en el centro de una serie de alojamientos de contorno complementario al de los discos en la que desembocan cuatro rampas de lanzamiento, dotadas en la cúspide de un asiento limitador de la posición del lanzador pro-

10.



piamente dicho, el cual está formado por un cuerpo amovible con base de apoyo y una ranura en la que se sitúa el disco de canto de forma que, al soltarlo, desciende rodando por la rampa.

5. Para la mejor comprensión de cuanto queda descrito en la presente memoria, se acompañan unos dibujos en los que, tan sólo a título de ejemplo, se representa un caso práctico de realización del objeto de la invención.

10. En dichos dibujos, la figura 1 es una vista en perspectiva del juego; la figura 2 es un detalle en perspectiva de uno de los lanzadores con el disco en posición de salida; la figura 3 es una sección longitudinal del juego; y la figura 4 es un detalle en sección longitudinal y a mayor escala de la plataforma con los alojamientos receptores de los
15. discos.

El juego de sobremesa descrito consta de una plataforma -1- dotada de un grupo de orificios -2- formando filas y columnas de tres. En la plataforma -1- desembocan cuatro rampas radiales -3-, cada una de las cuales presenta en
20. la cúspide un rebaje -4- destinado a limitar la posición de un cuerpo -5- con base -6- y ranura diametral -7-, en la que se coloca un disco -8- de canto, de diámetro ligeramente inferior al de los orificios -2-.

El juego se practica del modo siguiente: cada jugador posee un número igual de fichas que se distinguen por
25. el color. Se establece un turno de tiradas y los jugadores deben intentar colocar tres discos en tres orificios en fila, así como evitar que lo consigan los otros jugadores, Los

124909 11



5. discos se lanzan desde la ranura -7- de la pieza -5-, que se sitúa en el rebaje -4-, orientándola debidamente según el orificio al que pretenda dirigirse el disco. El juego prosigue hasta que un jugador logra colocar tres discos de su color en fila. Hay que tener en cuenta que una casilla puede estar ocupada por varios discos, siendo válido el último que ha caído en ella.

10. El juego resulta de sumo interés, ya que los cuatro jugadores en sus tiradas hacen evolucionar el resultado de la partida, que se torna incierto y emocionante.

15. Serán independientes del objeto de la invención, los materiales empleados en la construcción de las distintas piezas que componen el juego, formas y dimensiones de las mismas y cuantos detalles accesorios puedan presentarse, siempre y cuando no afecten a su esencialidad.

- . -

N O T A

Se reivindica como objeto del presente modelo de utilidad:

20. 1. Juego de sobremesa lanzador de discos, caracterizado esencialmente por el hecho de que consta de una plataforma en la que se hallan una pluralidad de alojamientos circulares, en cuya plataforma desembocan una serie de rampas que en la cúspide presentan un asiento para la disposición de un lanzador propiamente dicho, formado por una pieza con base de apoyo y una ranura diametral receptora del dis-



co de canto, que al soltarlo se desliza rodando por la rampa en dirección a los alojamientos, cuyas dimensiones permiten la caída en su interior de los discos debidamente dirigidos.

5.

2. Juego de sobremesa lanzador de discos.

La presente memoria descriptiva consta de cuatro hojas foliadas escritas a máquina por una sola cara.

Barcelona, 11 de octubre de 1972

MIKMIK, S. A.

p.a.

11 OCT 1972



FIG. 1

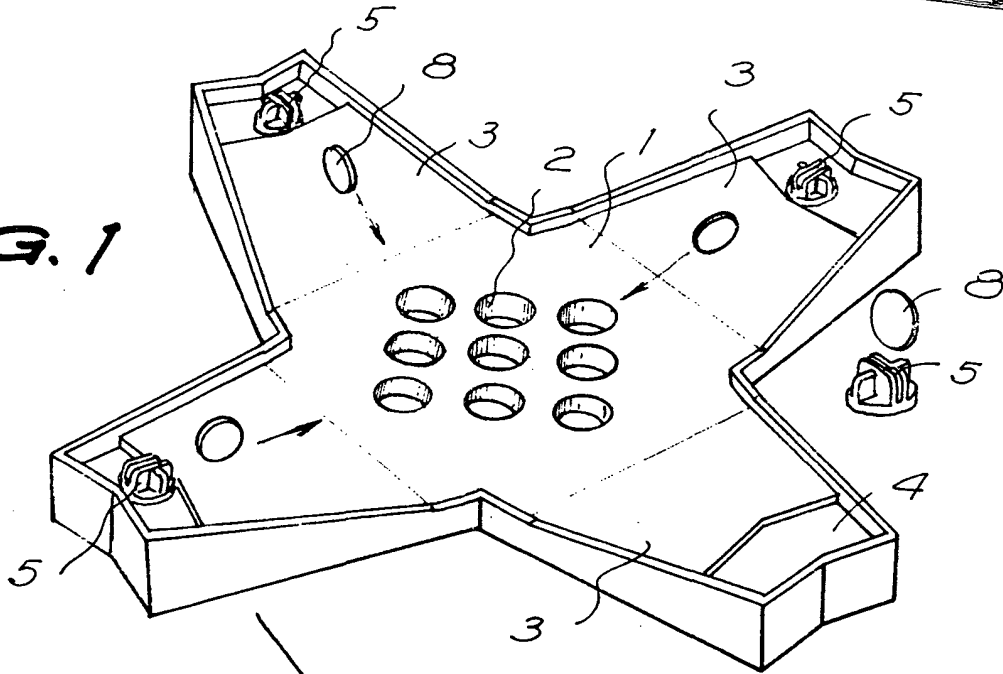
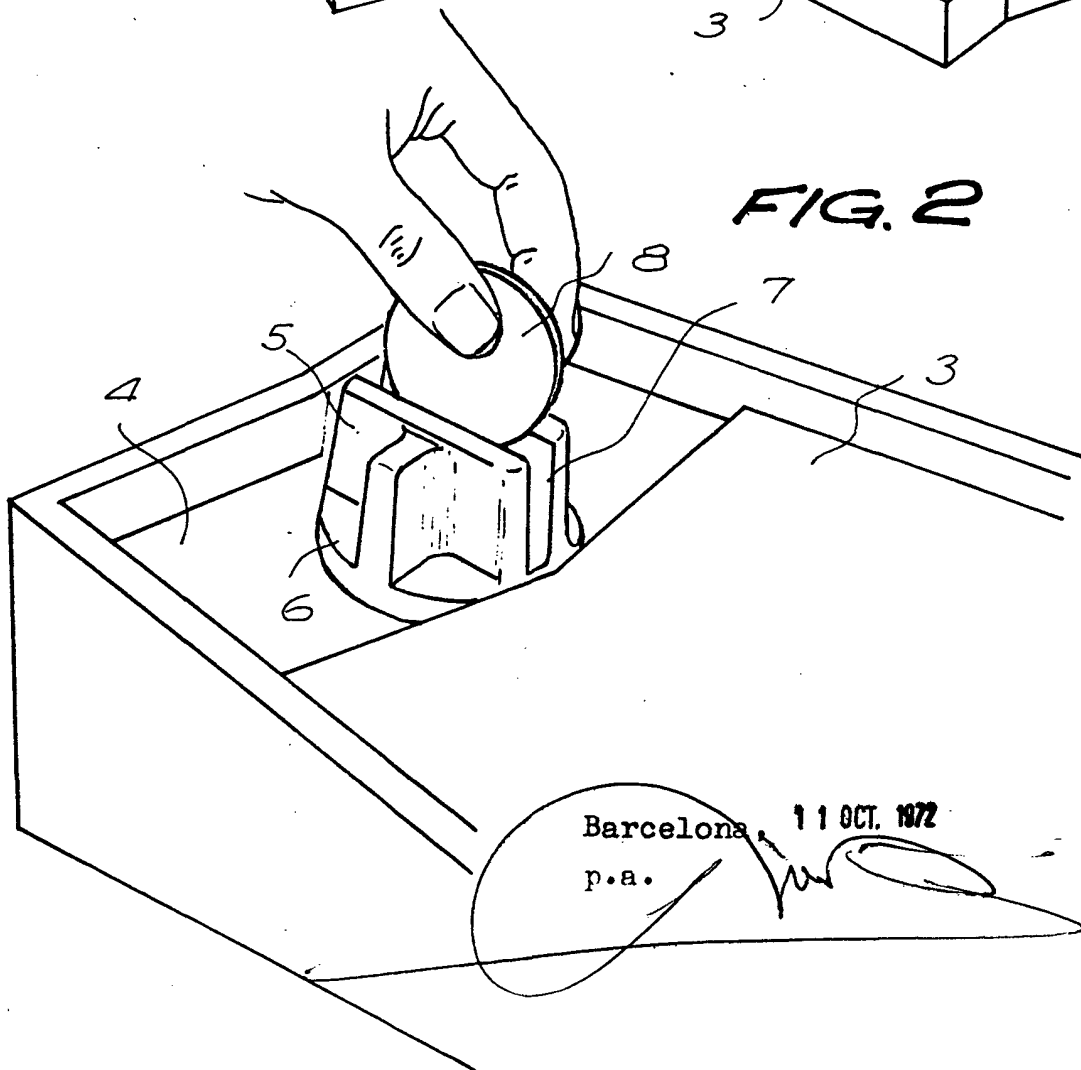

FIG. 2



Barcelona, 11 OCT. 1972
p.a.

11 OCT 1972

FIG. 3

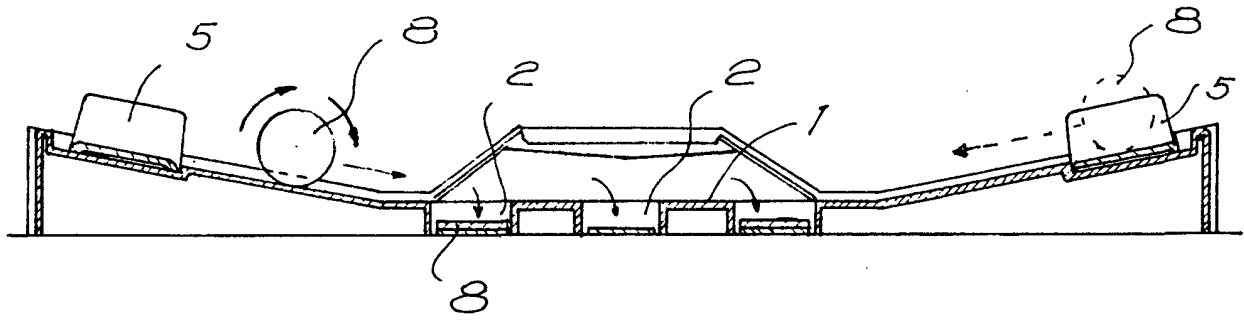
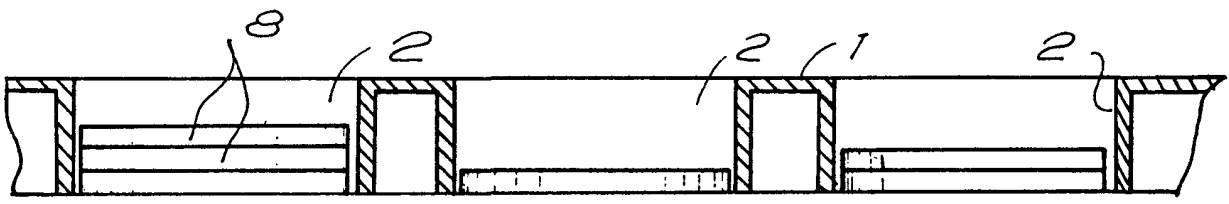

FIG. 4



Barcelona, 11 OCT. 1972

p.a.

