



184875

A 45 C

MODELO DE UTILIDAD

por V E I N T E años

a favor de S. MAURIN, S.A.

de nacionalidad española

residente en Madrid.- Arriaza, 11

por:

"UNA FUNDA PARA GAFAS PERFECCIONADA"

-----



5.- El presente registro de Modelo de Utilidad, concierne como su enunciado indica, a una funda para gafas perfeccionada, de acuerdo con la descripción detallada que de la misma se realiza, debiendo de interpretarse siempre este concepto en su mas amplio sentido y nunca en limitativo.

10.- El objeto principal de esta nueva funda para gafas radica en que la misma sera obtenida de una sola pieza en una fase de fusión y moldeo de un material termoplastico, presentando una tapa abatible que se une al cuerpo por una linea de debilitamiento, y un sistema de cierre constituido por una linea de debilitamiento y un sistema de cierre constituido por un diente central de la tapa que se ancla tras una ligera presión en una ranura situada en un lateral del cuerpo, siendo todo ello como queda dicho de una sola pieza, lo cual determina la obtención de una funda a un precio reducidísimo que la hace competir con ventaja con las demas de su genero existentes en el mercado.

15.- La misma puede llevar incorporada por pegado en toda la superficie de la tapa una lamina de cualquier material decorativo.

20.- Para la debida comprensión de este objeto, se adjunta a la presente memoria descriptiva, una hoja de planos, en la que a titulo de ejemplo se representan todas y cada una de las partes que la forman y relación que guardan entre si.

25.- En la citada hoja de planos, queda representado:



FIGURA PRIMERA.- Muestra una vista en perspectiva superior de la funda con su tapa levantada.

FIGURA SEGUNDA.- Corresponde a una sección transversal de la funda cerrada.

5.- En estas figuras y con el mismo valor en ellas aparecen referenciadas las siguientes partes principales, constitutivas de la funda.

10.- 1.- Cuerpo de la funda el cual presenta planta rectangular siendo su parte anterior mas alta que la posterior, mientras que su frente anterior aparece inclinado en unos 45°.

2.- Frente anterior del cuerpo el cual acogerá a las gafas.

15.- 3.- Ranura central situada en el frente -2- del cuerpo la cual presenta forma ovoidal.

4.- Tapa, la cual se presenta abombada por su parte posterior.

5.- Línea de debilitamiento que une el cuerpo -1- con la tapa -4- y que permite el abatimiento de esta.

20.- 6.- Pestaña que presenta la tapa -4- en su borde interno.

7.- Escalón periférico situado en el borde superior del cuerpo -1-.

25.- 8.- Diente triangular que emerge centralmente en la parte anterior de la tapa -4- y se proyecta inferiormente en forma inclinada.

9.- Solapa situada superiormente al diente -8-.



Estas partes principales mencionadas se conjugan de la siguiente forma en la formación del conjunto de la funda:

5.- El cuerpo -1- que será el receptor de la propia gafa, presenta su frente anterior -2- inclinado de forma que en este punto se alojara la parte inferior de la gafa que es la menos elevada, mientras que la parte superior quedará retenida en la parte abombada que establece la tapa -4- en su parte posterior. La tapa -4- se unirá al cuerpo -1- a través de la línea de debilitamiento -5- contando con la pestaña -6- que en la fase de cerrado descansará en el escalonamiento -7-, produciéndose el cierre por el diente -8- al introducirse en la ranura -3- para lo cual la tapa tendrá que ser ligeramente forzada hacia adelante para una vez producida la introducción y al recuperar esta su posición primitiva quedar efectuando el cierre a presión.

15.- Para la apertura de la tapa -4- se actuará digitalmente sobre la solapa -9- la cual al ser presionada superiormente determinara la citada apertura.

20.- La tapa puede llevar incorporada superiormente por pegado una lamina -10- de efecto decorativo.

25.- Descrita suficientemente la naturaleza del Modelo se hace constar expresamente que cualquier modificación de detalle que se introduzca en el mismo, será considerado dentro de esta protección en tanto que no altere o modifique esencialmente su finalidad característica.



134875

N O T A

Por ultimo se declaran de novedad y utilidad, en España, las siguientes:

R E I V I N D I C A C I O N E S

- 5.- 1ª.- Una funda para gafas perfeccionada, caracterizada porque la misma que es obtenida de una sola pieza en una fase de fusión y moldeo de un material termoplastico, presenta una linea de debilitamiento en la union entre el cuerpo y la tapa, la cual permite su apertura y cierre, estando previsto como medio de cierre central situado en la tapa, en su borde anterior. el cual se anclará en una ranura ovoidal coincidente situada en el frente anterior del cuerpo.
- 10.-
- 15.- 2ª.- Una funda para gafas perfeccionada, segun la anterior reivindicación, caracterizada porque el frente del cuerpo se presenta inclinado hacia el interior en unos 45º lo que permitirá la recepción de la gafa, asi como el cierre machiembrado de la tapa.
- 20.- 3ª.- Una funda para gafas perfeccionada, segun la reivindicacion primera, caracterizada porque la tapa presenta en su borde una ligera pestaña saliente la cual se anclará en forma coincidente con un escalonamiento situado en el borde superior del cuerpo.
- 4ª.- Una funda para gafas perfeccionada, segun

1075



la reivindicacion primera, caracterizada porque en la parte superior del diente de cierre, emerge una solapa saliente, la cual al ser presionada digitalmente permitirá la apertura de la tapa.

5.-

5ª.- UNA FUNDA PARA GAFAS PERFECCIONADA.

Todo ello tal y como se describe y reivindica en la memoria que antecede que consta de SEIS hojas escritas a maquina por una sola de sus caras y planos que la ilustran.

Madrid, 21 de Octubre de 1.972



FIG. 1

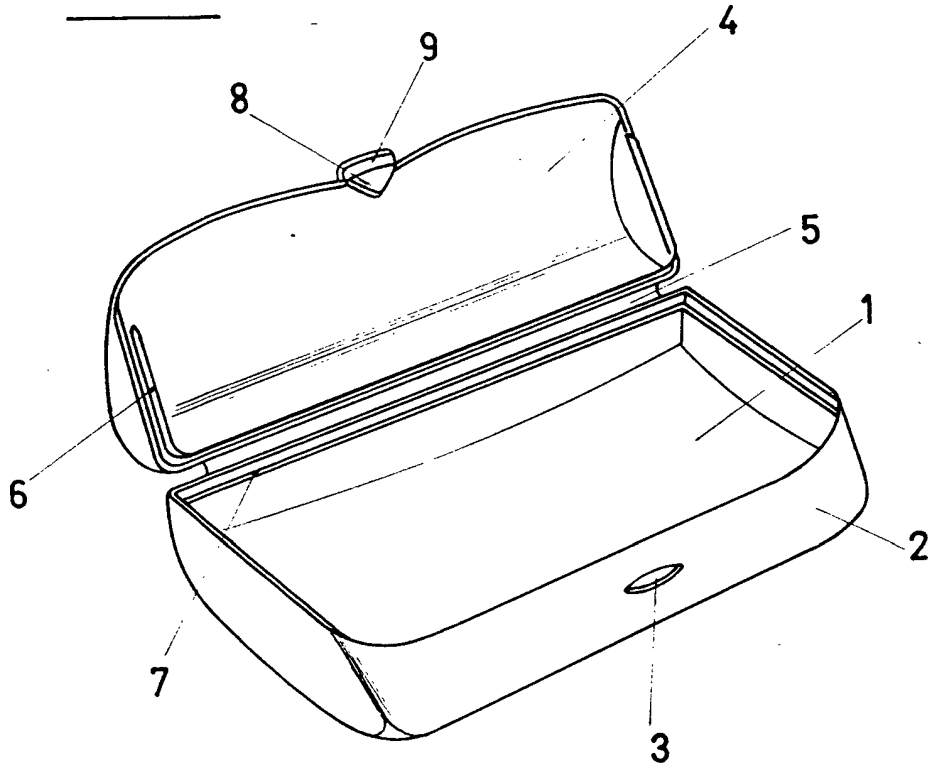
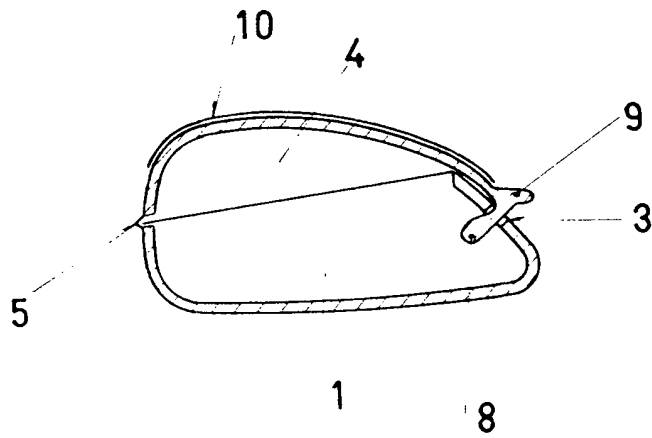

FIG. 2



ESCALA VARIABLE