



184828 10 GO

SECCION TECNICA
CLASIFICACION I. P. C.
CLASE <u>F 21</u>
<del>SUB</del> CLASE <u>S</u>

MODELO DE UTILIDAD

por 20 años

por "LAMPARA", a favor de D<sup>a</sup> Teresa FADINI Diogene, domiciliada en BARCELONA - Benedicto Mateo, 52, 4<sup>o</sup>, C., de nacionalidad francesa.

=====

MEMORIA DESCRIPTIVA

El presente Modelo de Utilidad se refiere a una lámpara que comprende un soporte que puede ser colocado en el suelo de una habitación, suspendido en una pared de la misma o apoyado sobre una mesa, definiendo una sustentación funcional y decorativa al mismo tiempo para una lámpara eléctrica de incandescencia, que queda oculta en el interior de un globo.

La lámpara en cuestión posee estimables características estéticas, por lo que resultará un componente a considerar en un proyecto de decoración de interiores e incluso de ciertas partes externas de una construcción, y su posibilidad múltiple de colocación se obtiene gracias a su estructura y a la provisión de unos orificios posteriores, en uno de los cuales por lo menos se introducirá un vástago solidario de una superficie portante, tal como



una pared, cuando interese la sustentación mural de la lámpara, pudiendo ésta adaptar en tal caso dos posiciones alternativas, perpendiculares entre sí.

- Para facilitar la explicación, se acompaña a
5. la presente memoria unos dibujos en los que se ha representado, a título de ejemplo ilustrativo y no limitativo, un caso de realización de una lámpara, según los principios de las reivindicaciones.

En los dibujos:

10. La figura 1 es una vista frontal, en alzado, la figura 2 una vista lateral y seccionada, también en alzado, en tanto que la figura 3 es una vista posterior y la figura 4 una proyección en planta.

15. La figura 5 muestra en perspectiva la lámpara que se describe, apreciándose su estructura funcional y formal completa.

Los elementos designados con números en los dibujos corresponden a las partes siguientes:

20. -1-, cuerpo principal del soporte de la lámpara, de estructura laminar y naturaleza ventajosamente metálica, curvado formando un cuerpo acanalado de configuración aproximadamente elíptica, en el que figuran las partes laterales y salientes -2- y -3-, con los entrantes curvilíneos -4- y -5- en la parte media-inferior y los
25. -6- y -7- en la parte media-superior; -8-, orificio circular superior; -9-, globo translúcido, sujeto mediante un dispositivo -10- de retención, alojando y ocultando el soporte -11- para la lámpara de incandescencia -12-, soporte que se sujeta exteriormente en la parte trasera
30. y externa del cuerpo -1- mediante una tuerca -13-, emer-



giendo por la misma zona el cordón -14- de alimentación de la lámpara; -15-, orificios posteriores, simétricos respecto al dispositivo sujetador posterior del portalámparas, destinados a la suspensión de ésta.

5. Todo cuanto no afecte, altere, cambie o modifique la esencia de la lámpara descrita, será variable a los efectos del actual Modelo.

N O T A.

- Se reivindica como objeto de este registro por  
10. Modelo de Utilidad:

- 1.- Lámpara, caracterizada esencialmente por constar de un soporte de estructura laminar y forma simétrica respecto a un plano de perfil, formando a cada lado un saliente de configuración aproximadamente trapezoidal, un entrante curvilíneo superior y otro medio-inferior, con posibilidad de apoyo estable del conjunto sobre una superficie plana y de suspensión mural mediante la inserción de un saliente de la pared o superficie equivalente en uno de los dos orificios practicados en la parte central, externa y posterior del soporte, que quedan ocultos por la situación del globo translúcido que aloja y oculta una lámpara de incandescencia, figurando en la parte superior y central una abertura circular de diámetro comparable al del globo.

25. Sean cuales fueren las circunstancias que concurran en la esencialidad del Modelo de Utilidad, definido en la anterior reivindicación, cuyo objeto es:

2.- "LAMPARA".

- Consta la presente memoria de cuatro hojas foliadas, mecanografiadas por una sola cara y de los dibujos  
30.



jos unidos a la misma.

Barcelona, 10 OCT. 1972

P.A. de D<sup>a</sup> Teresa FADINI Diogene,

ALFONSO DURÁN  
p. p.

Fdo.: Luis Durán Benejón

FE/mc.

FIG 1

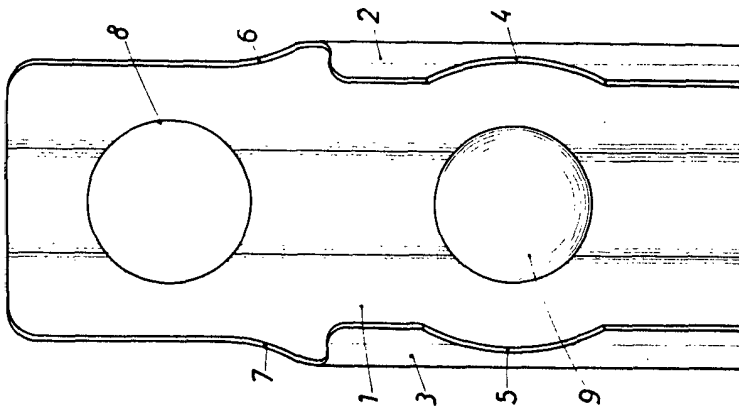

FIG 2

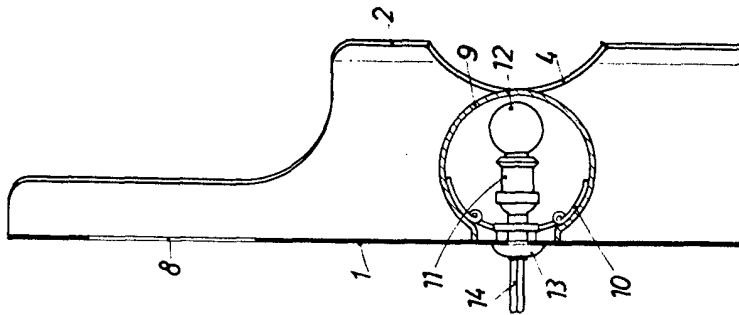

FIG 3

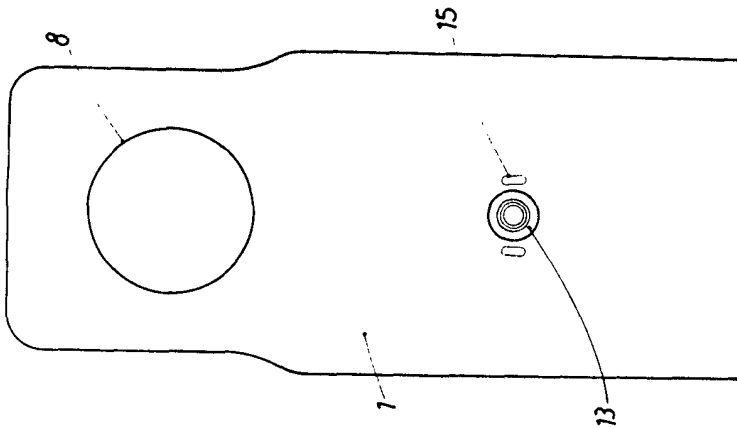

FIG. 5

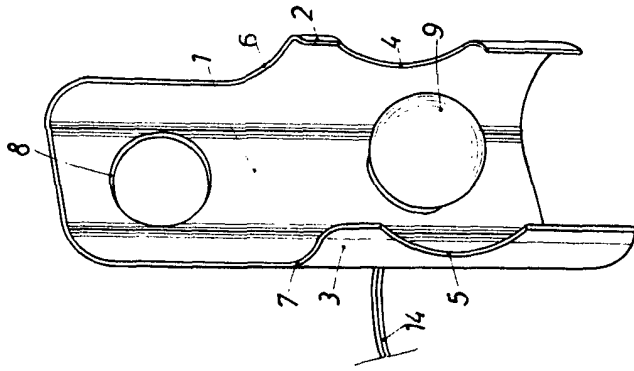
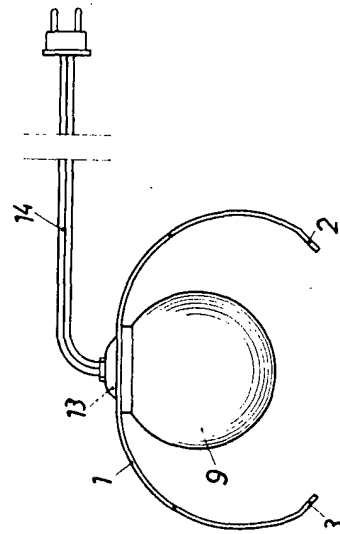

FIG. 4



BARCELONA. 10 OCT. 1972  
P.A.

ALFONSO DURAN  
P.P.

Fdo.: Luis Durán Benejara