



184809

A 47 B

M O D E L O
D E
U T I L I D A D

a favor de Doña Eulalia APARICIO ABILES, de nacionalidad española, residente en Barcelona, calle Cartagena, 391, por "ESTANTERIA".

- . -

MEMORIA DESCRIPTIVA

La presente invención se refiere a una estantería desmontable de gran simplicidad, que permite formar estructuras aptas a cada necesidad y variables a voluntad.

5. No cabe duda que las estanterías componibles resuelven el problema de adaptación del mueble al espacio disponible y al particular deseo de cada persona. No obstante, las estanterías conocidas presentan complicados dispositivos de unión entre sus diversos componentes, lo cual las encarece y dificulta el montaje y desmontaje, de tal suerte una vez montado un mueble, difícilmente vuelve a cambiarse su composición.
- 10.



12430e

Con el fin de solventar las deficiencias expuestas se ha ideado la estantería objeto de la invención, cuyos componentes son de líneas sencillas, aunque no por ello resulta menos robusta.

5. La estantería en cuestión consta de una pluralidad de tramos a modo de escalerilla, un grupo de los cuales constituye los testeros, y el otro los estantes, para lo cual estos últimos están dotados de la correspondiente placa. Los tramos que constituyen los montantes presentan en sus extremos sendos cajetines abiertos por la cara interna, que constituyen alojamiento para otras tantas patillas a modo de gancho, que parten de unas bridas unidas a los extremos de los tramos que constituyen los estantes, de cada una de cuyas bridas sobresalen dos patillas que encajan en los alojamientos de los extremos superpuestos de dos tramos consecutivos.
- 10.
- 15.

Para la mejor comprensión de cuanto queda descrito en la presente memoria, se acompañan unos dibujos en los que, tan sólo a título de ejemplo, se representa un caso práctico de realización del objeto de la invención.

20. En dichos dibujos, la figura 1 es una vista en perspectiva del despiece de un estante y dos tramos que forman el montante; la figura 2 es una vista similar una vez montadas las piezas; la figura 3 es una vista en alzado frontal de dos estantes adyacentes montados en dos montantes superpuestos; y la figura 4 es una sección transversal de la figura anterior.
- 25.

La estantería descrita consta en los dibujos de una serie de piezas -1- a modo de escalerilla, con varillas dobles -2- en los largueros, y travesaños sencillos -3-. Estas pie-



De la misma forma es posible desmontar fácilmente la estantería, así como variar su estructura según las necesidades de cada caso.

- Serán independientes del objeto de la invención,
5. los materiales empleados en la construcción de las distintas piezas que componen la estantería, formas y dimensiones de las mismas y cuantos detalles accesorios puedan presentarse, siempre y cuando no afecten a su esencialidad.

- . -

N O T A

10. Se reivindica como objeto del presente modelo de utilidad:

1. Estantería, caracterizada esencialmente por el hecho de que consta de dos grupos de piezas básicamente iguales, a modo de escalerilla, uno de cuyos grupos presenta en los extremos de los largueros unos cajetines receptores de sendas pestañas dobladas a modo de gancho, que parten de unas bridas unidas a los extremos de los largueros de las otras piezas, de
15. cada una de cuyas bridas parten dos patillas que se acoplan a los cajetines de los extremos adyacentes de dos piezas consecutivas, a las que mantienen unidas.

20. 2. Estantería.

Todo ello según queda descrito y reivindicado en la



184809

presente memoria descriptiva que consta de cinco hojas foliadas escritas a máquina por una sola cara.

Barcelona, 4 de octubre de 1972

Eulalia APARICIO ABILES

p.a.

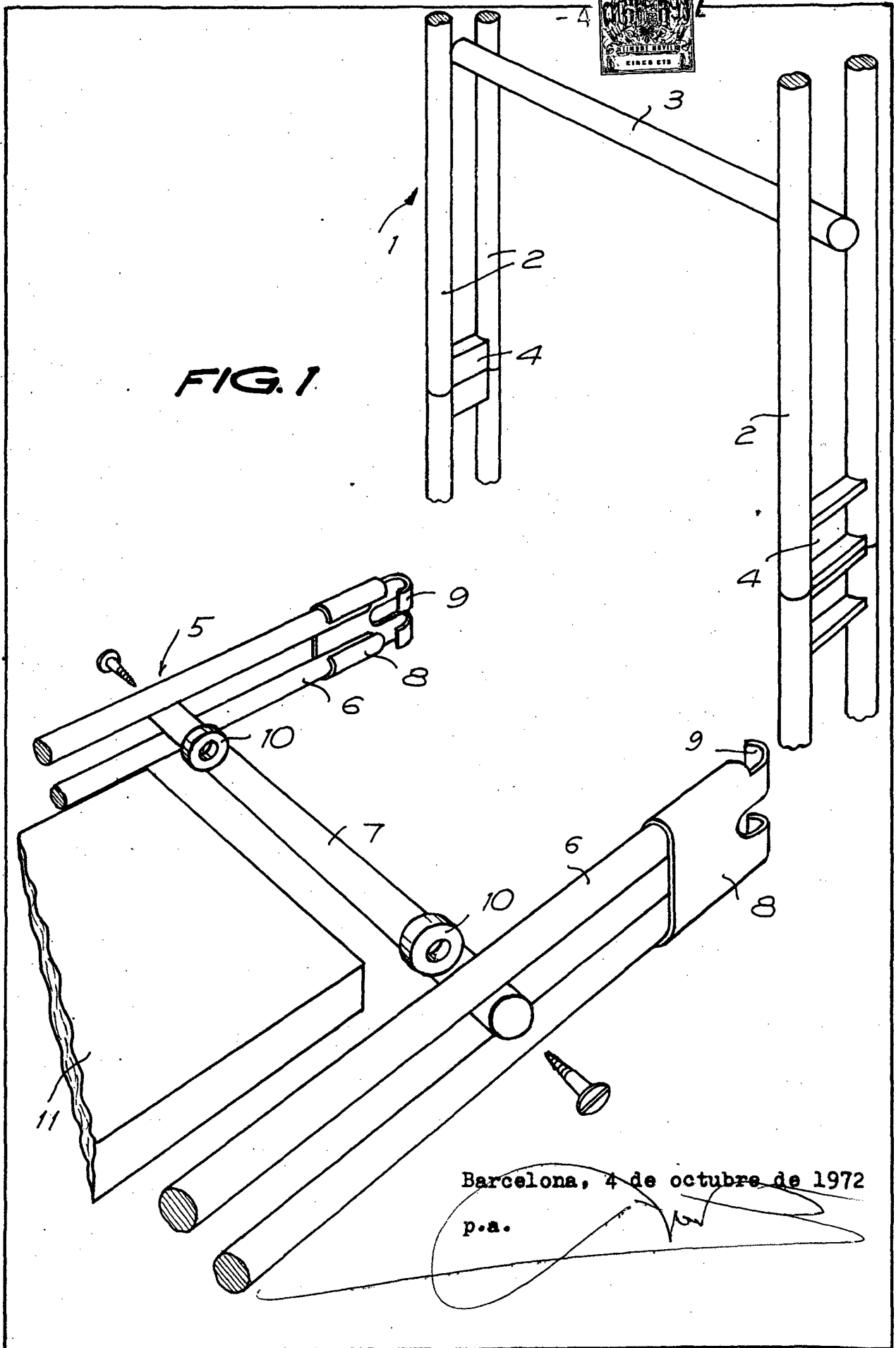
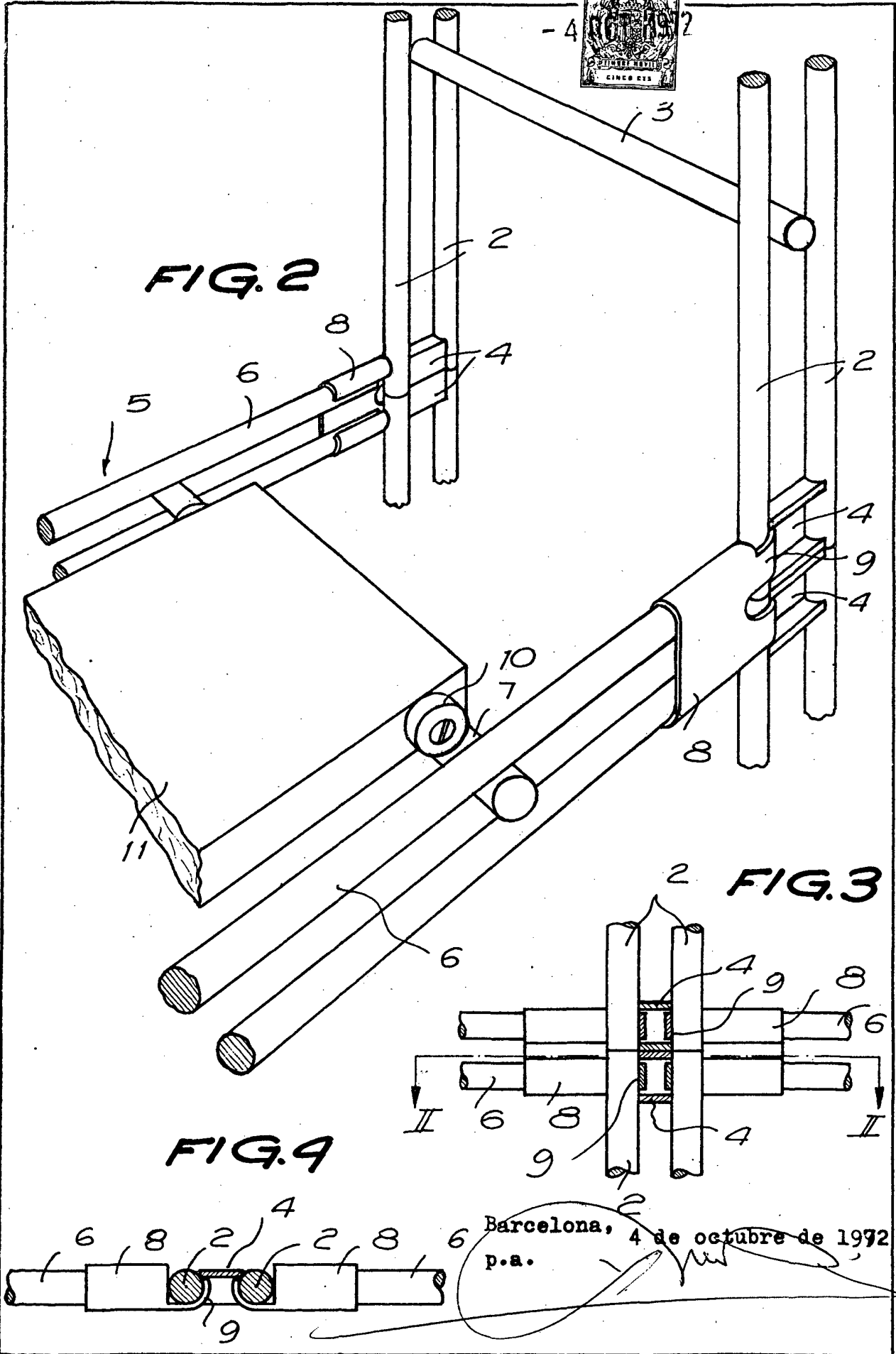

FIG. 1

Barcelona, 4 de octubre de 1972

p.a.

5/11057



Barcelona, 4 de octubre de 1972
p.a.

5/11/025