

184799



- 3 CO

184799

SECCION TECNICA
CLASIFICACION I. P. C.
CLASE <u>B65</u>
SUB CLASE <u>P</u>

MODELO DE UTILIDAD

por 20 años

por "DISPOSITIVO DE CIERRE PARA ENVASES", a favor de PLÁSTICOS CELULÓSICOS, S.A., de nacionalidad española, domiciliada en BARCELONA - Murcia, 35.

=====

MEMORIA DESCRIPTIVA

El presente Modelo de Utilidad se refiere a un envase destinado a tiendas de autoservicio, en cuyo interior está contenida la mercancía, constituyendo de esta forma un envase para la venta al por menor. El presente

5. Modelo de Utilidad se refiere asimismo a una forma especial del cierre de presión manual entre ambas bandejas que forman el fondo y la tapa del envase y que deben ser mantenidas separadas a una cierta distancia entre sí, para de este modo formar aberturas para la observación y

10. aireación de los productos que se encuentran en el interior del envase.

El objetivo principal del presente Modelo de Utilidad es el de crear un cierre que se acciona por presión manual, y que une de forma fácil y segura el fondo

15. y la tapa del envase, manteniendo sin embargo ambas par-

1974

- 2 - 184799

- 3



tes separadas a una cierta distancia entre sí, de forma tal que el envase puede abrirse de nuevo fácilmente mediante un simple accionamiento manual, sin que por ello sufran daño alguno los elementos de cierre.

5. Para alcanzar este objetivo, el elemento macho y el elemento hembra que han de encajar entre sí, tienen cada uno una altura que es inferior a la distancia de separación existente entre las bandejas en posición de cerradas, y sus partes inferiores de soporte forman elementos de distanciamiento entre las bandejas.

10. Otro objetivo del presente Modelo de Utilidad consiste en configurar excelentes elementos de retención entre el elemento macho y el elemento hembra, y que no obstante pueden lograrse mediante la conformación en vacío de una lámina de material termoplástico.

15. Para alcanzar este objetivo, el elemento macho, con su cuerpo cilíndrico y su pie cilíndrico, presenta como mínimo un saliente hueco que sobresale de la superficie cilíndrica de su cuerpo, mientras que el elemento hembra, configurado en forma de un crater cilíndrico, presenta en las proximidades de su abertura un anillo elástico de retención para el antes mencionado saliente hueco.

20. El presente Modelo de Utilidad, que es aplicable a envases para huevos o para frutas redondas o alargadas, se describe a continuación con referencia a un envase para frutas redondas, pero está claro que puede aplicarse a cualquier envase que se componga de dos bandejas, puesto que el ejemplo se da en calidad de simple ilustración, y en modo alguno debe atribuírsele carácter limitativo.
- 25.
30. tivo.



Otras características y ventajas del presente Modelo de Utilidad se derivan de la siguiente descripción de diversos ejemplos de realización representados esquemáticamente en los dibujos adjuntos.

5. La figura 1 es una vista en planta de un envase vacío y abierto.

La figura 2 es una sección vertical practicada a través del envase por la línea 2-2 de la figura 1.

La figura 3 es una vista frontal del envase cerrado, tomada por el lado extremo más pequeño.

La figura 4 es una sección central a escala aumentada, practicada a lo largo de los elementos macho y hembra del cierre.

La figura 5 es una sección central vertical análoga a la precedente, pero únicamente del elemento macho.

En las figuras 6 y 7 están representadas otras dos formas distintas de realización de los salientes de encastramiento del elemento macho.

Teniendo en cuenta que iguales números de referencia en los dibujos corresponden a elementos iguales o equivalentes, en las figuras 1 a 3 se indica que el envase se compone de dos bandejas aproximadamente rectangulares que se mantienen unidas por medio de una regleta de unión -7- con unos surcos -8- y -9-, mediante la cual queda facilitada la maniobra de abatir una bandeja sobre la otra. Las mencionadas bandejas, que son esencialmente iguales entre sí, sirven indistintamente de tapa o de base o fondo para el envase.

Cada bandeja presenta seis concavidades con paredes laterales divergentes y troncocónicas -10-, que es-



tán dotadas de unas ondulaciones -11- y -12- destinadas a facilitar la circulación del aire en torno a los objetos contenidos en la concavidad, así como con fondos planos y lisos -13-. Las ondulaciones -11- y -12-, que sirven también de refuerzo para la pared lateral de la concavidad, terminan en el borde de las concavidades, de forma tal que las superficies -15- y -16-, que son esencialmente paralelas a los fondos -13- de las concavidades, forman la superficie plana de cada una de las bandejas. Las superficies -15- unen las concavidades entre sí, mientras que las superficies -16- forman los bordes periféricos de las bandejas.

Las concavidades, que están dispuestas a lo largo de filas adyacentes, están unidas unas a otras por medio de los puentes de unión -14-, que se encuentran a una distancia de los fondos -13- que es inferior a la existente entre dichos fondos y las superficies -15- y -16-. Estos puentes de unión -14- están también localizados a lo largo de la periferia de la bandeja, y están unidos con la superficie de borde -16-.

Aunque este caso no está representado en los dibujos, los fondos -13- de las concavidades pueden estar abovedados hacia el interior de la bandeja, y pueden además presentar nervios de refuerzo o surcos radiales y/o circulares, tal como es ya conocido en general en el actual nivel de la técnica.

Sobre las superficies -15- se elevan los topes de guía, que entran en funciones al cerrar las bandejas, y los elementos de cierre que se accionan ejerciendo presión en las bandejas.



Los topes de guía se componen de unas partes huecas y troncocónicas -17- que a través de un anillo -18- se unen a una punta de cono hueco -19- que puede encajar en el interior del cráter cónico hueco -20- de

5. la elevación hueca y troncocónica -21-, que corresponde a la otra bandeja del envase y que a través de un anillo -18- se une también con el cráter cónico hueco -20-.

Los elementos de cierre por presión constan de una elevación hueca o de un elemento macho que puede ser

10. encajado en otra elevación hueca o en un elemento hembra que pertenece a la otra bandeja del envase. El elemento macho comprende un cuerpo cilíndrico -22-, así como una parte troncocónica -23-, y se eleva a partir de las superficies -15-, pasando por una parte inferior hueca y

15. troncocónica -25-24- con dos conicidades que van a parar al pie -22'- de -22-, y presenta bajo la cabeza -23- dos salientes huecos -26- que sobresalen partiendo de las superficies cilíndricas de -22- y son unos elementos de encastramiento para el elemento macho de cierre, que entran

20. en funciones al quedar éste encajado en el elemento hembra de cierre.

El elemento hembra presenta una concavidad -27- configurada al estilo de un cráter y que presenta esencialmente forma cilíndrica con un fondo -28-, cuya profundidad

25. corresponde a la altura del elemento macho -22-23-. El elemento hembra forma con su parte troncocónica -29- un anillo elástico -30-.

La concavidad -27-, configurada a modo de cráter, se logra por embutición del material en profundidad,

30. por lo cual el fondo tiene un espesor mínimo, mientras que



el anillo -30-, a partir del cual empieza esta concavidad, conserva un buen espesor, aunque esta circunstancia no se desprenda con claridad de los dibujos.

Tras haber llenado por ejemplo las concavidades
5. de una bandeja con fruta de forma redonda, la bandeja vacía es abatida sobre la llena, de forma que los elementos de cierre se ajustan unos con otros tal como se representa en la figura 4, y concretamente, este ajuste de encastramiento se logra ejerciendo una ligera presión con los
10. dedos.

El encastramiento del elemento macho -22-23- con el elemento hembra -27-30- tiene lugar de la forma siguiente: la cabeza -27- actúa con su conicidad de forma tal que el anillo -30- se coloca en posición en el cuerpo
15. cilíndrico -22- del elemento macho. Ejerciendo una ligera presión sobre los elementos de cierre en ambos lados opuestos se produce el efecto de que los salientes huecos -26- son aprimados por el anillo -30-. Esta presión surte el efecto de que el pie -22'- de -22- se comprime ligeramente
20. en dirección radial, y concretamente, debido al elevado grado de elasticidad que le presta la parte inferior troncocónica -25-24-, lo cual permite por otra parte que se produzca un acercamiento entre los salientes huecos, debido a lo cual el anillo -30- puede pasar por empuje
25. sobre los salientes huecos -26- para ir a quedar situado sobre el pie -22'- de -22-. Al dejar de ser aplicada la presión de -30- sobre -26-, el pie -22'- se dilata de nuevo, mientras que los salientes huecos -26- originan la deformación de la extraordinariamente delgada pared lateral
30. -27- del elemento hembra.

184799



- 7 -

3

La parte inferior hueca troncocónica -25-24- tiene una extraordinaria importancia no tan sólo en cuanto a la elasticidad que le presta en dirección radial al pie -22'- de -22-, tal como se ha descrito más arriba,

5. lo cual evita que tanto al cerrar como al abrir se produzca una avería en los elementos de encastramiento -26- y -30- entre las partes macho y hembra, si no también porque permite absorber las fuerzas que actúan en la parte macho en el instante en que se efectúa el cierre,

10. y que por otra parte harían que la superficie -15- cediese elásticamente si la parte macho estuviera directamente unida con la misma. De esta forma se evita que en el elemento macho se produzcan desplazamientos axiales bajo los efectos de la presión de cierre, cediendo por consi-

15. guiente la superficie -15-, lo cual dificultaría el cierre, o mejor dicho, el encastramiento del elemento macho con el elemento hembra.

Cuando el envase está cerrado se tocan uno con otro los anillos -18- de cada dos de los topes de guía

20. que forman pareja, mientras que las puntas de cono huecas -19- están introducidas en los cráteres cónicos huecos -20-, impidiendo de esta forma que se produzcan desplazamientos horizontales entre ambas bandejas.

Haciendo referencia especialmente a las figuras

25. 3 y 4 es preciso indicar que mientras los elementos macho y hembra están acoplados entre sí, el anillo -30- está en contacto con la parte inferior hueca y troncocónica -24-, debido a lo cual la pared lateral -29- y las partes inferiores huecas y troncocónicas -24- y -25- actúan de elementos de distanciamiento entre las bandejas.

30.



- Con referencia a la figura 5 hay que decir que la parte más sobresaliente de los salientes huecos queda localizada dentro de la zona superior del cuerpo cilíndrico -22-, debido a lo cual, al cerrar el envase es
5. preciso ejercer una presión mayor que al abrirlo. Como es evidente, en el caso de los salientes huecos -26'- de la figura 6 sucede lo contrario, puesto que la parte más sobresaliente de estos salientes se encuentra localizada en las proximidades del pie -22'- de -22-.
10. En la figura 7, los salientes huecos -26"- presentan unas superficies inclinadas tanto en la parte superior como en la parte inferior, lo cual facilita tanto la apertura como el cierre del envase.
- Además resulta también evidente que el envase
15. representado en los dibujos es adecuado para ser apilado en cajas o bien sobre mostradores de venta, para lo cual los fondos de las concavidades pueden ser apilados unos sobre otros, o bien la regleta de unión 7 o los bordes -16-, que pueden ser diametralmente opuestos a la regleta de unión, pueden ser utilizados como parte de apoyo
20. del envase.
- Además, mediante corchetes puede acoplarse a la regleta de unión -7- un asa fabricada a base de material delgado, para que el comprador pueda coger cómodamente el envase. Es evidente que las variaciones de forma se efectúen en la realización práctica del presente
25. Modelo de Utilidad deben ser consideradas como comprendidas dentro del marco del mismo, que está limitada por las reivindicaciones siguientes.
30. Todo cuanto no afecte, altere, cambie o modi-

100074

- 9 -

184799-300



fique la esencia del dispositivo descrito, será variable a los efectos del actual Modelo.

N O T A.

Se reivindica como objeto de este registro por

5. Modelo de Utilidad:

1.- Dispositivo de cierre para envases, del tipo compuesto de dos bandejas separadas entre sí a una cierta distancia, que se fabrica juntamente con el envase por conformación en vacío a partir de una lámina de material delgado termoplástico, compuesto como mínimo por un elemento macho situado en una de las bandejas y un elemento hembra situado en la otra bandeja, de forma tal que estos elementos del cierre sobresalen de los planos de las bandejas y pueden encajar uno con otro; caracterizado porque los elementos que lo forman tienen cada uno de ellos una altura que es inferior a la distancia de separación existente entre las bandejas con posición de cerradas una sobre otra, y porque sus partes inferiores troncocónicas forman elementos de distanciamiento entre las bandejas.

2.- Dispositivo de cierre para envases, según la reivindicación 1, caracterizado porque el elemento macho se eleva sobre una parte inferior hueca y troncocónica con su cuerpo y pie esencialmente cilíndricos y con su cabeza troncocónica, y bajo la cabeza presenta como mínimo un saliente hueco que sobresale de la superficie cilíndrica del cuerpo.

3.- Dispositivo de cierre para envases, según las reivindicaciones 1 y 2, caracterizado porque la parte inferior troncocónica del elemento macho presenta dos conicidades que convergen hacia el pie del elemento macho,

104074

- 10 - 184799



de forma tal que la conicidad más cercana al pie presenta un grado de conicidad superior.

4.- Dispositivo de cierre para envases, según las reivindicaciones 1 a 3, caracterizado porque el elemento hembra se compone de una concavidad esencialmente cilíndrica y configurada a modo de cráter, que está conformada en el interior de un elemento portador troncocónico que se eleva partiendo del plano de la superficie, de tal modo que esta concavidad forma con el elemento cónico un anillo elástico cuyo espesor es mayor que el de la zona parietal lateral del cráter.

5.- Dispositivo de cierre para envases, según una o varias de las reivindicaciones precedentes, caracterizado porque se le aplica a un envase para frutas con figurado de acuerdo con la descripción y las representaciones gráficas.

Sean cuales fueren las circunstancias que concurren en la esencialidad del Modelo de Utilidad, definido en las anteriores reivindicaciones, cuyo objeto es:

6.- "DISPOSITIVO DE CIERRE PARA ENVASES".

Consta la presente memoria de diez hojas foliadas, mecanografiadas por una sola cara y de los dibujos unidos a la misma.

Barcelona, - 3 OCT. 1972

P.A. de PLÁSTICOS CELULÓSICOS, S.A.

ALFONSO DURÁN
P. P.

Fra.: Luis Durán Benjam

JR/ef.



FIG. 1

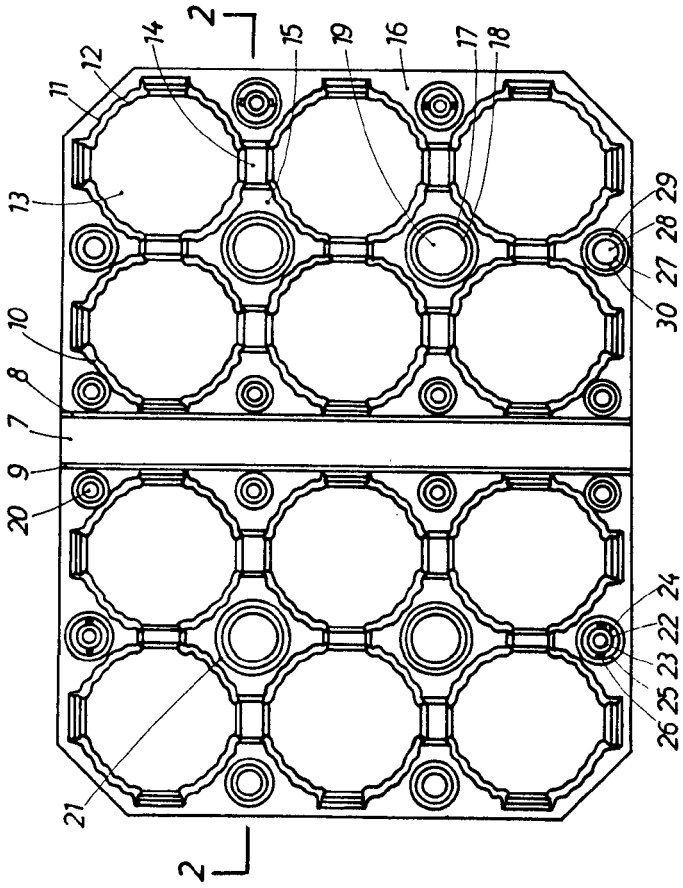

FIG. 3

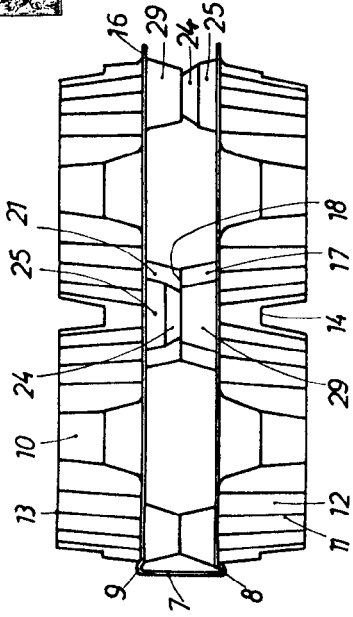

FIG. 4

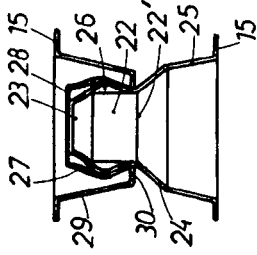

FIG. 5

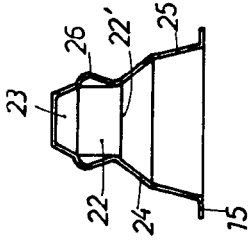

FIG. 2

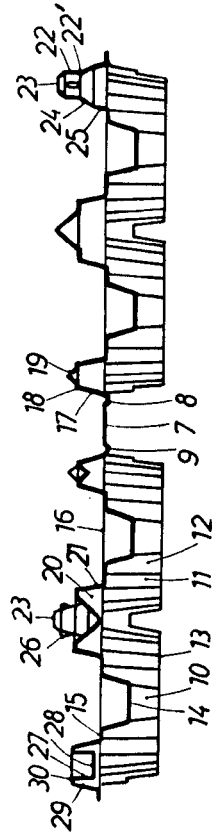

FIG. 6

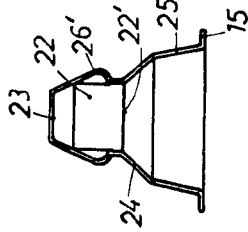
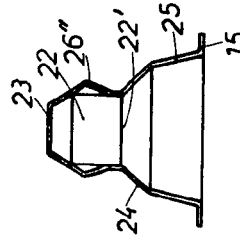

FIG. 7



BARCELONA, - 9 OCT. 1972
P. A.

ALFONSO DURÁN
P. P.