

184785

30 SE



184785

SECCION TECNICA
CLASIFICACION I. P. C.
CLASE <u>G 09</u> <u>A 47</u>
CLASE <u>F</u> <u>F</u>

MODELO DE UTILIDAD

por 20 años

por "EXHIBIDOR DE MUESTRAS CROMÁTICAS", a favor de INDUSTRIAS GRÁFICAS FONTCUBERTA, S.A., de nacionalidad española, domiciliada en SAN ANDRÉS DE LA BARCA (Barcelona), Ctra. Madrid-Barcelona, Km. 602.

=====

MEMORIA DESCRIPTIVA

El presente Modelo de Utilidad se refiere a un dispositivo para la presentación de muestras de colores, correspondientes, por ejemplo, a la producción de una fábrica de pinturas. Con el exhibidor que se describirá se

5. tiene una presentación de gran efectividad de las diferentes tonalidades de los colores disponibles y sus usuarios pueden apreciar perfectamente el tipo que les convenga, incluso con un ejemplo de aplicación a componentes decorativos y muebles de una vivienda, por ejemplo, que aparece

10. representada en la cara exhibidora de las muestras.

Es característico del presente Modelo la provisión, en la placa de soporte para los elementos cromáticos, de unos orificios en los que se ensartan pares de tonos derivados de la cara interna de los elementos, de



manera que éstos resultan sólidamente fijados sin necesidad de medios sobrepuestos, adhesivos u otros complementos que encarecerían la fabricación del indicador de colores.

5. Para facilitar la explicación, se acompaña a la presente memoria unos dibujos en los que se ha representado, a título de ejemplo ilustrativo y no limitativo, un caso de realización de un exhibidor de muestras cromáticas, según los principios de las reivindicaciones.

10. En los dibujos:

La figura 1 es una vista en perspectiva del nuevo presentador de colores, constituido por la placa de soporte antes del montaje de los elementos cromáticos, y la figura 2 muestra la fase del acoplamiento de éstos y su aspecto funcional en orden a la presentación de muestras de colores.

La figura 3 es una proyección frontal de un elemento de muestra, una vez montado en la placa de soporte, y las figuras 4 y 5 son secciones perpendiculares entre sí del propio conjunto, por planos indicados IV-IV y V-V en la anterior proyección.

Los elementos designados con números en los dibujos corresponden a las partes siguientes:

-1-, placa de soporte, de rigidez apropiada, hecha de plancha metálica, material termoplástico o similar; -2-, pares de orificios destinados a la sujeción de sendos componentes coloreados constituidos por plaquitas -3-, con bordes periféricos -4- y -5- definiendo una especie de caja elemental abierta y aplanada; -6- y -7-, lugar para inscripciones en la cara delantera de la placa



-1-, alusivas a la marca, características y propiedades de los colores y los productos correspondientes; -8-, re presentación gráfica de un recinto interior, tal como una sala de estar, o exterior, cuyos componentes son de los
5. colores presentados; -9- y -10-, tetones derivados de la cara interna de cada elemento -3-, destinados a su inse rción en los orificios -2-, pudiendo ser de estructura tu bular, cilíndrica maciza, poligonal, etc.

Los tetones de fijación de las plaquitas cro má
10. ticas se introducirán a presión en sus orificios de alo- jamiento, por lo cual no se necesitará la interposición de ningún producto adhesivo ni el empleo de otros medios de fijación.

La placa -1-, en su cara posterior, poseerá ven
15. tajosamente elementos de suspensión mural y de apoyo so- bre una superficie horizontal.

Todo cuanto no afecte, altere, cambie o modifi
que la esencia del exhibidor descrito, será variable a los efectos del actual Modelo.

20. N O T A.

Se reivindica como objeto de este registro por Modelo de Utilidad:

1.- Exhibidor de muestras cro máticas, caracte-
rizado esencialmente por la provisión, en la placa de so
25. porte constitutiva de su cuerpo principal, de una plura- lidad de orificios destinados a la inserción, por intro- ducción forzada, de los tetones derivados de la cara in- terna de múltiples elementos en forma de placa con rebor des periféricos ortogonales a su plano, estando pintadas
30. las diferentes placas con los colores y tonalidades a ex

- 4 - 124785

30 SEP



hibir, y con apoyo de los bordes de aquellas caras laterales contra la superficie del soporte que rodea los orificios de sujeción.

Sean cuales fueren las circunstancias que concurren en la esencialidad del Modelo de Utilidad, definido en la anterior reivindicación, cuyo objeto es:

2.- "EXHIBIDOR DE MUESTRAS CROMATICAS".

Consta la presente memoria de cuatro hojas foliadas, mecanografiadas por una sola cara y de los dibujos adjuntos.

Barcelona, 30 SEP. 1972

P.A. de INDUSTRIAS GRÁFICAS FONTCUBERTA, S.A.,

ALFONSO DURAN

P. P.

Fdo.: Luis Durán Benejam

FE/mo.

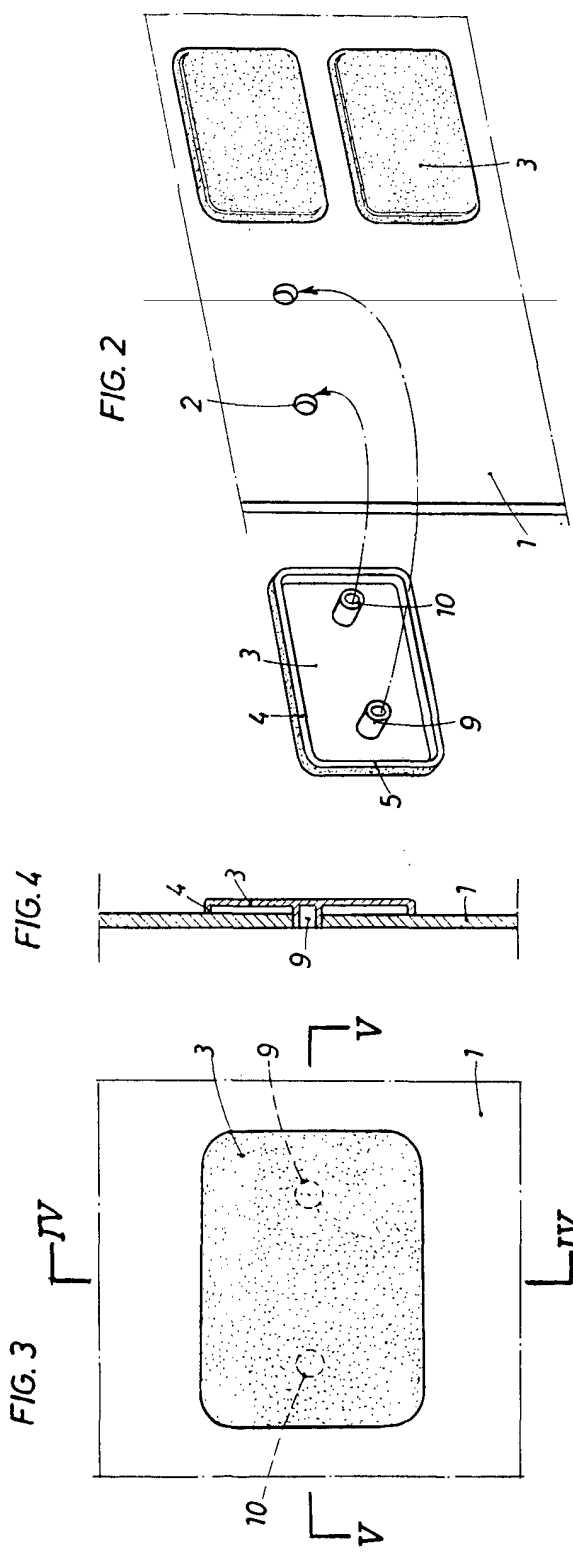

FIG. 1

BARCELONA, 30 SEP. 1972
P. A.

ALFONSO DURÁN
P. P.

Alfonso Durán
Fdo: Luis Durán Remojón