



29 S

184766

MODELO DE UTILIDAD

por 20 años

por "DISPOSITIVO DE CIERRE", a favor de D. Rafael GONZÁ-
LEZ Carrasco y D. Juan GONZÁLEZ Carrasco, de nacionalidad
española, domiciliados en BARCELONA - Ronda San Pablo
42-44.

=====

MEMORIA DESCRIPTIVA

El presente Modelo de Utilidad se refiere a un
dispositivo destinado al cierre de billeteros, monederos,
petacas, llaveros, estuches y contenedores similares, que
se caracteriza por su originalidad respecto a los tipos

5. actualmente conocidos.

El nuevo cierre es de funcionamiento magnético
y se basa en la atracción nacida entre un imán permanente
que se hace solidario de una de las partes a unir y una
pieza de material férnico solidaria de la otra pieza a

10. acoplar, de manera que la asociación de aquellas dos par-
tes determine una fuerza que se traduce en el cierre se-
guro del objeto contenedor de que se trate.

Para facilitar la explicación, se acompaña a
la presente memoria unos dibujos en los que se ha repre-



El examen de la figura 3 permite comprender la manera en que se realiza la atracción entre los elementos -6- y -8-, determinando un efecto de cierre del objeto contenedor de que se trate.

5. Todo cuanto no afecte, altere, cambie o modifique la esencia del dispositivo descrito, será variable a los efectos del actual Modelo.

N O T A.

- Se reivindica como objeto de este registro por
10. Modelo de Utilidad:

- 1.- Dispositivo de cierre, caracterizado esencialmente por la provisión, en solidaridad de una de las partes a unir, de un saliente que aloja un imán permanente de configuración aplanada, el cual queda en disposición destacada e inamovible, en conjugación con un entrante definido por el segundo componente del dispositivo, solidario de la otra parte del objeto a cerrar, figurando en la superficie interna de la cavidad, que es accesible a través de un orificio practicado en la citada segunda
15. parte, una pieza laminar de un material magnético que, en el acoplamiento físico de los dos elementos, resulta prácticamente en contacto con el imán, derivándose en consecuencia una fuerza atractiva entre ambas piezas del objeto contenedor portante.

25. Sean cuales fueren las circunstancias que concurran en la esencialidad del Modelo de Utilidad, definido en la anterior reivindicación, cuyo objeto es:

2.- "DISPOSITIVO DE CIERRE".

- Consta la presente memoria de cuatro hojas foliadas, mecanografiadas por una sola cara y de los dibujos
30.



jos unidos a la misma.

Barcelona, 29 SEP. 1972

P.A. de D. Rafael GONZÁLEZ Carrasco y
D. Juan GONZÁLEZ Carrasco,

ALFONSO DURÁN

P. P.

Fdo.: Luis Durán Benejam

FE/mm.

FIG. 1

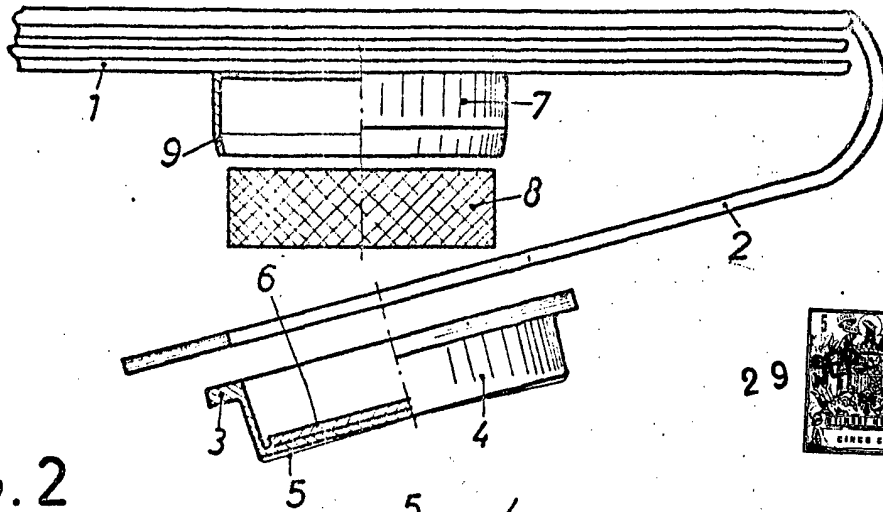

FIG. 2

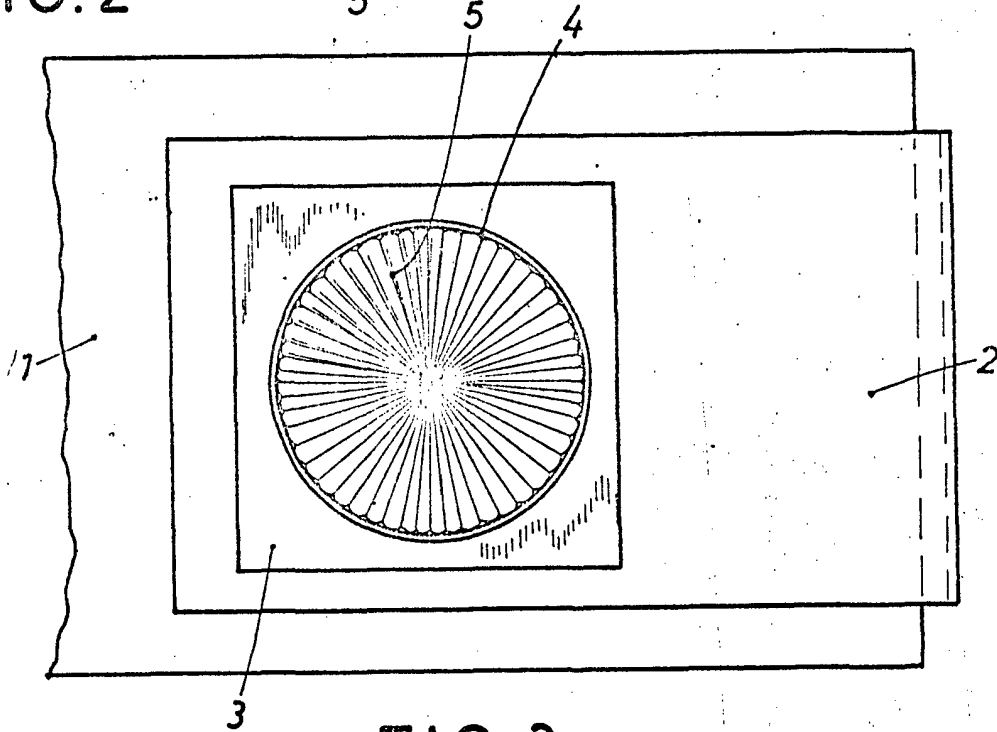
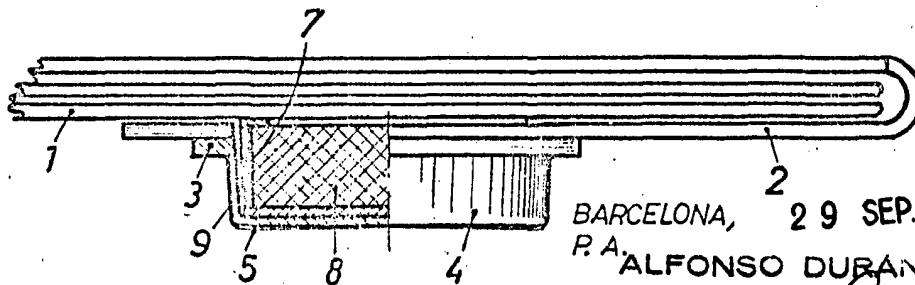

FIG. 3



BARCELONA, 29 SEP. 1972
P. A. ALFONSO DURAN.
P. P.

Escala variable

Fdo.: Luis Durán Benejam