

16:0:74



184752

SECCION TECNICA
CLASIFICACION I. P. C.
CLASE A45 B65
~~CLASE~~ C D

MODELO DE UTILIDAD

por 20 años

A favor de SOLVI, S.A., sociedad mercantil española,
domiciliada en BARCELONA, Gerona, 34. - - - - -
por: "CAJA-ESTUCHE". - - - - -

MEMORIA DESCRIPTIVA

El presente modelo de utilidad se refiere a
una caja-estuche que ha sido especialmente estudiada y
realizada, de manera que resulta de una gran simplicidad
5 constitucional en favor de su coste y de unas líneas
sumamente modernas, permitiendo la caja-estuche en
cuestión un adecuado acondicionamiento y una excelente
presentación de muy diversos artículos, principalmente
para regalo, tales como colonias, y perfumes, pañuelos y
10 otras prendas, objetos de bisutería, utensilios, etc. etc.



Además, la caja-estuche de que se trata se puede abrir con facilidad y cerrarla en igual forma y con toda seguridad.

Concurriendo a todo ello, la caja-estuche se caracteriza esencialmente por el hecho de consistir en un cuerpo formado por dos mitades que encajan y se retienen a presión por sendos hordes longitudinales y comprenden en las regiones extremas respectivas paredes que se yuxtaponen por el canto al encajar los bordes longitudinales de las dos mitades de modo que se cierran dos bases opuestas de la caja-estuche.

Con el fin de facilitar la explicación, se acompaña a la presente memoria descriptiva una hoja de dibujos en la que se ha representado un caso práctico de realización, el cual se cita sólo a título de ejemplo no limitativo del alcance del presente modelo de utilidad.

En dichos dibujos:

La figura 1 es una vista en perspectiva de la caja-estuche abierta.

La figura 2 es, asimismo, una perspectiva que ilustra la caja-estuche cerrada.

La presente realización comporta dos cuerpos laminares -1- y -1'- que corresponden sustancialmente a sendas mitades de un cilindro, de cuyos cuerpos el -1- presenta en la cara exterior de sus bordes longitudinales respectivos escalones -2-, en tanto que el cuerpo -1'- tiene en sus bordes longitudinales otros tantos escalones -2'-, situados en la cara interna, de manera que los escalones de ambos cuerpos encajan entre sí a presión complementariamente, formando juntas lisas.



Los expresados cuerpos -1- y -1'- están provistos en puntos relativamente próximos a los bordes extremos de sendas paredes -3-, -4- y -3'-, -4'- que, al encajar como se ha dicho los bordes longitudinales de tales cuerpos, se yuxtaponen por los cantos, constituyendo dos bases opuestas como puede verse en la figura 2, quedando la caja-estuche cerrada.

Los cuerpos -1- y -1'- pueden estar constituidos cada uno de ellos por dos piezas acanaladas superpuestas y unidas por medio de un adhesivo, o bien estar formados por sendas monopiezas inyectadas.

Los referidos cuerpos son transparentes para permitir la visión de los artículos contenidos en la caja-estuche, si bien pueden ser opacos.

Las bases de la caja-estuche quedan un tanto separadas de los bordes extremos del cilindro, lo cual proporciona un efecto estético sumamente original que coadyuva a la buena presentación de los objetos que, de por sí, permite la caja-estuche.

El modelo, dentro de su esencialidad, puede ser llevado a la práctica en otras formas de realización que difieran tan sólo en detalle de la indicada únicamente a título de ejemplo, a las cuales alcanzará asimismo la protección que se recaba. Podrá, por tanto, fabricarse la caja-estuche de referencia en cualquier configuración y tamaño y con los materiales y medios más convenientes, por quedar todo ello comprendido en el espíritu de las siguientes reivindicaciones.

N O T A

Se reivindica como objeto del presente modelo de utilidad:

5 1.- Caja-estuche, caracterizada esencialmente por el hecho de consistir en un cuerpo laminar que consta de dos partes, sustancialmente mitades, provistas en sus bordes longitudinales de sendos escalones encajables a presión de modo que dichas dos partes quedan retenidas entre sí, cuyas dos partes comprenden
10 en puntos cercanos a los bordes extremos respectivas paredes transversales que, al encajar los citados escalones de retención, se yuxtaponen por los cantos y constituyen dos bases opuestas, quedando, así, cerrada la caja-estuche con los artículos contenidos
15 en su interior.

2.- CAJA-ESTUCHE.

Consta la presente memoria descriptiva de cuatro hojas mecanografiadas, foliadas, numeradas y escritas por una sola cara, acompañada de una lámina de dibujos.

Madrid, a 19 OCT. 1972

SOLVI, S.A.

P. A.

MANUEL
P. P.

Fig. 1

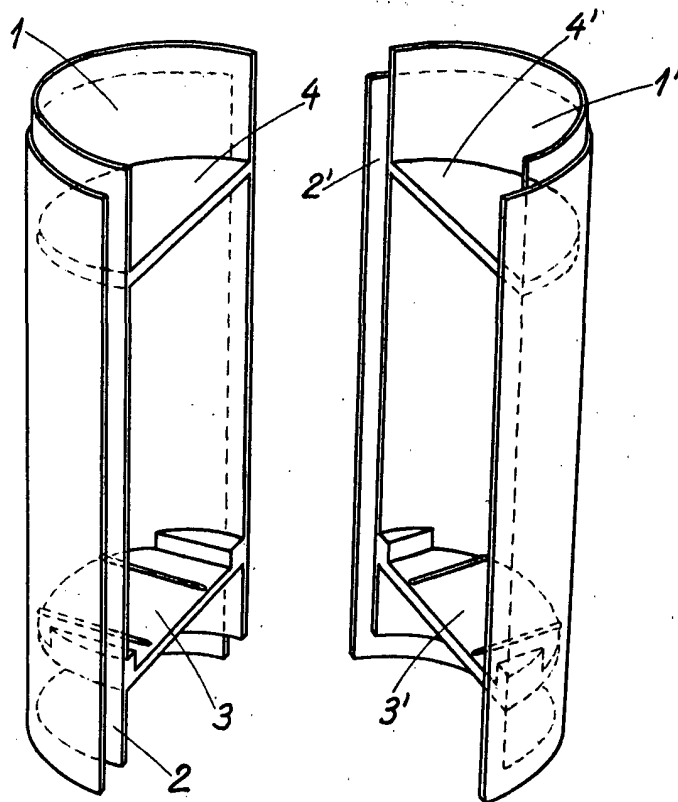
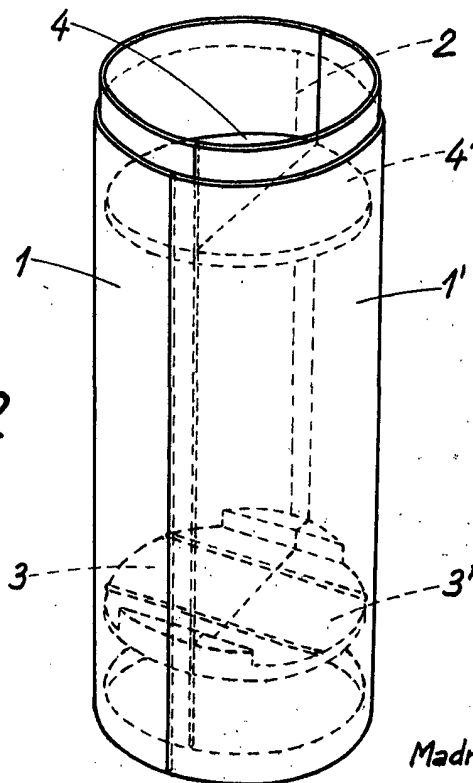

Fig. 2



Madrid 17 de Octubre de 1932

MANUEL DE LAFAEL

P. R. - *[Signature]*