

184744

184744



# memoria descriptiva

SECCION TECNICA  
 CLASIFICACION I. P. C.  
 CLASE B 65  
~~CLASE~~ D

## MODELO DE UTILIDAD

Que se solicita en España por veinte años,  
 a favor de D. LEON DE COS BORBOLLA, de naciona  
 lidad española, residente en Avda. de Monforte  
 de Lemos nº 127 (MADRID), por: "BOLSA MULTIPLE  
 FLEXIBLE".

-----

Vertical column of dots on the left margin.



Se refiere el modelo, conforme indica el enunciado, a una bolsa de características flexibles, formada por un cuerpo de material sintético de aspecto natural, ligero y maleable en todas sus proyecciones y especialmente estructurado para abarcar una dimensión múltiple en cuanto a su máximo aprovechamiento.

5.-

Dicho bolso, está formado por un cuerpo de aspecto paralelepípedo de paredes frontales rectangulares con las esquinas redondeadas, interiormente dividido en dos o más compartimentos, que se traducen en bocas independientes cerradas por cremallera que se prolongan más allá de los límites determinados por los costados de éstas.

10.-

Otro detalle es que el mismo, en una de las paredes frontales, consta de una cartera dotada de igual medio de cierre y sobre la que, disimulada por una pestaña longitudinal, se cubre otra cremallera que dá acceso a una cartera superpuesta portadocumentos o similares.

15.-

Otro detalle es que los extremos constan de bolsillos ampliamente fruncidos cubiertos por una amplia solapa que da origen a un espacio considerable para transportar cier-

20.-

10:34

18494



tos cuerpos de armadura sólida o similar.

5.-

Otro detalle es que, interiormente, consta de un fondo abatible de abarcar el compartimento central del conjunto a fin de establecer la armadura del mismo o abatirlo hacia arriba para plegarlo en su mínima expresión.

Otro detalle es que en la parte superior de este compartimento consta de una pestaña que cubre una cremallera en forma de bolsillo oculto.

10.-

Por encima de los bolsillos de los extremos se establecen unas presillas de las que arranca una correa en bandolera como mejor aplicada para el máximo aprovechamiento del conjunto.

15.-

Para dar una idea más concreta de las características del bolso que se preconiza, a continuación, hacemos referencia a la lámina de dibujos que a esta memoria se acompaña en la que, de manera un tanto esquemática y tan solo por via de ejemplo, se representan los detalles preferidos del modelo.

20.-

En los dibujos:

23:10:74

- 4 -

7 NOV



La figura 1ª, es una vista en perspectiva del conjunto.

La figura 2ª, es un corte transversal y vertical del mismo.

5.-

Aludiendo a dichos dibujos, veremos que el cuerpo del conjunto señalado con -1- presenta forma específicamente paralelepípedica con sus esquinas redondeadas y, en la parte superior, consta de dos o más bocas de acceso cerradas o facultadas de cremalleras -2- y -3- que delimitan los compartimentos internos -4- y -5- convenientemente divididos por una pared intermedia. De dichos compartimentos, el más amplio -4-, consta de un fondo abatible -6- fijado por uno de sus bordes longitudinales a la propia costura del tabique de delimitación el cual es susceptible de ocupar dos posiciones -A- para formar el fondo y estructurarlo y -B-, levantado, para constituir o permitir el plegado de todas las caras frontales del bolso e incluso un plegado de arriba abajo para reducirlo a la mínima expresión.

10.-

15.-

20.-

Este mismo compartimento -4-, en la parte superior,



consta de un talco -7-, configurado en forma de bolsillo de carácter oculto.

5.-

Frontalmente se prevé una cartera de regular capacidad -8- cerrada por una cremallera en el borde superior -9- y superpuesto a ésta vemos otra cartera -10-, portafolios o documentos, que consta de una cremallera -10a- o boca de acceso frontalmente en cubierta por una pestaña -11-, pasando desapercibida o disimulada.

10.-

De los laterales o extremos de dicha bolsa se prevén sendos bolsillos -12- ampliamente fruncidos y cubierto por una amplia solapa -13- susceptible de adquirir una dimensión de capacidad muy importante. Encima de estos, se prevén trabillas -14- en las que ancla y monta una correa de bandolera -15- susceptible de ir montada por mosquetón para poderla desenganchar.

15.-

20.-

De esta forma obtenemos un amplio y aprovechado recipiente muy flexible y ligero que puede ser plegado sin riesgo de cuarteos debido al material y a la especificada disposición del fondo abatible.

Una vez descrita convenientemente la naturaleza del

1074



5.-

modelo se hace constar a los efectos oportunos que el mismo no queda limitado a los detalles exactos de esta exposición, sino que por el contrario en él se podrán introducir aquellas modificaciones de detalle que las circunstancias y la práctica pudieran aconsejar siempre y cuando no se alteren las características esenciales del mismo que se resumen en las siguientes:

REIVINDICACIONES

10.-



1ª "BOLSA MULTIPLE FLEXIBLE", que se caracteriza al estar formada por un cuerpo de material flexible ligero y carente de armadura, que presenta forma paralelepípedica o similar y que está dividida en dos o tres compartimentos o más cada uno, por el borde superior, dotados de una cremallera independiente o elemento de cierre facultativo de los cuales, al menos uno, constará de un elemento de abrochado y cierre y, frontalmente, al menos por una de sus caras de una cartera superpuesta cerrada por cremallera y, en los extremos del mismo, aprovechando la elasticidad del fuelle, pequeñas bolsas de borde fruncido con solapa de cierre y en estas, zona enfrentable adherente pa-

15.-



20.-



ra cerrado.

5.-

2ª "BOLSA MULTIPLE FLEXIBLE", conforme la 1ª reivindicación porque de los extremos del cuerpo, entre las cremalleras, presenta una anilla de la que pende una correa en bandolera regulable por un de sus extremos.

10.-

3ª "BOLSA MULTIPLE FLEXIBLE", conforme la 1ª reivindicación, la cartera frontal se caracteriza porque, frontalmente, consta de un bolsillo, preferentemente cerrado por cremallera y en cubierto por una pestaña generada por plegado del propio material y que cubre o disimula ésta.

15.-

4ª "BOLSA MULTIPLE FLEXIBLE", que se caracteriza - conforme a la 1ª reivindicación porque el fondo del cuerpo, resulta libre, únicamente unido por uno de sus bordes longitudinales para posicionarlo o plegarlo a voluntad.

20.-

5ª "BOLSA MULTIPLE FLEXIBLE", conforme la 1ª reivindicación porque los bordones que contornean la estructura se caracterizan porque en sus esquinas presentan macarrones plásticos o similares que revisten y refuerzan las zonas de contacto del mismo.



6ª "BOLSA MULTIPLE FLEXIBLE".

Según se describe y reivindica en la presente memoria descriptiva que consta de ocho hojas mecanografiadas por una sola de sus caras y una lámina de dibujos - que ilustran.

5.-

Madrid, 7 NOV. 1972

EL AGENTE OFICIAL,

*[Handwritten signature]*  
A. L. DE LA PERMAN

0  
1  
2  
3  
4  
5  
6  
7  
8  
9  
A  
B  
C  
D  
E  
F  
G  
H  
I  
J  
K  
L  
M  
N  
O  
P  
Q  
R  
S  
T  
U  
V  
W  
X  
Y  
Z



FIG. 1a

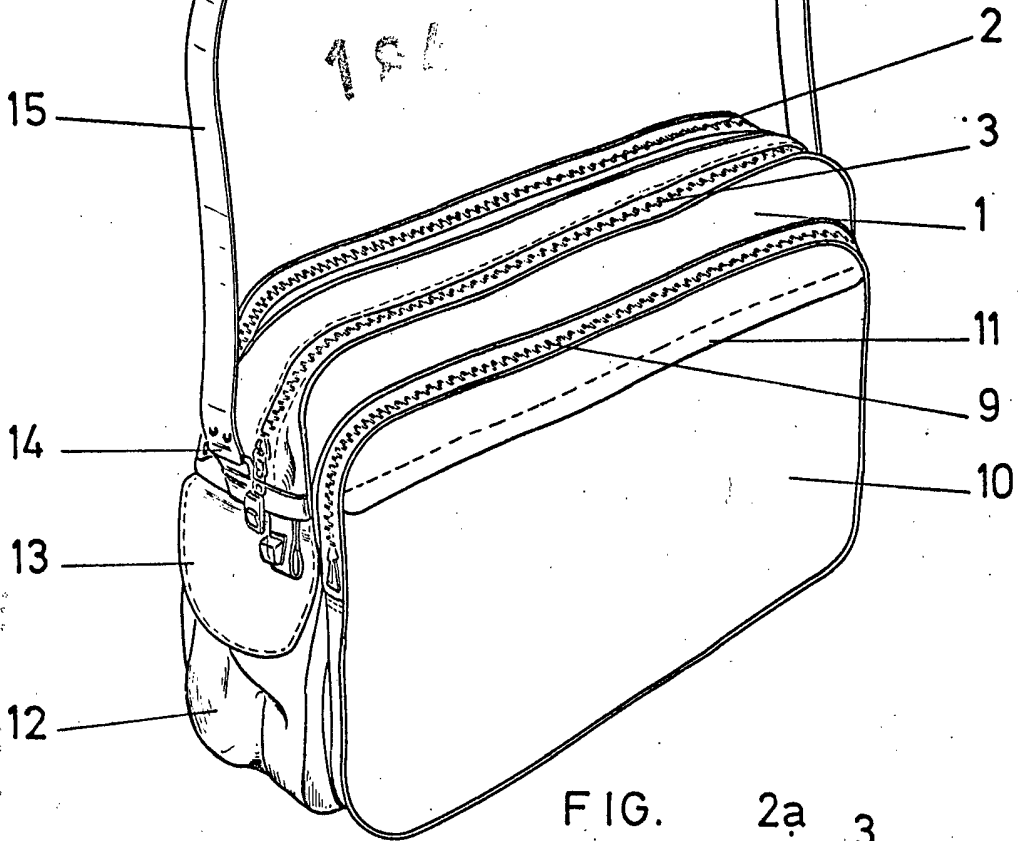
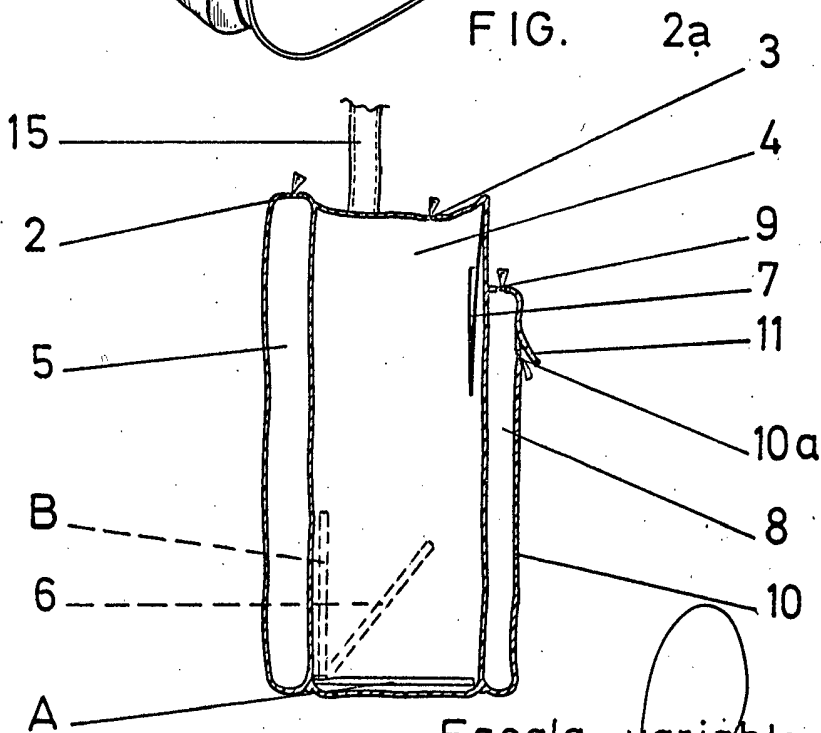

FIG. 2a



Escala variable  
MADRID, 7 NOV. 1972  
A L DE LA HERRAN