

8-1-75

184729

28



P.- 52.353

Dispositivo girato-  
rio

MEMORIA DESCRIPTIVA

SECCION TECNICA

CLASIFICACION I. P. C.

CLASE A47

~~CLASE~~ F

para solicitar MODELO DE UTILIDAD por VEINTE años

a nombre de JOSE ROBERTO BARRERO JIMENEZ y CARLOS MERINO  
GONZALEZ DEL VALLE

de nacionalidad española

residente en Cardenal Siliceo 35, 9º y Plaza de la Canci-  
llaría, Bloque 6, 4 B, respectivamente ambos  
en Madrid.

por: "UN DISPOSITIVO GIRATORIO PARA LA EXHIBICION Y VENTA  
DE ARTICULOS" (Clase Internacional A47f)

20.11.72



El presente invento se refiere a un dispositivo giratorio para exposición y venta de artículos sueltos, que está constituido por un tambor en cuya periferia están dispuestos una serie de alojamientos que contienen los productos expuestos para la venta. El citado tambor puede girar en torno a un eje horizontal y está rodeado por una envolvente cilíndrica que tiene en su parte inferior una trampilla para la salida de los artículos, la cual puede ser accionada por el comprador o cliente después de haber elegido y situado sobre ella el artículo deseado mediante el giro de tambor.

A continuación se describirá con más detalle el objeto de la presente solicitud haciendo referencia a los dibujos que se acompañan, en los cuales.

La figura 1 es una vista frontal de la mitad inferior del dispositivo de exposición y venta del presente invento; y

La figura 2 es una sección axial vertical del dispositivo de la figura 1.

Haciendo referencia a las figuras, se puede ver en ellas que el tambor giratorio está constituido por un cilindro interior 1. en cuya periferia están dispuestas una serie de paletas radiales 2 solidarias del mismo, las cuales delimitan entre ellas unos espacios o alojamientos 3, abiertos hacia fuera, para recibir



los artículos a exponer y vender. Rodeando a este cilindro de paletas o tambor hay un cilindro externo 4 fijo, cuyo diámetro es tal que las paletas 2 pueden girar dentro del mismo libremente sin tocarlo, pero a muy poca distancia de su superficie interna. Por lo tanto, al hacer girar el tambor, los artículos, tales como los representados esquemáticamente y señalados con el número de referencia 5, son arrastrados a lo largo de la superficie interna del cilindro externo 4 en la mitad inferior del mismo, de tal manera que, al llegar a la parte inferior, el artículo deseado queda situado sobre una trampilla 6. En este momento el comprador o cliente tira hacia fuera del asidero o tirador 7, el cual está unido a un vástago 8 articulado por su otro extremo a la parte inferior de la trampilla 6, haciendo que ésta se deslice siguiendo el arco del cilindro externo 4 mediante dos guías 9 situadas a ambos extremos de la abertura de la trampilla, la cual, para hacer posible este deslizamiento, tiene la misma curvatura que dicho cilindro 4.

Una vez extraído el artículo, el asidero o tirador 7 puede ser hecho volver a su posición empujándolo hacia dentro manualmente o puede tener un muelle apropiado de recuperación 10 que rodea al vástago 8 y se apoya por un extremo contra una pestaña anular 11 solidario del vástago 8 y por el otro extremo contra un casquillo 12 soli-



dario de una pared lateral de la caja que contiene el dispositivo.

5 Debajo de la trampilla 6 hay una pequeña caja o alojamiento 13 para recibir el artículo extraído, de cuyo alojamiento puede ya ser recogido con la mano.

10 Como se aprecia en la figura 2, el cilindro interno 1 gira sobre unos cojinetes dispuestos en un cubo central 16, al cual está unido dicho cilindro de cualquier manera adecuada, por ejemplo mediante brazos radiales 14. Dicho cubo central está unido a su vez a la pared posterior de la caja que contiene el dispositivo expendedor.

15 La parte frontal o delantera del tambor está cerrada mediante una lámina o placa de material transparente que permite ver todos los artículos situados en la periferia de dicho tambor giratorio, para elegir cómodamente cualquiera de ellos.

20 Aunque la descripción precedente se ha dirigido a un dispositivo con trampilla deslizante, ésta puede ser de cualquier otro tipo apropiado, pudiendo estar constituida, por ejemplo, por una o dos hojas oscilantes que se abaten al accionar el asidero 7, ya sea tirando del mismo o haciéndolo girar en uno u otro sentido.

REIVINDICACIONES

5

Los puntos que como característica de novedad se presentan para que sean objeto de la presente Solicitud de Modelo de Utilidad en España, por VEINTE años, son los siguientes:

10

1.- Un dispositivo giratorio para la exhibición y venta de artículos, que consiste en un tambor giratorio relativamente estrecho de eje de giro horizontal que puede sujetarse a una placa o panel adecuado aplicado a una pared o similar, caracterizado porque en la periferia del tambor están dispuestas una serie de paletas radiales que definen otro tantos compartimiento para artículos a vender, estando dichas paletas rodeadas por una envolvente cilíndrica fija muy próxima a ellas y concéntrica con el tambor, teniendo dicha envolvente una abertura en su parte más baja, cerrada mediante una pequeña puerta o trampilla que puede ser abierta por un tirador normal para extraer el artículo elegido, una vez situado sobre la citada abertura al hacer girar el tambor.

20

25

2.- Dispositivo según la reivindicación 1, ca-



racterizado porque la puerta de extracción de los artículos es una puerta arqueada, deslizante tangencialmente en guías laterales arqueadas y posee en su cara inferior o externa una orejeta a la que está articulado el extremo del vástago del tirador de apertura, el cual está dispuesto horizontalmente en el plano perpendicular al eje de giro del tambor.

3.- Dispositivo según las reivindicaciones 1 y 2, caracterizado porque debajo de la abertura de extracción hay un alojamiento en forma de caja, abierto por delante, para recibir el artículo extraído.

4.- Un dispositivo giratorio para la exhibición y venta de artículos.

Tal y como se ha descrito en la Memoria que antecede, representado en los dibujos que se acompañan y para los fines que se han especificado.

Esta Memoria consta de seis hojas escritas a máquina por una sola cara.

Madrid,

28 NOV 1972

P.A.

Alberto de Elizaburu  
Por Poderes

20-11-72  
MCM



0-1-78

184729



28 NO

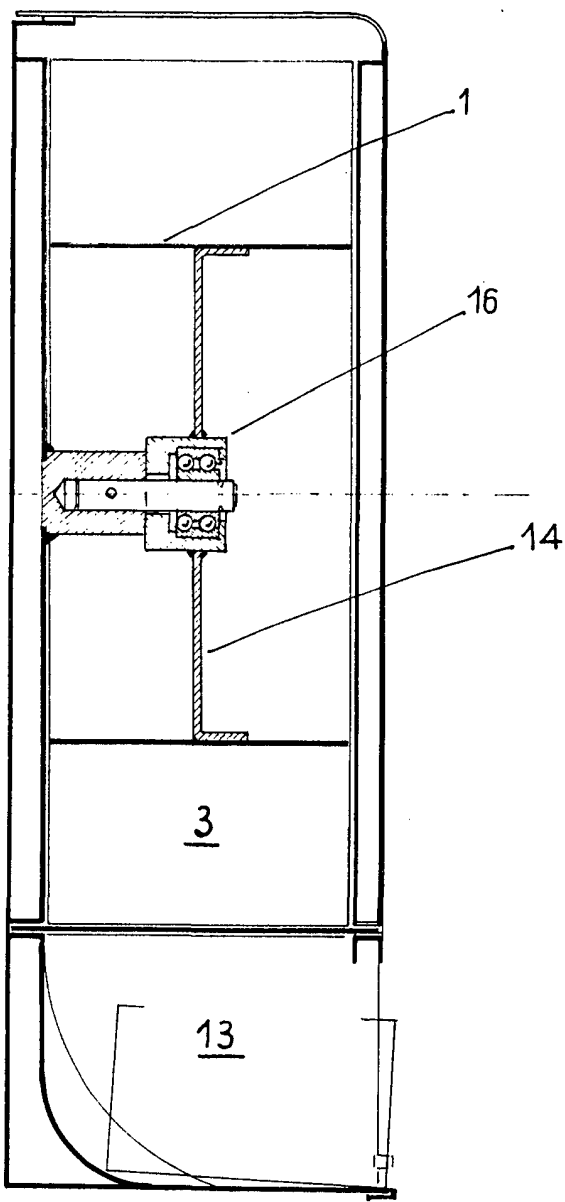

Fig: 2

ESCALA VARIABLE

Alberto de Elizaburu  
Por Poderes