

184593



SECCION TECNICA
CLASIFICACION I. P. C.
CLASE <u>A 45</u>
SUBCLASE <u>C</u>

MODELO DE UTILIDAD

por 20 años

A favor de D<sup>a</sup> CARMEN ALBERT VERDU, de nacionalidad española,  
 residente en BARCELONA, calle Balmes, 450. - - - - -  
 por: "CARTERA MEJORADA PARA ESTUDIANTES". - - - - -

MEMORIA DESCRIPTIVA

El presente modelo de utilidad se refiere a una cartera mejorada para estudiantes.

Como es sabido, los estudiantes suelen llevar sus  
 5 libros y cuadernos de apuntes, ceñidos por una tira elástica  
 o una correa, lo cual, si bien constituye una disposición  
 simple y económica, no proporciona ninguna protección a dichos  
 libros y cuadernos que, por el contrario, se estropean con  
 facilidad. Por otra parte, el fajo de libros y cuadernos  
 10 llevado al descubierto resulta antiestético. Es verdad que las



carteras convencionales constituidas por un estuche cerrado eliminan dichas desventajas, pero son voluminosas, pesadas y embarazosas e, indiscutiblemente, muchísimo más caras que el simple ceñidor citado.

5                   Estudiada la cuestión, se ha llegado a la realización de la cartera para estudiantes objeto de este modelo de utilidad, que no es de constitución complicada, permite llevar en buenas condiciones de protección libros, cuadernos y similares e incluso lápices, bolígrafos, goma, etc. y  
10 resulta sumamente portátil y manejable.

A tenor de todo ello, la cartera en cuestión consiste, en esencia, en un cuerpo laminar rectangular doblado en dos partes enfrentadas que determinan sendas cubiertas relacionadas por un lomo que se define en la porción intermedia  
15 de la lámina doblada y entre las que son colocables los libros, cuadernos, láminas de dibujos, mapas, etc. Dichas cubiertas comprenden medios de retención entre sí para cerrarlas por el borde opuesto al lomo y presentan en la cara exterior compartimientos planos a modo de bolsas provistos  
20 de tapa solapable para la colocación asimismo de artículos como los citados y otros de configuración análoga, presentando, además, dichas cubiertas en su cara externa departamentos para útiles escritores, reglas y análogos.

Con el fin de facilitar la explicación se acompaña  
25 a la presente memoria descriptiva una hoja de dibujos en la que se ha representado un caso práctico de realización, el cual se cita sólo a título de ejemplo no limitativo del alcance del presente modelo de utilidad.

En dichos dibujos:

30                   La figura 1 es una vista en perspectiva considerada



por una de las caras mayores de la cartera.

La figura 2 ilustra la cartera en alzado frontal considerada por la cara mayor opuesta.

La realización que se describe consiste en una  
5 lámina rectangular -1- de un material flexible y resistente apropiado, tal como plástico, cuero, lona, etc., cuya lámina está doblada de manera que en la misma se definen dos partes enfrentadas constitutivas de sendas cubiertas o tapas -2- y -3- relacionadas por un lomo -4-. Entre tales cubiertas  
10 son colocables libros, cuadernos, mapas, láminas de dibujo y similares de configuración en general rectangular sustancialmente aplanada que son firmemente retenidos con ayuda de dos anillas -6- y -7- unidas al borde superior de la cubierta -3- y por entre las que se hace pasar una correilla -8-, de  
15 la otra cubierta por medio de la cual se coge y se puede llevar la cartera suspendida y apoyada en la espalda.

La cubierta -2- está provista en la cara externa de un departamento a manera de bolsa aplanada -9- con solapa -10- dotada de cierres a presión -11-, en tanto que la cubierta  
20 -3- presenta exteriormente otro departamento similar -12- con solapa -13- provista asimismo de cierres a presión -11-, cuyos departamentos son aptos para llevar artículos análogos a los que se disponen entre las citadas cubiertas. La cubierta -3- presenta, además, unos compartimientos alargados  
25 -14- para la colocación de lápices, bolígrafos, plumas y similares.

La forma, número y disposición de los compartimientos exteriores de las cubiertas podrá variar según las necesidades. También queda previsto que los medios de retención de las  
30 cubiertas en posición cerrada sean otros distintos de las



anillas -6- y -7-.

El modelo, dentro de su esencialidad, puede ser llevado a la práctica en otras formas de realización que difieran sólo en detalle de la indicada únicamente a título  
5 de ejemplo, a las que alcanzará asimismo la protección que se recaba. Podrá, por tanto, fabricarse la cartera para estudiantes de referencia en cualquier configuración y tamaño y con los materiales y medios más convenientes, por quedar todo ello comprendido en el espíritu de las siguientes reivin-  
10 dicaciones.

N O T A

Se reivindica como objeto del presente modelo de utilidad:

1.- Cartera mejorada para estudiantes, caracterizada  
15 esencialmente por el hecho de estar constituida en forma simplificada por un cuerpo laminar doblado según un lomo inferior y dos partes enfrentadas que constituyen sendas cubiertas entre las que son colocables los artículos que emplea el estudiante, tales como libros, cuadernos, láminas de dibujo,  
20 mapas y similares de configuración análoga, cuyas cubiertas comprenden medios apropiados de asido y para mantenerlas en posición cerrada por el borde superior y presentan en su cara externa compartimientos planos a manera de bolsa provistos de tapas solapables dotadas de medios de cierre para la colocación  
25 de artículos como los citados, comprendiendo las cubiertas en la cara exterior compartimientos alargados para llevar lápices, bolígrafos y similares.

2.- CARTERA MEJORADA PARA ESTUDIANTES.

- 5 - 184593

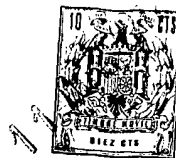

Consta la presente memoria descriptiva de cinco hojas mecanografiadas, foliadas, numeradas y escritas por una sola cara acompañada de una lámina de dibujos.

Madrid, a 11 OCT. 1972

CARMEN ALBERT VERDU

P. A.  
MANUEL  
P. E.



Fig. 1

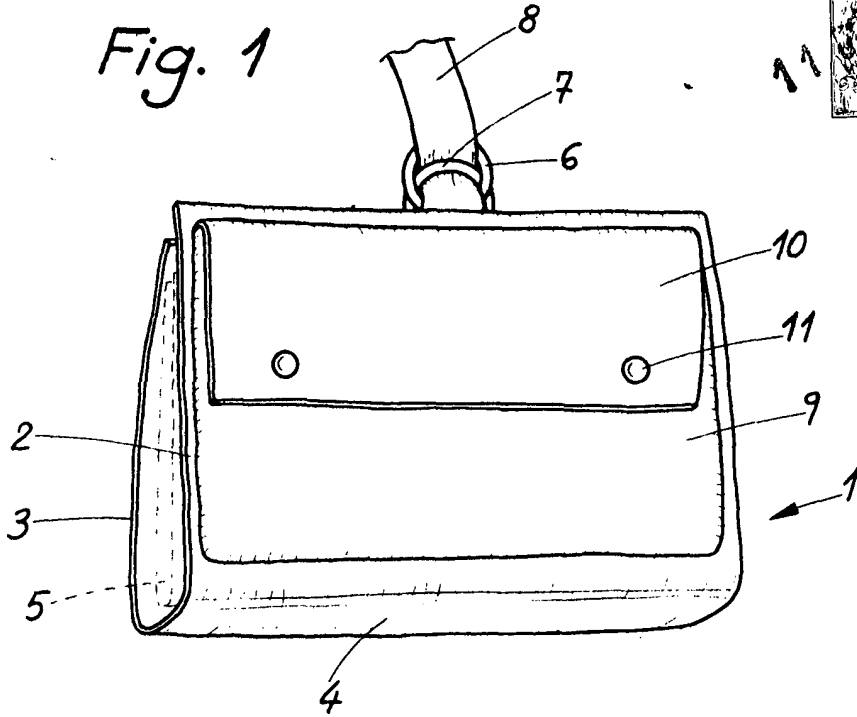
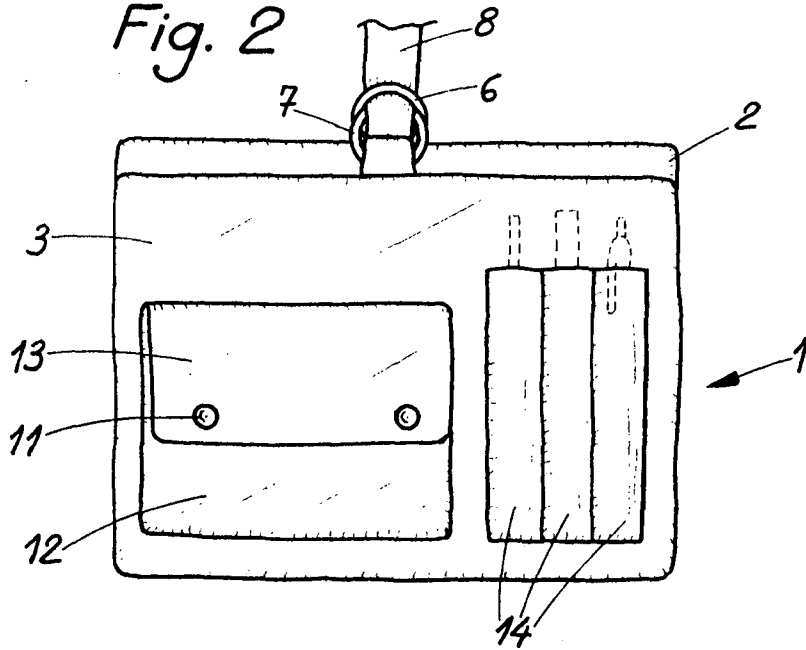

Fig. 2



Madrid 11 de Octubre de 1972

MANUEL DE MARTEL  
P. P.