

27-12-74

184592



11 001

SECCION TECNICA
CLASIFICACION I.P.C
CLASE <u>A45</u>
<u>VECLAS</u> <u>C</u>

MEMORIA DESCRIPTIVA

Correspondiente a un MODELO DE UTILIDAD por veinte años.

A favor de

D. Buenaventura MONTESINOS BUTRON, de nacionalidad española.

Residente en ELCHE.-Torres Quevedo, 49

p o r :

"BROCHE PERFECCIONADO PARA BOQUILLA DE CARTERA"



La presente memoria tiene por objeto la descripción de un broche para boquillas de carteras, bolsillos y monederos, en el que se han introducido ciertos perfeccionamientos que le hacen acreedor del privilegio de Modelo de Utilidad que se solicita,

5.- para su explotación industrial y comercial exclusiva en el territorio nacional.

Las boquillas a que se refiere el presente invento, están constituidas por dos semimarcos articulados entre sí, generalmente realizados en perfil metálico de sección en forma de "C" y

10.- dotados con un dispositivo de cierre constituido por dos piezas gemelas fijadas cada una a una parte de la boquilla en posiciones opuestas, cuyas piezas presentan una cabeza inclinada que actúa como elemento de retención al quedar cruzadas, cuando la boquilla está cerrada.

Dichas piezas actualmente se fijan mediante soldadura al respectivo perfil de la boquilla, presentándose este sistema de fijación serios inconvenientes ya que se producen fácilmente el desprendimiento de estos elementos por defectos en la soldadura, al ser esta difícilmente controlable. Por otra parte, obliga al

15.- empleo de útiles de posicionamiento para obtener la situación exacta que, a la aplicación de calor, puede producir deformaciones. La finalidad del presente invento es evitar tales inconvenientes, lo que se consigue dotando a las citadas piezas de dos pitones salientes de su parte inferior que atraviesan los miembros de la boquilla por orificios siendo remachados por la parte

20.- posterior del perfil metálico, quedando de esta forma totalmente ocultos.

Esta forma constructiva permite una reducción de costo y un notable aumento en la fortaleza y terminación de las piezas.

30.- Con el fin de facilitar la mejor interpretación del invento,



en el plano adjunto, complementario de la presente exposición, se representa una forma de realización práctica que solamente se incluye con carácter meramente informativo y no limitativo del invento.

35.- En el citado plano:

La figura 1 muestra una vista en perspectiva de un miembro de la boquilla con la pieza de cierre dispuesta para su fijación.

La figura 2 muestra una sección longitudinal de un miembro de la boquilla con la pieza de broche fijada.

40.- Como se muestra en los mencionados gráficas de las figuras, el miembro de la boquilla (1), realizado en perfil metálico en forma de "C", presenta dos taladros (2) en su cara superior mientras que la pieza de cierre (3) presenta dos pitones inferiores (4), coincidentes con dichos taladros.

45.- La fijación se realiza remachando por la cara posterior del perfil los citados pitones (4), como se muestra en la figura 2, en donde se ha representado parcialmente la otra pieza de cierre.

50.- Las cabezas de los remaches quedan por consiguiente totalmente ocultas al fijar la boquilla al bolso.

55.- Descrita suficientemente la naturaleza del invento, así como un ejemplo de realización práctica, solamente cabe añadir que en el conjunto y partes descritas es posible introducir cambios de materias, formas y disposición de sus elementos componentes, siempre que tales alteraciones no supongan variación sustancial en el objeto del invento.

- - - - -



R E I V I N D I C A C I O N E S

60.- 1ª).- "BROCHE PERFECCIONADO PARA BOQUILLA DE CARTERA" compuesto por dos piezas genelas, dotadas con una cabeza inclinada, fijadas cada una al respectivo miembro de la boquilla, que se caracteriza porque cada pieza presenta en su zona de unión con el miembro de la boquilla dos o más pitones que atraviesan por correspondientes taladros dicho miembro de la boquilla y están remachadas por la cara posterior de éste.

65.- 2ª).- "BROCHE PERFECCIONADO PARA BOQUILLA DE CARTERA".

La presente memoria descriptiva consta de cuatro hojas foliadas y mecanografiadas por una sola cara, componiendo un total de sesenta y ocho líneas, incluidas las presentes.

Madrid, 11 de Octubre de 1.972.-

[Handwritten signature]

fig.1

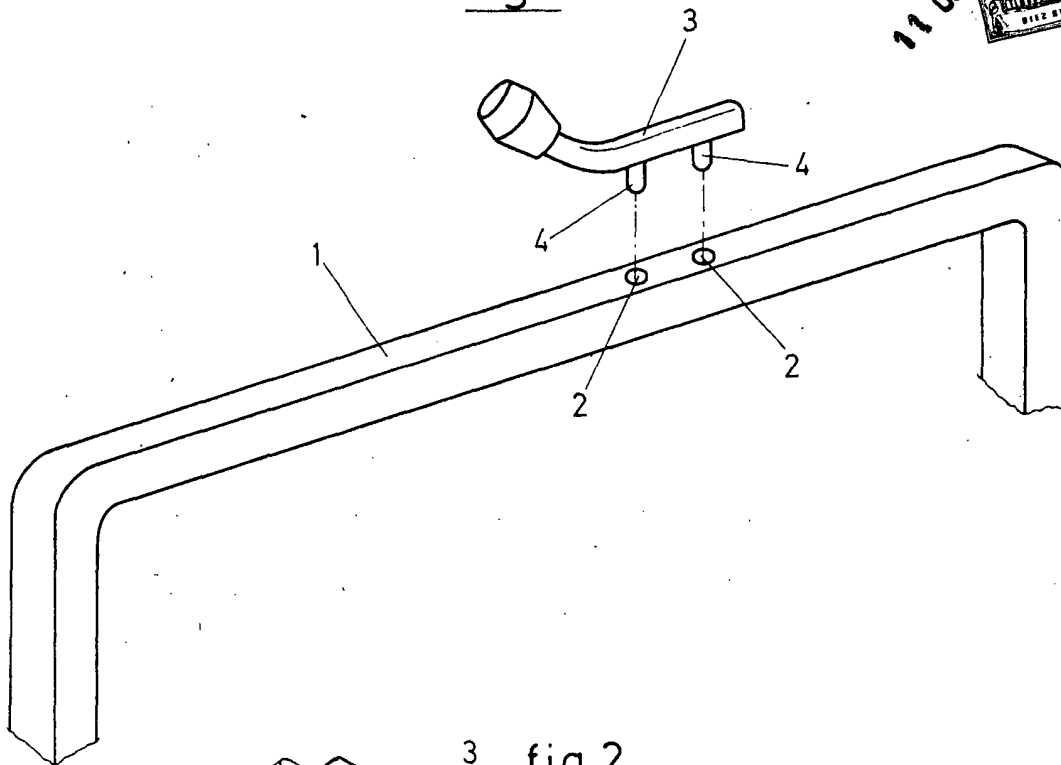
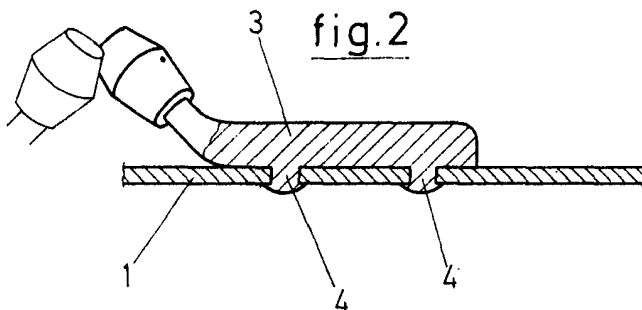

fig.2



MADRID 11 OCT. 1972

PA. DE PAT. Y MARCA TORO

P. 3

ESCALA VARIABLE