

BOLETA

18 4559



A45C

MODELO DE UTILIDAD

por V E I N T E años  
a favor de D. Juan Sanz Sanz  
de nacionalidad española  
residente en BARCELONA.- Armengol, 1  
por:  
"UN ESTUCHE PERFECCIONADO".-

-----



Este Modelo de Utilidad que nos ocupa a de recaer segun su enunciado en un estuche perfeccionado, el cual muestra particularidades de novedad que le permite establecer diferencias sustanciales en los conocidos hasta el presente mejorandolos en su utilización practica y de ahí que por tanto se proceda a ampararlos basado en las leyes reguladoras de propiedad industrial vigentes en nuestro pais.

En esencia consiste en un receptaculo de pared y fondo de propiedades rigidas y reducido tamaño, cuyo fondo y por su parte exterior va retenido de una manera permanente en un elemento covertedor dotado de una solapa envolvente, que permite hacer las veces de tapa de la boca del mentado receptaculo y retenida esta solapa por medio de una lengüeta comportadora de un broche que permite fijar y retener a la misma.

Para la mejor comprension de la invención precognizada, se acompaña una hoja de dibujos en los que la figura primera corresponde a una vista en planta del estuche cerrado; la figura segunda es una sección transversal de la anterior en posición de cerrado, mientras que la figura tercera corresponde a una planta del conjunto desplegado y la cuarta es otra vista de la anterior pero en este caso se muestra en alzado.

La numeracion que en todas las figuras consta, tiene el siguiente valor:

1.- Soporte general y retención del receptaculo

20-10-74

- 3 - 184559



2.- Lengüeta aseguradora del cierre del conjunto.

3.- Receptaculo del envase.

La organización del invento preconizado se lleva a cabo de la siguiente manera:

- 5.- Tenemos que el receptaculo -3-, por regla general de pequeñas dimensiones queda constituido a base de paredes rígidas y a través de su fondo externo, queda retenido de una manera permanente en un lateral de la pieza soporte laminar -1-, la cual y a través de su extremo libre opuesto, permite replegar al mismo sobre el lateral rígido y boca del receptaculo -3- para complementar el cierre y retención de esta solapa por medio de una lengüeta -2- que cubre otro de los laterales o abrocha sobre la parte superior de la solapa -1- por medio de elemento apropiado.

- 10.-  
15.- Por lo que a la tapa superior se refiere se a dispuesto en su superficie de materia esponjosa a fin de que haga las veces de contrafuerte para ofrecer la superficie suficiente resistencia para no doblarse y mientras que el fondo del receptaculo ira complementado con otra lamina rigida para mayor consistencia y seguridad en su utilización.

- 20.- Seran independientes del objeto de la presente invención, los materiales, formas, colores y dimensiones y en general todo cuanto no altere, cambie o modifique la esencialidad de la invención.

- 25.- Descrita suficientemente la naturaleza y objeto



de este Modelo de Utilidad, se hace constar que las características esenciales sobre las que han de recaer la concesión del mismo están comprendidas en las siguientes:

5.-

REIVINDICACIONES

10.-

15.-

1ª.- Un estuche perfeccionado, caracterizado por comprender un cuerpo recipiente de reducidas dimensiones abierto superiormente y retenido por su base a un cuerpo laminar debidamente conformado, el cual muestra una prolongación, solidaria que permite el replegado de esta sobre el lateral y boca del anterior haciendo las veces de tapa, cuyo sector es fijado a voluntad mediante respectivos broches de cierre que de una parte comporta dicho extremo de la solapa y de otra una lengüeta complementaria diametralmente opuesta que abraza el lateral también opuesto del cuerpo receptáculo.

2ª.- UN ESTUCHE PERFECCIONADO.

-----

26-10-74

- 5 -

184559



Todo ello tal y como se describe y reivindica en la memoria que antecede que consta de CINCO hojas escritas a maquina por una sola de sus caras y planos que la ilustran.

Madrid, 10 de Octubre de 1.972



FIG 1

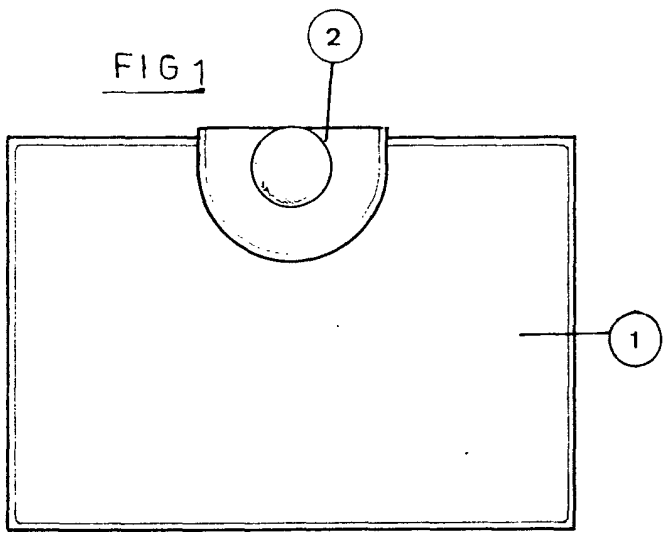

FIG 2

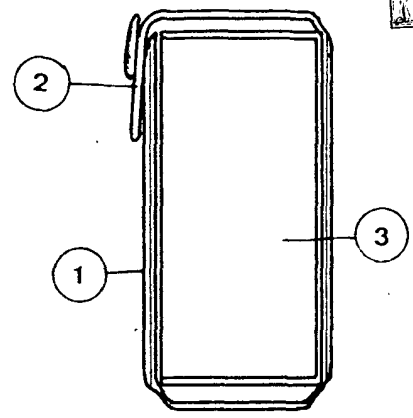

FIG 3

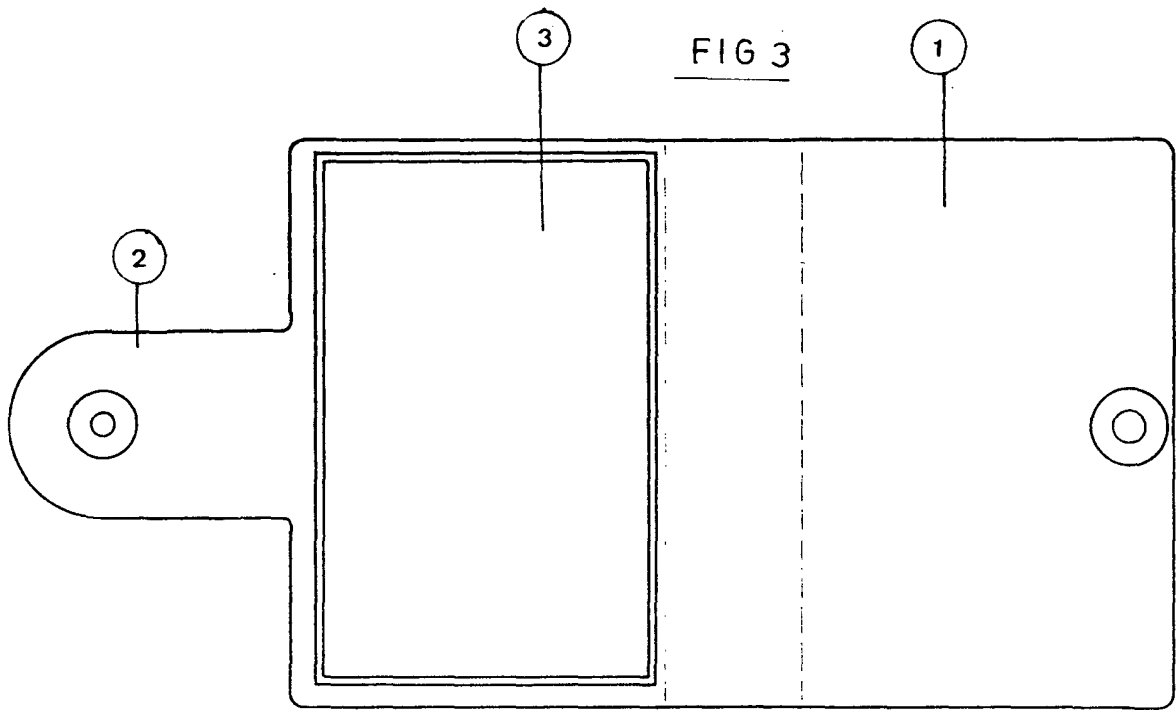
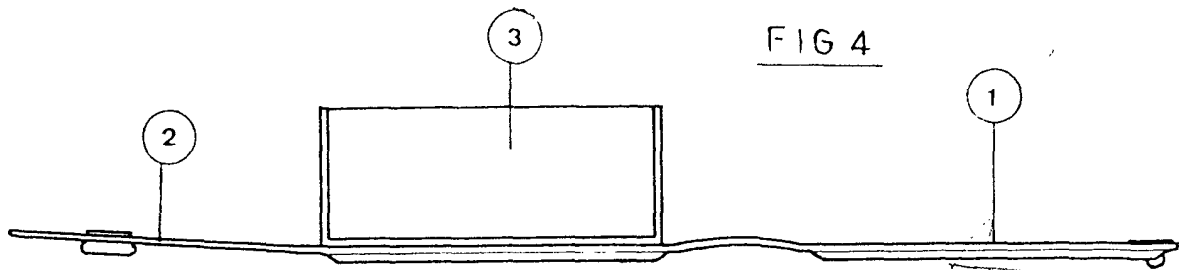

FIG 4



*Handwritten signature or mark.*

ESCALA VARIABLE