



18 4 5 0 6

184506

PATENTE DE INVENCION

por 20 años

por "UNOS PERFECCIONAMIENTOS EN EL MECANISMO DE LOS MUÑECOS ANIMADOS", a favor de D. José Isuar Monfort, de nacionalidad española, domiciliado en Barcelona, Santo Domingo, 2, pral, 2ª.

=====

MEMORIA DESCRIPTIVA

El recurrente ha ideado y puesto en ejecución práctica unos perfeccionamientos en el mecanismo de los muñecos animados de movimiento, que por ser nuevos y de su propia invención solicita que se le garantice en su propiedad y explotación exclusiva mediante la concesión de la Patente de invención a que se refiere la presente memoria descriptiva.

5.

A título de ejemplo, para facilitar la descripción de las características de los perfeccionamientos ideados se adjuntan unos dibujos representando sus elementos más esenciales .

10.

184506

15. Consisten los mismos en situar en el interior del tronco de la muñeca un armazón rígido formado por un larguero -1- equivalente a la espina dorsal, con dos travesaños, uno superior el -2-, equivalente a los hombros, y otro inferior -3- correspondiente con la cadera.

20. El travesaño inferior -3-, en sus dos extremos laterales presenta las horquillas salientes -4- en las que se apoyan los ejes -5- con que se sostienen y alrededor de los cuales basculan las piernas -6- del muñeco.

25. El larguero -1- en su extremo superior presenta un soporte central -7- que sostiene al eje vertical -8- paralelo a -1-, sobre el cual se solidarizan; la cabeza -9- de la muñeca, la doble excéntrica -10- con que se accionan las palancas radiales -11- solidarias con los brazos -13- de la muñeca que por su parte se sostienen y pueden girar alrededor del eje transversal -12-; y en la parte inferior del propio eje -8- se solidariza otra doble excéntrica -15-, doblada en U con la cual se accionan las palancas radiales -14- solidarias con las piernas -6-.

30. Por tanto, si mediante un soporte, bastón o abrazadera adecuada de suspensión se sostiene al muñeco por su armazón rígido -1-2-3-, y se le hace avanzar apoyándolo primero en un pié y luego en otro, las dos piernas, los dos brazos y la cabeza se moverán armónicamente, imitando los movimientos propios del cuerpo humano al caminar. Para suavizar y facilitar el movimiento de la cabeza -9- se sitúan los cordones, alambres o hilos -16-, fijos a un punto periférico y excéntrico -17- de los brazos y arrollado a un tambor o polea -18- solidaria con el eje -8- y la cabeza -9-.

40. Estos movimientos fundamentales pueden combinarse con dispositivos sonoros que imiten el balbuceo de



18 4 5 0 6

45. la voz infantil.

Estos perfeccionamientos pueden adaptarse a cualquier clase o representación de muñecos animados; pueden ajustarse a un muñeco representando un cuadrúpedo, o a una ave, o a cualquiera otro animal. Podrá emplazarse

50. se el mecanismo así perfeccionado a cualquier calidad de muñeco; en el interior de la caja que forma el tronco, o formar con el mismo armazón rígido ya descrito, la base del armazón del muñeco. En general, a los efectos

55. legales de la Patente que se solicita, serán variables todos cuantos detalles no afecten, alteren, cambien o modifiquen la esencia de los perfeccionamientos descritos.

N O T A.

60. Se reivindica como objeto de esta Patente de invención:

1.- Unos perfeccionamientos en el mecanismo de los muñecos animados, caracterizados por el hecho de sostener mediante un armazón rígido, adaptable al tronco del muñeco, el eje de giro de la cabeza, el de basculación

65. de los brazos y el de basculación de las piernas; el hecho de prolongar, a lo largo de este armazón, el propio eje de giro de la cabeza y utilizarlo como eje principal de movimiento, solidarizando, a tal fin, con él dos dobles excéntricas, con una de las cuales se

70. accionan unas palancas radiales solidarias con los brazos, y con la otra, otras palancas radiales solidarias

con las piernas. Asimismo el hecho de que los movimientos de giro propios de la cabeza, se suavicen y faciliten mediante un bramante, cordel o cable arrollado a

75. una polea solidaria con la cabeza, y fijo a los brazos en dos puntos opuestos y excéntricos.

Sean cuales fueren las circunstancias que con-



18 4 5 0 6

curran con la esencialidad de la Patente de invención
definida en la anterior reivindicación, cual objeto es:

80. 2.- "UNOS PERFECCIONAMIENTOS EN EL MECANISMO DE LOS MU-
ÑECOS ANIMADOS".

Consta la presente memoria de cuatro hojas folia-
das, mecanografiadas por una sola cara y del dibujo uni-
do a la misma.

85. Barcelona once de mayo de mil novecientos cuaren-
ta y ocho.

P. A. de D. José Isuar Monfort,

L. DURÁN
P. P.



184506

Hoja única

184506

D. JOSÉ ISUAR MONFORT

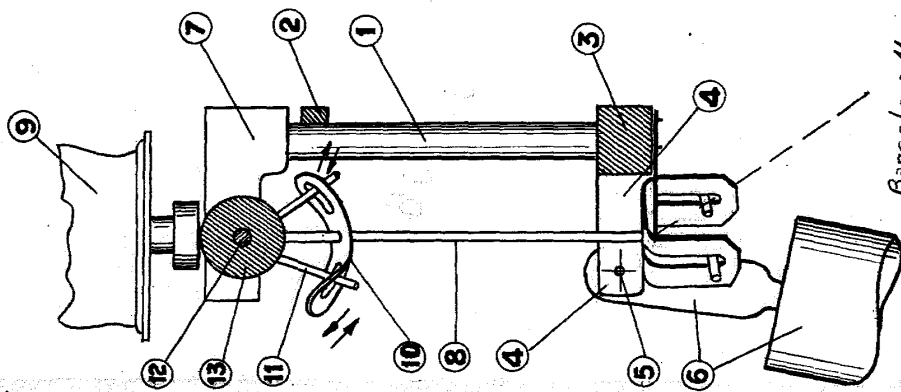
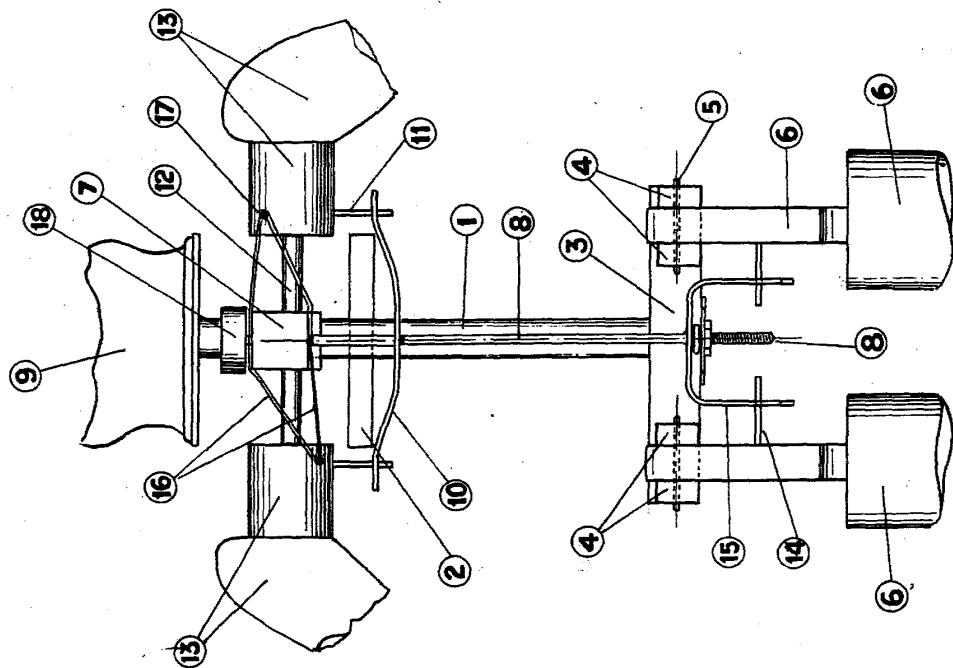

Barcelona 11 mayo 1948

L. URBAS

P. P.



ESCALA VARIABLE